

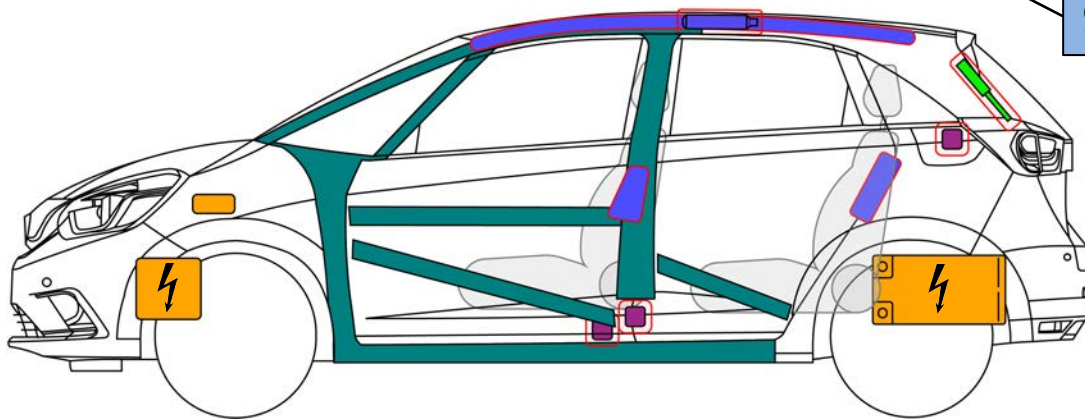

**Honda Jazz Crosstar e:HEV**  
**Tipo:Hatchback de 5 puertas**  
**(2020 - )**

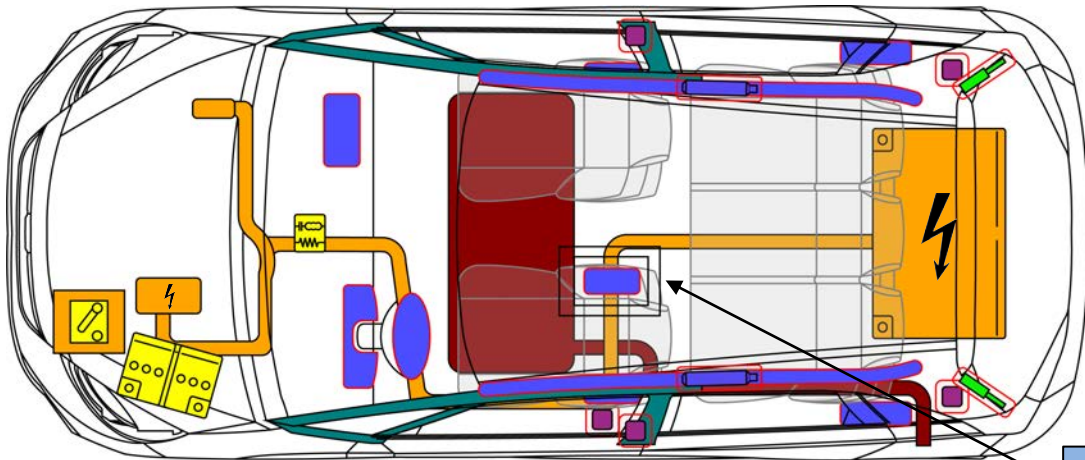

9.

Airbag	Generador de gas	Pretensores de los cinturones de seguridad	Modulo de control SRS	Sistema activo de protección para peatones
Sistema automático de protección contra el vuelco	Amortiguador de gas / Muelle precargado	Zona de alta resistencia	Zona que necesita una atención particular	
Bateria de bajo voltaje	Ultracondensador de bajo voltaje	Depósito de combustible	Depósito de gas	Válvula de seguridad
Bateria de alto voltaje	Cableado de alto voltaje	Dispositivo de alto voltaje que desconecta el alto voltaje	Caja de fusibles de alto voltaje	Supercondensador de alto voltaje
	Dispositivo de bajo voltaje que desconecta el alto voltaje	Depósito de gasolina / Etanol		

## 1. Identificación / reconocimiento



QUE NO SE OIGA RUIDO DE MOTOR NO SIGNIFICA QUE EL VEHÍCULO ESTÉ APAGADO. SI EL VEHÍCULO NO SE HA DETENIDO Y APAGADO DEL TODO, PODRÍA ESTAR MOVIÉNDOSE EN SILENCIO O INICIAR EL MOVIMIENTO REPENTINAMENTE. USE EL EQUIPO DE PROTECCIÓN INDIVIDUAL APROPIADO.

Nombre del modelo



Tipo



Tapón de llenado de combustible



## 2. Inmovilización / estabilización / elevación

Inmovilice el vehículo:

1. Calce las ruedas y aplique el freno de estacionamiento;
2. Mueva la palanca de cambios a la posición P (estacionamiento)



Puntos de elevación:

- Puntos de elevación apropiados;
- Batería de alto voltaje;

## 3. Control de riesgos directos / normas de seguridad

Cuando se encienda el indicador 'Ready' en el cuadro de instrumentos, pulse el botón Start/Stop una vez



Desactivación del sistema de alto voltaje cuando no se puede acceder al botón Start/Stop:

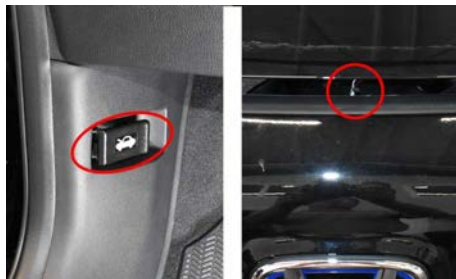

© Honda Motor Europe Ltd.	Nombre del documento	Version N°	Fecha de la versión	No. de página
	GR6-HME0002_ESP	02	11/2020	2 / 4



**Desconecte la batería de 12 voltios**

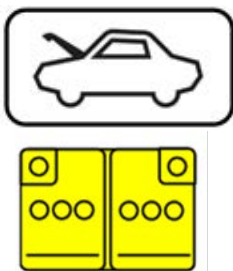

**Normas de seguridad:**

¡Actúe siempre bajo la asunción de que el vehículo tiene suministro de energía, aunque no emita ningún sonido!  
 Compruebe que el vehículo está inmobilizado y que el sistema de propulsión está desactivado;

No toque, corte ni abra nunca un cable naranja de suministro de alta tensión o cualquier otro componente de alta tensión;

En caso de una colisión con el airbag desplegado y / o activación del pretensor del cinturón de seguridad, el sistema de propulsión se desactivara. Los componentes del sistema de sujeción aún están activos.

**4. Acceso a los ocupantes**

**Ajuste del asiento**



**Ajuste de la columna de dirección**



**Tipos de cristal:**  
 A. Cristal laminado.  
 B. Cristal templado.

**5. Almacenamiento de energía / líquidos / gases / sólidos**

	173V	
	12V	
	R-1234yf 395-445 g	
	40 L	

**6. En caso dY incendio**



**USE ABUNDANTE AGUA PURA**

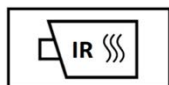

**POSIBLE RIESGO DE REENCENDIDO DE LA BATERÍA / ENCENDIDO RETARDADO**

## 7. En caso dY inmersión

- Bc'Yi jgh' i b'a Uncf' fYg[ c'XY'XYgVWf[ UY'AVf]WY'Yb'Y' U[ i U'Ve'a c'fYgi 'HUXc'XY' g]ghYa U'XY'Uhc' j' c'UY'Y''
- G]Yg'dcg]V'YZ'fYH'fY'Y' j'Y'AV' c'XY' U[ i U'mV'bh]b'NY' V'eb'Y' d'fcW'X]a ]Ybr'c'XY'XYgU'V]j' U'Y'Eb' d'UfU'Ygh' j'Y'AV' c'f]Yf'W'd'Ái' c' 'E'

## 8. Remolque / transporte / almacenamiento

Localización del gancho frontal



Localización del gancho frontal



Localización del gancho trasero



**GUARDE EL VEHÍCULO EN UN PARKING AL AIRE LIBRE Y A LA DISTANCIA  $\geq 5M$  DE SEGURIDAD DE OTROS VEHÍCULOS U OBJETOS CERCANOS O ELEVADOS**

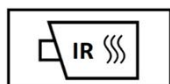

**POSIBLE RIESGO DE REENCENDIDO DE LA BATERÍA / ENCENDIDO RETARDADO**

Remolque



## 9. Información adicional importante

Airbag lateral

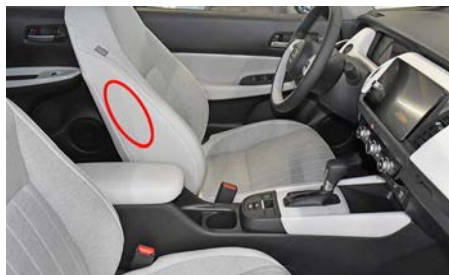

## 10. Explicación de los pictogramas utilizados.

	Alejar la llave inteligente		Vehículo eléctrico híbrido con combustible del grupo líquido 2 Gasolina/etanol
	Advertencia, electricidad		Inflamable
	Señal de advertencia genérica		Peligro grave para la salud
	Advertencia, baja temperatura		Toxicidad aguda
	Aire acondicionado componente		Explosivo
	Usar agua para extinción del fuego		Corrosivo
	Usar cámara térmica infrarroja		Capó