









En este manual encontrará información precedida por un símbolo **AVISO**. La finalidad de esta información es ayudarle a evitar daños en el vehículo, otras propiedades y el medioambiente.

Los símbolos   o    de las etiquetas fijadas en el vehículo le recuerdan que debe leer este manual del propietario para utilizar de forma correcta y segura el vehículo.

 o   tienen un código de colores para indicar peligro (rojo), advertencia (naranja) o precaución (ámbar).

➔ **Etiquetas de seguridad** P. 99

Información sobre seguridad

Su seguridad y la de los demás es muy importante. Conducir este vehículo de forma segura es una responsabilidad muy importante.

Para ayudarle a tomar decisiones fundadas sobre seguridad, se han incluido procedimientos de funcionamiento y otro tipo de información en etiquetas y en este manual. Esta información le avisa de posibles riesgos que le podrían causar lesiones a usted o a terceros.

Por supuesto, no es práctico ni posible advertirle de todos los peligros relacionados con el funcionamiento o el mantenimiento del vehículo. Deberá hacer uso de su buen juicio.

Encontrará esta importante información de seguridad de diversas formas, entre las que se incluyen:

- **Etiquetas de seguridad:** en el vehículo.
- **Mensajes de seguridad:** precedidos por un símbolo de alerta de seguridad  y una de las tres palabras de aviso: **PELIGRO**, **ADVERTENCIA** o **PRECAUCIÓN**.

Estas palabras de aviso significan:

 **PELIGRO**

Si no sigue las instrucciones, sufrirá LESIONES GRAVES o MORTALES.

 **ADVERTENCIA**

Si no sigue las instrucciones, podría sufrir LESIONES GRAVES o MORTALES.

  **ADVERTENCIA**

Si no sigue las instrucciones, podría sufrir LESIONES GRAVES o MORTALES.

 **PRECAUCIÓN**

Si no sigue las instrucciones, podría sufrir LESIONES.

- **Encabezamientos de seguridad:** por ejemplo, Precauciones de seguridad importantes.
- **Sección sobre seguridad:** por ejemplo, Conducción segura.
- **Instrucciones:** cómo usar este vehículo de forma correcta y segura.

Todo el manual incluye información sobre seguridad importante, que debe leer atentamente.

Registradores de datos de eventos

El vehículo está equipado con una serie de dispositivos a los que se suele denominar registradores de datos de eventos. Registran distintos tipos de datos del vehículo en tiempo real, tales como el despliegue de los airbags SRS y el fallo de componentes del sistema SRS.

Estos datos pertenecen al propietario del vehículo y nadie puede acceder a ellos, excepto por imperativo legal o con la autorización del propietario.

No obstante, Honda, sus concesionarios y talleres autorizados, empleados, representantes y contratistas pueden acceder a ellos con el único fin de realizar diagnósticos técnicos, investigaciones y desarrollos del vehículo.

Registradores de diagnósticos de mantenimiento

El vehículo está equipado con dispositivos relacionados con el mantenimiento que registran información acerca del rendimiento del mecanismo de transmisión y de las condiciones de conducción. Los datos se pueden utilizar para ayudar a los técnicos a realizar el diagnóstico, reparación y mantenimiento del vehículo. Nadie puede acceder a estos datos excepto por imperativo legal o con la autorización del propietario del vehículo.

No obstante, Honda, sus concesionarios y talleres autorizados, empleados, representantes y contratistas pueden acceder a ellos con el único fin de realizar diagnósticos técnicos, investigaciones y desarrollos del vehículo.

Registros de datos del vehículo

Este vehículo registra la siguiente información en forma de datos cuando el sistema de prevención y mitigación de impactos (CMBS) se activa.

- Imágenes de objetos situados delante del vehículo cuando se activa el CMBS
- Estado operativo de cada función del CMBS
- Funcionamiento del pedal del acelerador/freno
- Velocidad del vehículo
- Información como la distancia y la velocidad relativa del objetivo identificado tras la activación del CMBS

Honda puede obtener y utilizar los datos registrados para el diagnóstico técnico y labores de investigación y desarrollo de vehículos Honda.

El CMBS no registra imágenes ni audio del interior del vehículo. Se requieren herramientas especiales para revisar o eliminar los datos (entre los que se incluyen las imágenes) registrados por el CMBS. La función de registro de imágenes del CMBS se puede desactivar para evitar el registro de imágenes cuando se active el CMBS.

Divulgación de datos

Honda no divulgará ni proporcionará los datos adquiridos y registrados por el CMBS a terceros, a excepción de los casos siguientes:

- Cuando el propietario del vehículo dé su consentimiento
- Cuando así lo exija la ley, un mandato judicial u otro procedimiento legal similar
- Cuando los datos se hayan procesado para borrar cualquier información que permita identificar a los usuarios o al vehículo a fin de proporcionar datos de carácter general a instituciones que desarrollen labores de investigación

Términos y condiciones de la aplicación del manual del propietario*

Generalidades

Esta aplicación permite que el sistema de sonido con pantalla busque automáticamente actualizaciones del manual del propietario que afecten a su vehículo y sistema de sonido con pantalla cada vez que cambie el modo de alimentación del vehículo a CONTACTO. Esta aplicación transmite periódicamente una cantidad limitada de información del dispositivo y del vehículo a nuestros servidores: el número de identificación del vehículo (VIN), el número de serie del hardware del sistema de sonido con pantalla, el idioma preferido, la dirección IP, el registro de transacciones (alertas o visualización de actualizaciones, descargas e instalación de actualizaciones, uso de la aplicación del manual del propietario), etc. Cuando la aplicación encuentra una actualización en el servidor, le insta a descargarla e instalarla.

Cuando el sistema de sonido con pantalla busca actualizaciones en nuestros servidores, le ofrecemos automáticamente la posibilidad de actualizar el manual del propietario. Asimismo, registraremos en nuestros servidores las actualizaciones que se han instalado.

Sus datos personales

Si la información mencionada anteriormente y transmitida a Honda se considera información personal en su región, se procesará según lo dispuesto en las reglas y normativas que figuran en este aviso, así como con arreglo a lo establecido por la ley de protección de datos vigente.

Los términos de nuestra política de privacidad se incluyen en los presentes términos mediante su mención; el uso de las actualizaciones del sistema está sujeto a la política de privacidad. Nuestra política de privacidad explica la manera en la que tanto nosotros como los terceros en cuestión procesamos los datos personales recopilados a través de esta herramienta. (Consulte el sitio web de Honda [<https://www.privacynotice.honda.eu>] para obtener más información).

* No disponible en todos los modelos

Honda recopila, utiliza y almacena sus datos personales para los motivos que se indican a continuación:

Cuando sea necesario para el interés legítimo de Honda y cuando nuestros intereses no se vean afectados por sus derechos relacionados con la protección de datos.

Para proporcionarle actualizaciones del manual del propietario.

Para poder mejorar y optimizar la aplicación del manual del propietario y los servicios.

Para responder a las preguntas y reclamaciones del usuario, así como para el mantenimiento de registros internos.

Igualmente, los datos también podrán utilizarse para proteger nuestros intereses comerciales legítimos y los derechos legales. Esto incluye, entre otros, el uso en relación con los requisitos de cumplimiento, normativos, auditoría, reclamaciones legales (incluida la divulgación de dicha información en relación con un proceso legal o litigio), así como otros requisitos éticos y de presentación de informes de cumplimiento.

Honda convertirá también datos personales en datos anónimos y los usará (por lo general, en forma de datos estadísticos de carácter general) para análisis e investigación de mercado, para mejorar el manual del propietario, para analizar tendencias y para evaluar el éxito de las actualizaciones de software publicadas. La información personal de carácter general no incluye información sobre usted ni sobre ningún otro usuario del manual del propietario.

Honda puede compartir estos datos con la organización de asistencia mundial de Honda o con filiales de Honda u otras empresas externas contratadas por Honda para la prestación de servicios relacionados con la asistencia del sistema.

Términos y condiciones de las actualizaciones del sistema

Generalidades

Su vehículo tiene una aplicación que permite que su sistema de sonido con pantalla busque automáticamente actualizaciones de software de Honda específicas para el sistema de sonido con pantalla y los dispositivos conectados (en principio con carácter semanal a través de Wi-Fi o cada cuatro [4] semanas mediante la unidad de control telemático [TCU]*; las consultas se producirán con más o menos frecuencia en función de si se produce una interrupción del servicio de Internet, los reintentos, la intervención directa del usuario, la obtención de mensajes WAP Push desde el servidor o un cambio en la política de consulta en los servidores Honda). Esta aplicación transmite periódicamente a nuestros servidores una cantidad limitada de información del vehículo y del dispositivo (número de identificación del vehículo [VIN], número de identificación de tipo de modelo [MT], número de pieza de hardware y software, número de serie, versión de software, idioma preferido, dirección IP, registro de transacciones [visualización de alertas o actualizaciones, descarga e instalación de actualizaciones, estado del software], etc.). Cuando la aplicación encuentra una actualización en el servidor, le pide permiso para descargarla e instalarla. Puede elegir descargar e instalar automáticamente estas actualizaciones en su configuración, o actualizar manualmente el sistema.

Cuando el sistema de sonido con pantalla busque actualizaciones o alertas en nuestros servidores, le ofreceremos automáticamente la posibilidad de actualizar los dispositivos o transferir la actualización o la alerta directamente al sistema de sonido con pantalla. Asimismo, registraremos en nuestros servidores las actualizaciones o las alertas que se han instalado.

Sus datos personales

Si la información mencionada anteriormente y transmitida a Honda se considera información personal en su región, se procesará según lo dispuesto en las reglas y normativas que figuran en este aviso, así como con arreglo a lo establecido por la ley de protección de datos vigente.

Los términos de nuestra política de privacidad se incluyen en los presentes términos mediante su mención; el uso de las actualizaciones del sistema está sujeto a la política de privacidad. Nuestra política de privacidad explica la manera en la que tanto nosotros como los terceros en cuestión procesamos los datos personales recopilados a través de la aplicación. Consulte el sitio web de Honda para obtener más información.

Honda recopila, utiliza y almacena sus datos personales para los motivos que se indican a continuación:

Cuando sea necesario para el interés legítimo de Honda y cuando nuestros intereses no se vean afectados por sus derechos relacionados con la protección de datos.

- Para proporcionarle las actualizaciones del sistema y servicios relacionados.
- Para poder mejorar y optimizar los productos y servicios de actualización del sistema.
- Para responder a las preguntas y reclamaciones del usuario, así como para el mantenimiento de registros internos.

Proteger nuestros intereses comerciales legítimos y los derechos legales incluye, entre otros, el uso en relación con los requisitos de cumplimiento, normativos, auditoría, reclamaciones legales (incluida la divulgación de dicha información en relación con un proceso legal o litigio), así como otros requisitos éticos y de presentación de informes de cumplimiento.

Honda convertirá también datos personales en datos anónimos y los usará (por lo general, en forma de datos estadísticos de carácter general) para análisis e investigación de mercado, para mejorar las actualizaciones del sistema, para analizar tendencias y para evaluar el éxito de las actualizaciones de software publicadas. La información personal de carácter general no incluye información sobre usted ni sobre ningún otro usuario de las actualizaciones del sistema.

Honda puede compartir estos datos con la organización de asistencia mundial de Honda o con filiales de Honda u otras empresas externas contratadas por Honda para la prestación de servicios relacionados con la asistencia del sistema.

* No disponible en todos los modelos

Este manual del propietario se debe considerar como una parte del vehículo y debería acompañarlo cuando se venda.

El manual abarca todos los modelos del vehículo. Puede encontrar descripciones de equipamiento y funciones que no estén disponibles en su modelo en concreto.

Las imágenes que aparecen a lo largo de este manual del propietario representan las funciones y el equipamiento disponibles en algunos modelos, aunque no en todos. Es posible que su modelo en concreto no disponga de algunas de estas funciones.

La información y las especificaciones incluidas en esta publicación estaban en vigor en el momento de la aprobación para su impresión. No obstante, Honda Motor Co., Ltd. se reserva el derecho a suspender o cambiar las especificaciones o el diseño en cualquier momento, sin previo aviso y sin incurrir en ninguna obligación.

Aunque este manual es aplicable tanto a modelos con volante a la derecha como con volante a la izquierda, las ilustraciones hacen referencia principalmente a los modelos con volante a la izquierda.

➤ **Conducción segura** P. 39

Conducción segura P. 40 Cinturones de seguridad P. 45 Airbags P. 58

➤ **Panel de instrumentos** P. 101

Testigos P. 102 Indicadores e interfaz de información para el conductor P. 132

➤ **Mandos** P. 149

Reloj P. 150 Bloqueo y desbloqueo de las puertas P. 151
Funcionamiento de mandos del volante P. 180
Elementos auxiliares interiores P. 219

➤ **Funciones** P. 245

Sistema de sonido P. 246 Sistema de sonido con pantalla P. 248
Llamada de emergencia (eCall) P. 344 Se recomienda repostar P. 349

➤ **Conducción** P. 351

Antes de conducir P. 352 Circulación con un remolque P. 356
Estacionamiento del vehículo P. 481 Cámara trasera con múltiples vistas P. 493

➤ **Mantenimiento** P. 499

Antes de realizar operaciones de mantenimiento P. 500 Sistema de información de mantenimiento* P. 504
Comprobación y mantenimiento de las escobillas del limpiaparabrisas P. 536
Mantenimiento del sistema de control de climatización P. 554 Limpieza P. 558

➤ **Cómo hacer frente a lo inesperado** P. 567

Herramientas P. 568 En caso de pinchazo P. 569
Si la batería de 12 V está agotada P. 587 La palanca de cambios no se mueve P. 590
Remolcado de emergencia P. 606 Si no se puede abrir el portón trasero P. 607

➤ **Información** P. 609

Especificaciones P. 610 Números de identificación P. 612

Contenido

Seguridad para niños P. 73	Gases de escape y sus riesgos P. 98	Etiquetas de seguridad P. 99
Portón trasero P. 163	Sistema de seguridad P. 174	Ventanillas P. 177
Retrovisores P. 203	Asientos P. 207	
Sistema de control de climatización P. 236		
Mensajes de error del sistema de sonido P. 337	Información general sobre el sistema de sonido P. 338	
Instrucciones fuera de carretera P. 357	Durante la conducción P. 359	Honda Sensing P. 402
Repostaje P. 495	Consumo de combustible y emisiones de CO ₂ P. 498	Frenado P. 471
Programa de mantenimiento* P. 509	Operaciones de mantenimiento bajo el capó P. 517	Sustitución de bombillas P. 530
Comprobación y mantenimiento de los neumáticos P. 541	Batería de 12 voltios P. 546	Mantenimiento del mando a distancia P. 552
Accesorios y modificaciones P. 564		
Manejo del gato P. 582	El sistema de alimentación no se enciende P. 583	
Sobrecalentamiento P. 591	Testigo, encendido/intermitente P. 593	Fusibles P. 600
Dispositivos que emiten ondas de radio* P. 613	Descripción del contenido de la declaración de conformidad* P. 655	

Guía de referencia rápida P. 6

Conducción segura P. 39

Panel de instrumentos P. 101

Mandos P. 149

Funciones P. 245

Conducción P. 351

Mantenimiento P. 499

Cómo hacer frente a lo inesperado P. 567

Información P. 609

Índice P. 656

Índice visual

Modelos con volante a la izquierda

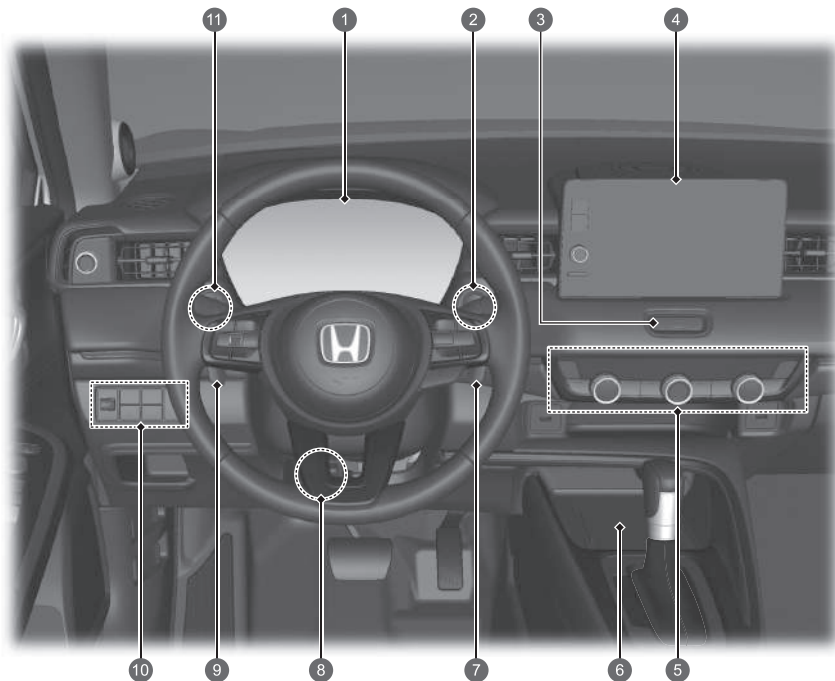



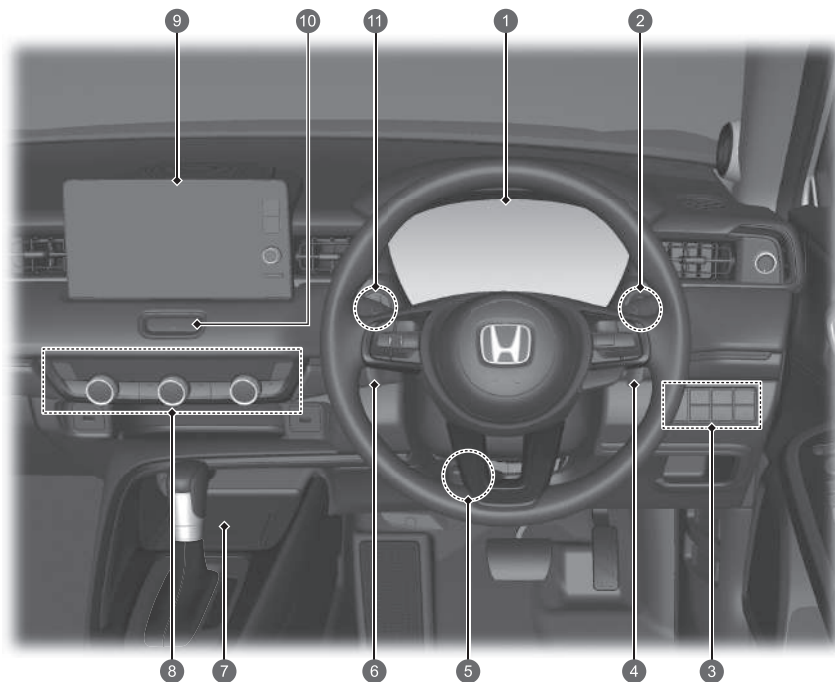

- 1 Testigos del sistema ➔ P.102
Indicadores ➔ P.132
Interfaz de información para el conductor ➔ P.135
- 2 Botón POWER ➔ P.180
- 3 Botón de las luces de emergencia
- 4 Sistema de sonido ➔ P.246
Sistema de navegación
➔ Consulte el manual del sistema de navegación
- 5 Sistema de control de climatización ➔ P.236
Luneta térmica ➔ P.199
Botón de los retrovisores térmicos ➔ P.199
Botones de calefacción de los asientos ➔ P.235
- 6 Cargador inalámbrico* ➔ P.231
- 7 Selector de leva de desaceleración (+) ➔ P.367
- 8 Ajustes del volante ➔ P.202
- 9 Selector de leva de desaceleración (-) ➔ P.367
- 10 Botón  (OFF) del sistema de control y estabilidad (VSA) ➔ P.390
Interruptor de asistencia de seguridad ➔ P.397, 409, 456
Botón del sistema del sensor de aparcamiento ➔ P.484
Regulador de los faros* ➔ P.192
Botón del portón trasero eléctrico* ➔ P.169
Botón del parabrisas térmico* ➔ P.200
- 11 Control de brillo ➔ P.201

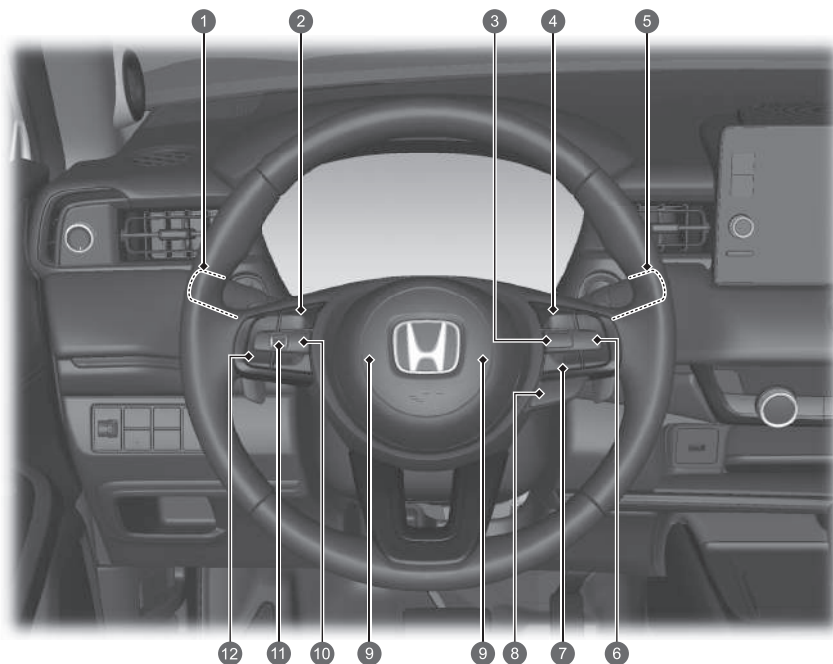

- 1 Testigos del sistema ➔ P. 102
Indicadores ➔ P. 132
Interfaz de información para el conductor ➔ P. 135
- 2 Botón POWER ➔ P. 180
- 3 Botón  (OFF) del sistema de control y estabilidad (VSA) ➔ P. 390
Interruptor de asistencia de seguridad ➔ P. 397, 409, 456
Botón del sistema del sensor de aparcamiento ➔ P. 484
Regulador de los faros* ➔ P. 192
Botón del portón trasero eléctrico* ➔ P. 169
Botón del parabrisas térmico* ➔ P. 200
- 4 Selector de leva de desaceleración (+) ➔ P. 367
- 5 Ajustes del volante ➔ P. 202
- 6 Selector de leva de desaceleración (-) ➔ P. 367
- 7 Cargador inalámbrico* ➔ P. 231
- 8 Sistema de control de climatización ➔ P. 236
Luneta térmica ➔ P. 199
Botón de los retrovisores térmicos ➔ P. 199
Botones de calefacción de los asientos ➔ P. 235
- 9 Sistema de sonido ➔ P. 246
Sistema de navegación
➔ Consulte el manual del sistema de navegación
- 10 Botón de las luces de emergencia
- 11 Control de brillo ➔ P. 201

Índice visual



- 1 Faros/intermitentes ➔ P. 183, 185
Luces antiniebla delanteras* ➔ P. 187
Luz antiniebla trasera ➔ P. 187
- 2 Botones del sistema de teléfono manos libres ➔ P. 318
Botones de control por voz* ➔ P. 255
- 3 Botón  ➔ P. 376, 383, 424
- 4 Botón LIM ➔ P. 376, 383, 424
- 5 Limpiaparabrisas/lavaparabrisas ➔ P. 196
- 6 Botones del control de cruceo adaptativo (ACC) con función de seguimiento a baja velocidad (Low Speed Following) ➔ P. 423
- 7 Botón del sistema de aviso de salida de carril (LKAS) ➔ P. 445
Botón de intervalos ➔ P. 436
- 8 Botón del volante calefactado* ➔ P. 234
- 9 Bocina (pulse en la zona alrededor de ).
- 10 Botón  (Inicio) ➔ P. 136, 252
- 11 Rueda de selección izquierda ➔ P. 136, 252
- 12 Controles remotos de sonido ➔ P. 252

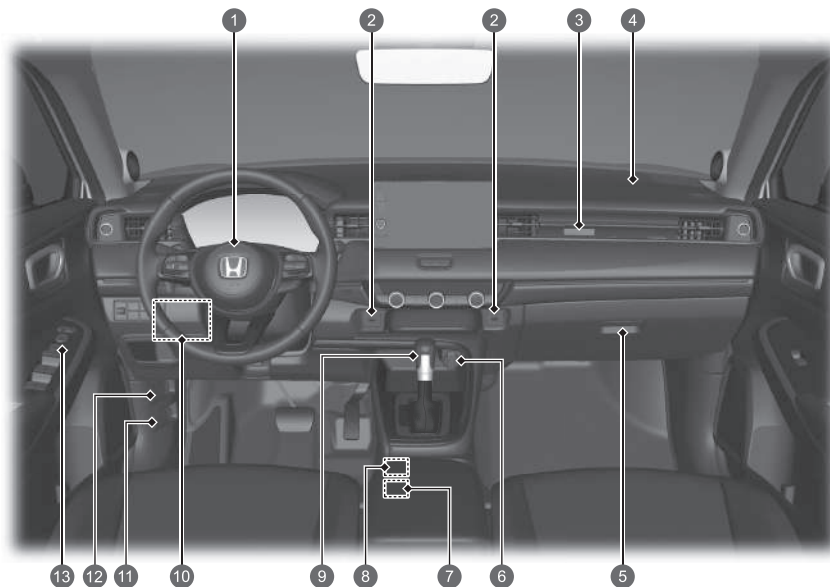

- 1 Airbag delantero del conductor ➔ P. 60
- 2 Puertos USB ➔ P. 251
- 3 Testigo OFF del airbag del pasajero delantero ➔ P. 71
- 4 Airbag delantero del pasajero ➔ P. 60
- 5 Guantero ➔ P. 222
- 6 Toma de corriente para accesorios ➔ P. 230
- 7 Interruptor del freno de estacionamiento eléctrico ➔ P. 471
Botón de retención automática del freno ➔ P. 475
- 8 Interruptor de modo de conducción ➔ P. 371
Botón de control de descenso en pendientes ➔ P. 375
- 9 Palanca de cambios ➔ P. 365
- 10 Caja de fusibles interior del lado del conductor ➔ P. 602
- 11 Manecilla de apertura del capó ➔ P. 518
- 12 Manecilla de apertura de la tapa del depósito de combustible ➔ P. 496
- 13 Mandos del retrovisor ➔ P. 204
Interruptor de bloqueo centralizado de puertas ➔ P. 161
Interruptores de los elevavinas eléctricos ➔ P. 178

Índice visual

Modelos con volante a la derecha

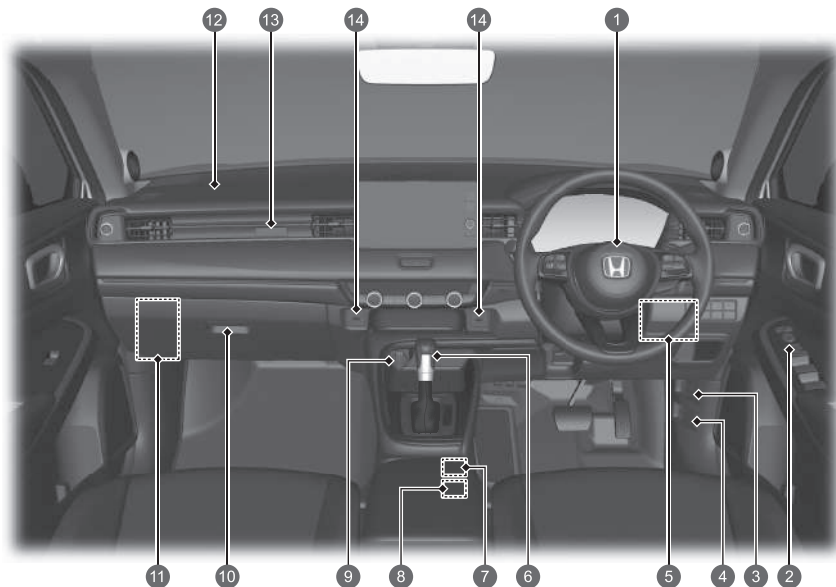

- 1 Airbag delantero del conductor ➔ P. 60
- 2 Mandos del retrovisor ➔ P. 204
Interruptor de bloqueo centralizado de puertas ➔ P. 161
Interruptores de los elevalunas eléctricos ➔ P. 178
- 3 Manecilla de apertura de la tapa del depósito de combustible ➔ P. 496
- 4 Manecilla de apertura del capó ➔ P. 518
- 5 Caja de fusibles interior del lado del conductor ➔ P. 602
- 6 Palanca de cambios ➔ P. 365
- 7 Interruptor de modo de conducción ➔ P. 371
Botón de control de descenso en pendientes ➔ P. 375
- 8 Interruptor del freno de estacionamiento eléctrico ➔ P. 471
Botón de retención automática del freno ➔ P. 475
- 9 Toma de corriente para accesorios ➔ P. 230
- 10 Guantero ➔ P. 222
- 11 Caja de fusibles interior del lado del pasajero ➔ P. 604
- 12 Airbag delantero del pasajero ➔ P. 60
- 13 Testigo OFF del airbag del pasajero delantero ➔ P. 71
- 14 Puertos USB ➔ P. 251

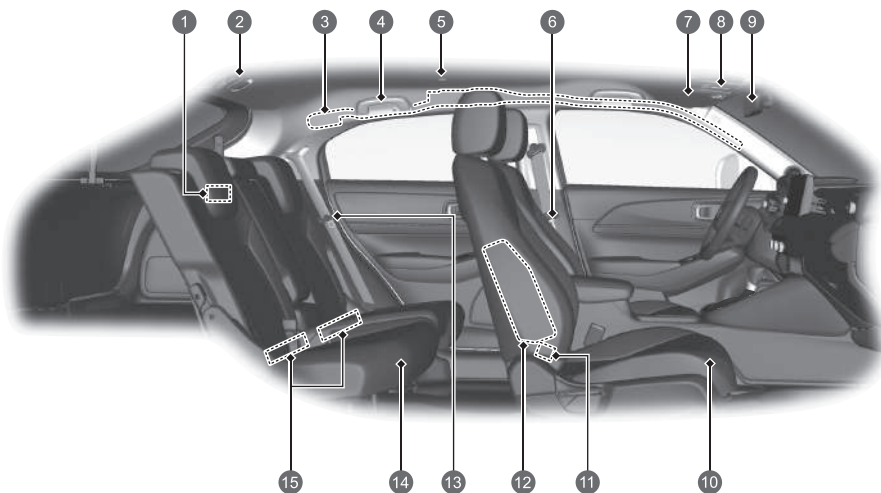

- 1 Luces del maletero ➔ P. 221
- 2 Cinturón de seguridad con anclaje desmontable ➔ P. 53
- 3 Airbags de cortina lateral ➔ P. 68
- 4 Asidero
Colgadores para ropa ➔ P. 224
- 5 Luces de cortesía ➔ P. 220
- 6 Cinturones de seguridad ➔ P. 45
- 7 Parasoles ➔ P. 229
Espejos de cortesía
- 8 Luces de cortesía ➔ P. 220
Botón SOS ➔ P. 346
- 9 Retrovisor ➔ P. 203
- 10 Asiento delantero ➔ P. 207
- 11 Puertos USB* ➔ P. 251
- 12 Airbags laterales ➔ P. 66
- 13 Cinturón de seguridad (instalación de un sistema de sujeción para niños) ➔ P. 91
Cinturón de seguridad para fijar el sistema de sujeción para niños ➔ P. 93
- 14 Asiento trasero ➔ P. 210
- 15 Puntos de anclaje inferior para fijar sistemas de sujeción para niños ➔ P. 87

Índice visual

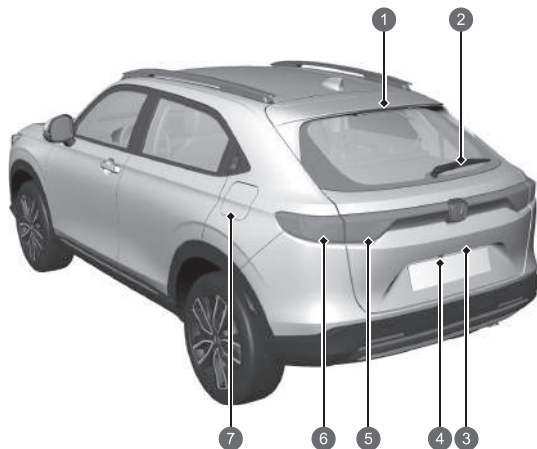
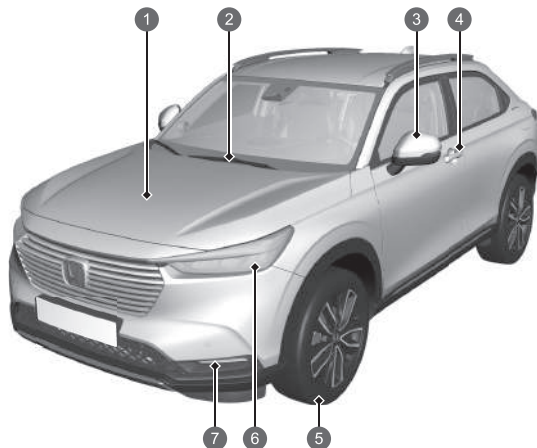

- 1 Operaciones de mantenimiento bajo el capó ➔ P. 517
- 2 Limpiaparabrisas ➔ P. 196, 536
- 3 Retrovisores eléctricos ➔ P. 204
Intermitentes laterales ➔ P. 185, 530
- 4 Mando de bloqueo/desbloqueo de las puertas ➔ P. 154
- 5 Neumáticos ➔ P. 541, 569
- 6 Faros ➔ P. 183, 530
Luces de posición/conducción diurna ➔ P. 183, 189, 530
Intermitentes delanteros ➔ P. 185, 530
- 7 Luces antiniebla delanteras* ➔ P. 187, 530

- 1 Tercera luz de freno ➔ P. 534
- 2 Limpialuneta trasero ➔ P. 198, 539
- 3 Apertura/cierre del portón trasero ➔ P. 163
Manecilla exterior del portón trasero ➔ P. 164
Luz de placa de matrícula trasera ➔ P. 183, 534
- 4 Cámara trasera con múltiples vistas ➔ P. 493
- 5 Pilotos traseros ➔ P. 183, 533
Luces de marcha atrás ➔ P. 533
Luz antiniebla trasera ➔ P. 187, 533
- 6 Freno/pilotos traseros ➔ P. 183, 531
Intermitentes traseros ➔ P. 185, 531
- 7 Repostaje ➔ P. 496

e:HEV

Su vehículo e:HEV utiliza un motor eléctrico y otro de gasolina como fuentes de propulsión. El motor eléctrico recibe la electricidad de una batería de alta tensión o un generador interno. La batería de alta tensión se carga con el generador impulsado por el motor de gasolina o mediante el frenado regenerativo.

Durante la conducción, el vehículo se impulsa exclusivamente mediante el motor eléctrico, exclusivamente mediante el motor de gasolina o mediante una combinación de ambos. El sistema selecciona la fuente de impulsión más apropiada y cambia automáticamente a esta.

● Eficiencia energética

Como en el caso de los vehículos de gasolina, en los vehículos híbridos la eficacia en el consumo de combustible y la autonomía de conducción dependen principalmente del estilo de conducción. Una aceleración agresiva y la conducción a alta velocidad pueden hacer que el sistema cambie a impulsión con el motor de gasolina.

Además, un uso intensivo del sistema de control de climatización afecta negativamente a la autonomía y eficiencia del vehículo. Cualquiera de estas pautas de uso reducirá más rápidamente el estado de carga de la batería de alta tensión.

● Tipos de baterías

En este vehículo se utilizan dos tipos de baterías: una estándar de 12 voltios que alimenta los airbags, las luces interiores y exteriores, y otros sistemas estándar de 12 voltios, y una batería de alta tensión que se utiliza para alimentar el motor de impulsión y recargar la batería de 12 voltios.

PRINCIPALES COMPONENTES DEL e:HEV

Motor de gasolina: acciona el generador y, en ciertas condiciones, impulsa las ruedas directamente.

Generador: arranca el motor y genera energía eléctrica cuando se conduce con el motor de gasolina para alimentar el motor eléctrico o cargar la batería de alta tensión.

Motor eléctrico: impulsa las ruedas junto con el motor de gasolina en ciertas condiciones y proporciona electricidad a la batería de alta tensión a través del frenado regenerativo.

Batería de alta tensión: proporciona energía eléctrica de almacenamiento y sirve como fuente de alimentación para el motor eléctrico.

Familiarizarse con las características de la batería de alta tensión le ayudará a conducir de manera óptima y maximizar la autonomía del vehículo eléctrico. ➔ **P. 399**



Testigo del nivel de carga de la batería de alta tensión: muestra el estado de carga de la batería.

Cuando el testigo:

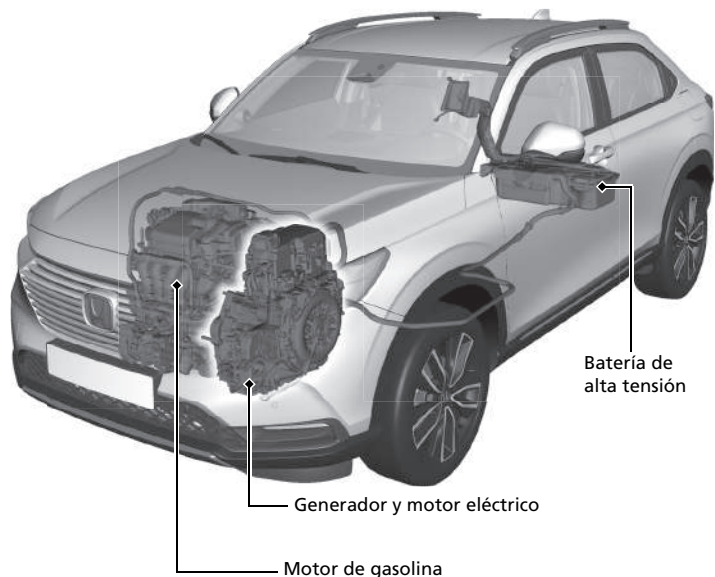
- Muestra dos segmentos o menos, el modo EV ya no está disponible.
- Muestra diez segmentos, la batería está completamente cargada.



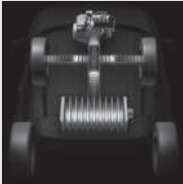

Modo de funcionamiento	Vehículo eléctrico (EV)	Híbrido (HV)	Motor de gasolina (transmisión directa)	Regeneración
Estado de conducción	<p>Parado o conducción a baja velocidad:</p> <ul style="list-style-type: none"> Solo el motor eléctrico impulsa las ruedas. 	<p>Conducción en condiciones de carga elevada (por ejemplo, al acelerar, cuesta arriba):</p> <ul style="list-style-type: none"> El motor eléctrico impulsa las ruedas. El motor de gasolina acciona el generador y suministra electricidad al motor eléctrico para incrementar la impulsión o a la batería de alta tensión para la carga. 	<p>Conducción a alta velocidad, condiciones de carga baja:</p> <ul style="list-style-type: none"> El motor de gasolina impulsa las ruedas. La batería de alta tensión suministra electricidad al motor eléctrico para incrementar la impulsión. El motor eléctrico proporciona electricidad a la batería de alta tensión a través del frenado regenerativo. 	<p>Al soltar el pedal del acelerador, el vehículo desacelera.</p> <ul style="list-style-type: none"> El motor eléctrico proporciona electricidad a la batería de alta tensión a través del frenado regenerativo.
Monitor del flujo de potencia				
Motor eléctrico	Parado/en marcha	En marcha	Generación/en marcha	Regeneración
Generador	Parado	Generación	Sin salida	Parado/sin salida
Motor	Parado	En marcha	En marcha	Parado/sin salida
Batería de alta tensión	Descarga	Carga/descarga	Carga/descarga	Carga

● Energía regenerativa y frenado regenerativo

Cuando el frenado regenerativo está en funcionamiento

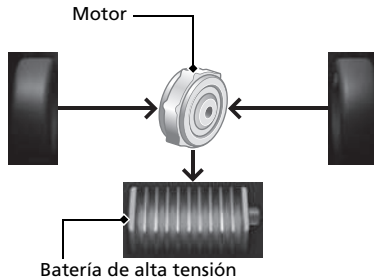

Al desacelerar sin pisar el pedal del acelerador o al pisar el pedal de freno, o durante la conducción cuesta abajo, el motor eléctrico actúa como un generador que recupera una parte de la energía eléctrica que se utilizó para acelerar el vehículo. Este frenado regenerativo reduce la velocidad del vehículo de forma parecida al frenado del motor en un vehículo de gasolina. Esta función mejora cuando la palanca de cambios se mueve a **[B]**.

● Sistema de parada y arranque automáticos del motor

Cuando es necesario, el motor de gasolina se para automáticamente mientras el vehículo está en funcionamiento o se vuelve a poner en marcha mientras el vehículo está detenido.

En los siguientes casos, sin embargo, la parada automática del motor podría no activarse.

- El vehículo necesita momentáneamente potencia adicional para una aceleración brusca, o al conducir cuesta arriba o a alta velocidad.
- Se hace un uso intensivo del sistema de control de climatización.
- La temperatura de la batería de alta tensión es alta o baja.
- La batería de alta tensión tiene una carga demasiado baja.

● Sonidos exclusivos del e:HEV

Cuando conduzca este vehículo por primera vez, es probable que oiga algunos sonidos con los que no está familiarizado, sobre todo al encender el sistema de alimentación o mientras está conduciendo o si acelera tras una parada. Algunos de estos sonidos son exclusivos de los sistemas de tren de potencia, combustible y control de climatización o los sistemas de refrigeración de la batería de alta tensión de este vehículo; otros son parecidos a los sonidos generados por los automóviles convencionales, que habitualmente quedan camuflados por otros sonidos más elevados de un vehículo de este tipo. Estos sonidos no son motivo de preocupación y pronto los reconocerá como normales. De este modo, podrá detectar cualquier sonido nuevo o inusual que pueda presentarse.

Precauciones de seguridad



No obstruya la admisión de aire

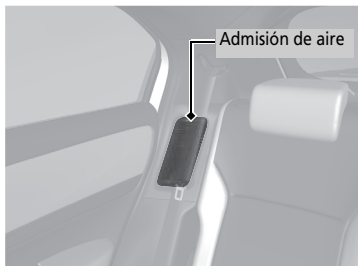

Si se obstruye la admisión de aire durante el funcionamiento del vehículo, la batería de alta tensión puede calentarse en exceso. Para proteger la batería, el sistema puede empezar a limitar la potencia de salida de la batería y encender los testigos del sistema de alimentación y del sistema de carga de la batería de 12 voltios.

No toque el sistema de alta tensión

Al retirar un componente del sistema de alta tensión o desconectar uno de sus cables se puede provocar una descarga eléctrica. Asegúrese de que cualquier trabajo de mantenimiento o reparación del sistema de alta tensión se lleve a cabo en un concesionario Honda.

En caso de colisión

- Extreme las precauciones para evitar descargas eléctricas.
 - ▶ Si una colisión grave provoca daños en el sistema de alta tensión del vehículo, existe la posibilidad de sufrir descargas eléctricas debido a componentes o cables de alta tensión expuestos. Si esto ocurre, no toque ninguno de los componentes del sistema de alta tensión ni ninguno de sus cables de color naranja.
- Evite el contacto con el líquido de la batería de alta tensión.
 - ▶ Esta contiene un electrolito inflamable que podría derramarse tras sufrir un accidente grave. Evite el contacto del electrolito con la piel o los ojos, ya que es corrosivo. Si accidentalmente entra en contacto con el electrolito, enjuague la piel expuesta o lávese los ojos con abundante agua durante al menos cinco minutos y busque atención médica de inmediato.
- Utilice un extintor en caso de que el sistema eléctrico se incendie.
 - ▶ Intentar apagar un incendio eléctrico incluso con una pequeña cantidad de agua, por ejemplo, con una manguera de jardín, puede resultar peligroso.
- Si el vehículo sufre daños en una colisión, llévelo a reparar a un concesionario.

Sistema de apagado de emergencia del sistema de alta tensión

Si el vehículo se ve implicado en un accidente, el sistema de apagado de emergencia se activará en función de la gravedad del impacto. Cuando el sistema se activa, el sistema de alta tensión se apaga automáticamente y el vehículo ya no puede moverse por medios propios. Para restablecer el funcionamiento normal del sistema de alta tensión, consulte a un concesionario.

Cuando se desecha el vehículo

- La batería de alta tensión es de iones de litio. Honda recoge y recicla las baterías de alta tensión usadas. Póngase en contacto con un concesionario para desechar correctamente la batería en el caso de que su vehículo sea irreparable.

Conducción segura ↔ P.39

Airbags ↔ P.58

- El vehículo está equipado con airbags para protegerle a usted y a los pasajeros en caso de colisión de moderada a fuerte.

Seguridad para niños ↔ P.73

- Los niños de hasta 12 años deben sentarse en el asiento trasero.
- Los niños pequeños deben ir correctamente sujetos en un sistema de sujeción para niños orientado hacia adelante.
- Los bebés deben ir correctamente sujetos en un sistema de sujeción para niños orientado hacia atrás en un asiento trasero.

Gases de escape y sus riesgos ↔ P.98

- El vehículo emite gases de escape peligrosos que contienen monóxido de carbono. No arranque el motor en espacios cerrados en los que el monóxido de carbono se puede acumular.

Cinturones de seguridad ↔ P.45

- Abróchese el cinturón de seguridad y siéntese erguido en el asiento.
- Compruebe que los pasajeros tienen puestos los cinturones de seguridad correctamente.



Ajuste la sección de la cadera del cinturón de seguridad lo más baja posible sobre las caderas.

Lista de comprobaciones antes de conducir ↔ P.44

- Antes de conducir, compruebe que los asientos delanteros, los reposacabezas, el volante y los retrovisores estén ajustados correctamente.

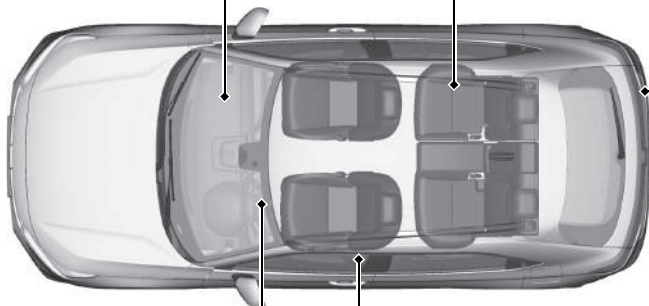

Panel de instrumentos [↔ P.101](#)

Testigos [↔ P.102](#) / Indicadores [↔ P.132](#) / Interfaz de información para el conductor [↔ P.135](#)

Sistema de reconocimiento de señales de tráfico [↔ P.134](#)

Indicador POWER/CHARGE [↔ P.132](#)

Medidor de conducción ecológica [↔ P.133](#)

Velocímetro [↔ P.132](#)

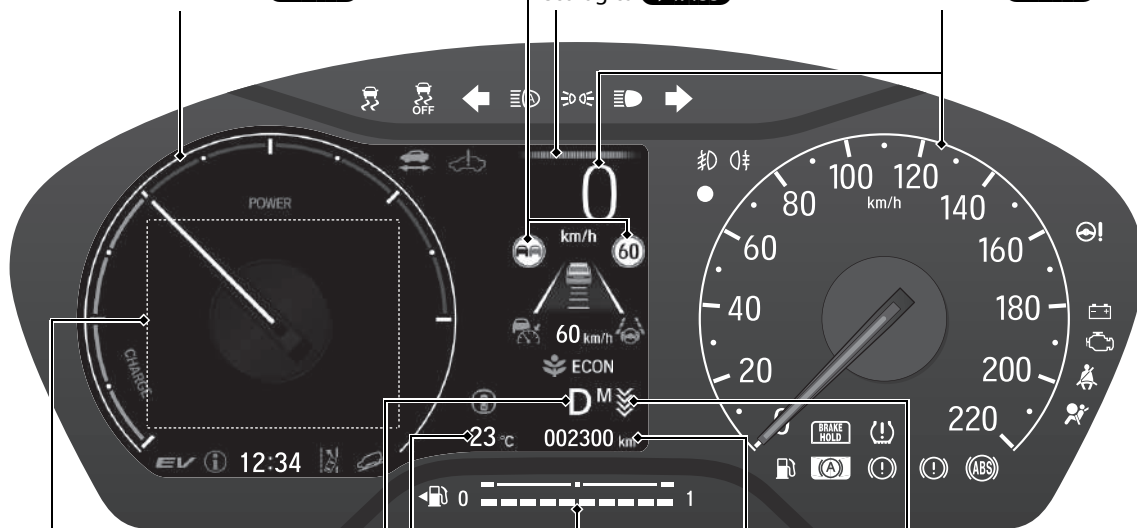

Interfaz de información para el conductor [↔ P.135](#)

Indicador de combustible [↔ P.132](#)

Testigo del selector de leva de desaceleración [↔ P.108](#)

Temperatura exterior [↔ P.133](#)

Odómetro [↔ P.133](#)

Testigo de posición de la palanca de cambios [↔ P.108](#) /

Testigo del sistema de transmisión [↔ P.108](#)

Mandos → P.149

Reloj → P.150

Puede ajustar el reloj y personalizar la pantalla del reloj.

→ P.266

Botón POWER → P.180

Pulse el botón para cambiar el modo de alimentación del vehículo.

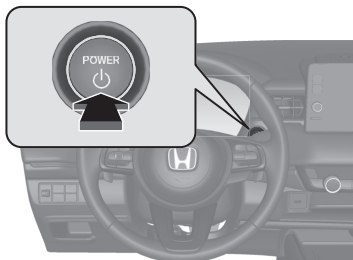

Intermitentes → P.185

Palanca de control de intermitentes

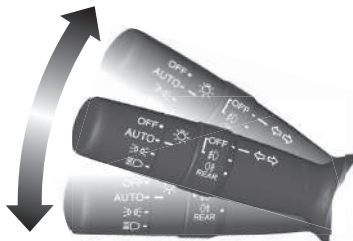

Luces → P.183

Interruptores de luces

Luces de carretera

Luces de cruce



Ráfagas con las luces de carretera



Limpiaparabrisas y lavaparabrisas → P.196

Palanca de control de limpiaparabrisas/lavaparabrisas



El ajuste de funcionamiento automático AUTO debe estar desactivado en la posición OFF antes de que se produzcan las siguientes situaciones para evitar daños graves en el sistema del limpiaparabrisas:

- Limpieza del parabrisas
- Conducción a través de un túnel de lavado
- Sin lluvia

Volante P.202

- Para ajustarlo, tire de la palanca de ajuste hacia usted, ajústelo a la posición deseada y después vuelva a bloquear la palanca.

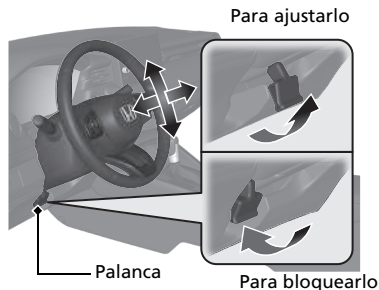

Desbloqueo de las puertas delanteras desde el interior P.160

- Tire de la manecilla interior de cualquiera de las puertas delanteras para desbloquearla y abrirla al mismo tiempo.

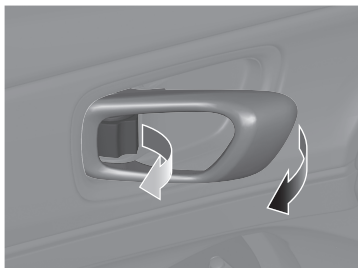

Portón trasero P.163

- Pulse la manecilla exterior para desbloquear y abrir el portón trasero cuando lleve encima el mando a distancia sin llave.

Modelos con portón trasero eléctrico

- Pulse el botón del portón trasero eléctrico situado en el panel de control del lado del conductor.
- Presione el botón del portón trasero eléctrico en el mando a distancia.

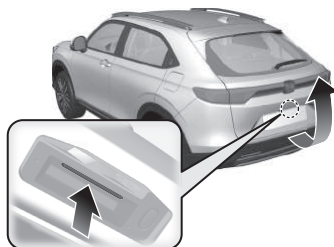

Modelos con portón trasero eléctrico

Con el mando a distancia sin llave, suba y baje el pie (con un movimiento adelante y atrás) bajo el centro del parachoques trasero para abrir o cerrar el portón trasero.

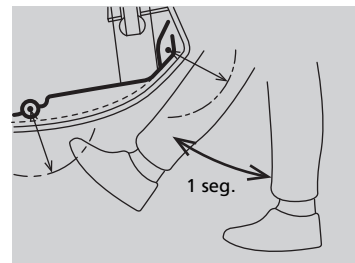

Retrovisores eléctricos

➔ P. 204

- Con el modo de alimentación en la posición de CONTACTO, mueva el interruptor de selección a L o R.
- Empuje el borde correspondiente del interruptor de ajuste para ajustar el retrovisor.
- Pulse el botón de plegado de los retrovisores para plegar y desplegar los retrovisores.

Botón de plegado de los retrovisores



Interruptor de ajuste

Interruptor de selección

Elevalunas eléctricas ➔ P. 177

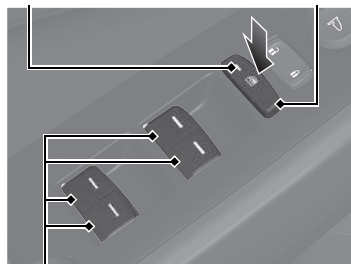

- Con el modo de alimentación en la posición de CONTACTO, abra y cierre los elevalunas eléctricos.
- Si el botón de bloqueo del elevalunas eléctrico está en la posición de apagado, cada una de las ventanillas de los pasajeros se podrá abrir y cerrar a través de su propio interruptor.
- Si el botón de bloqueo de los elevalunas eléctricos está en la posición de activación (el testigo está encendido), los interruptores de las ventanillas de los pasajeros quedan desactivados.

Testigo Botón de bloqueo de los elevalunas eléctricos



Interruptor de elevalunas

Sistema de control de climatización

- Pulse el botón **AUTO** para activar el sistema de control de climatización.
- Pulse el botón  para activar o desactivar el sistema.
- Pulse el botón  para desempañar el parabrisas.

Modelos sin botón SYNC

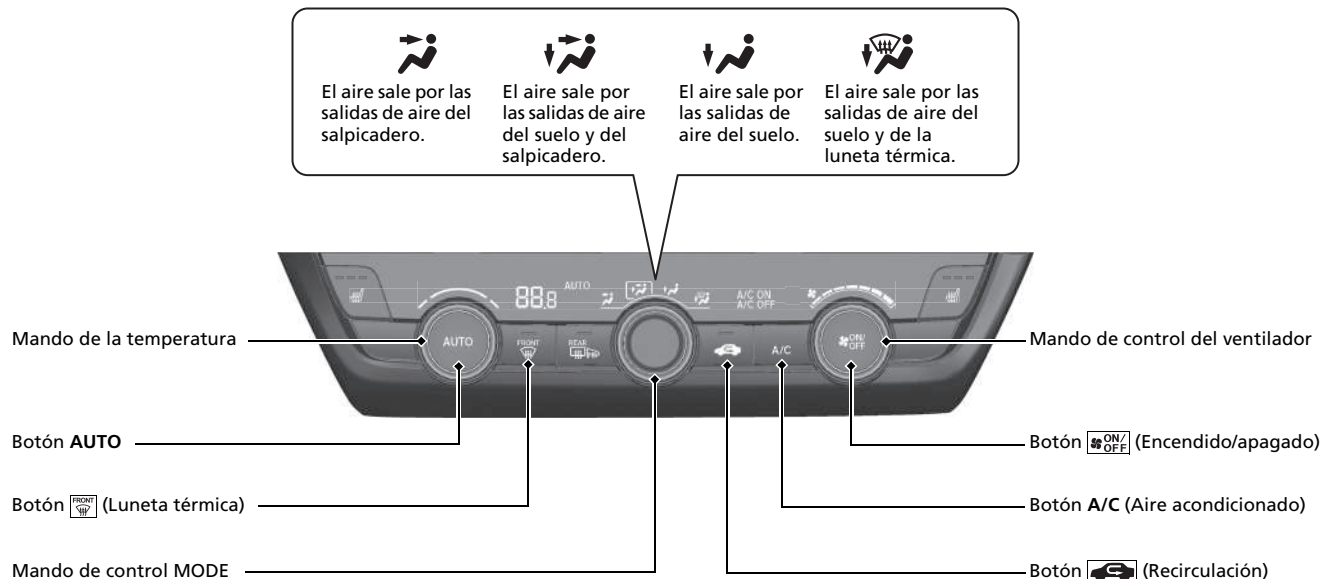

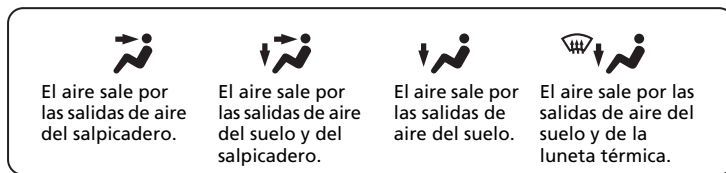

Mando de temperatura del lado del conductor

Mando de control del ventilador

Mando de temperatura del lado del pasajero

Botón (Recirculación)

Botón **AUTO**

Botón de control **MODE**

Botón (Luneta térmica)

Botón **SYNC** (Sincronización)

Botón **A/C** (Aire acondicionado)

Botón (Encendido/apagado)

Funciones P.245



Sistema de sonido P.246, 248

Para el funcionamiento del sistema de navegación  Consulte el manual del sistema de navegación

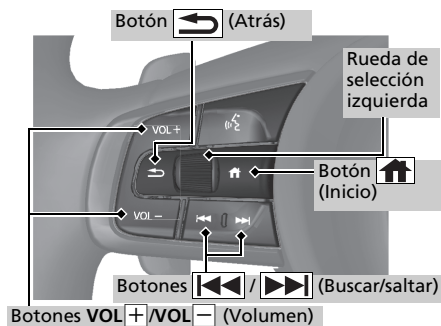

Controles remotos de sonido P. 252



- Botones VOL+ /VOL- (Volumen)
Pulse para subir/bajar el volumen.
- Rueda de selección izquierda
Al seleccionar el modo de sonido
Pulse el botón  (Inicio), desplácese hacia arriba o hacia abajo para seleccionar  (Audio) en la interfaz de información para el conductor y pulse la rueda de selección izquierda.

Desplazamiento hacia arriba o hacia abajo:

Para alternar entre los diferentes modos de sonido, desplácese hacia arriba o hacia abajo y pulse la rueda de selección izquierda:
FM/AM/DAB/iPod/USB/Apple CarPlay/
Android Auto/Bluetooth® Audio

Los modos de pantalla pueden modificarse en función del dispositivo que se haya conectado.

- Botones  /  (Buscar/saltar)
Radio: Pulse  /  para cambiar de emisora de radio presintonizada.
iPod, dispositivo USB, Bluetooth® Audio o conexión de smartphone:
Pulse  /  para ir al principio de la canción siguiente o para volver al principio de la canción que se esté reproduciendo.
Radio: Mantenga pulsado  /  para cambiar a una emisora con una señal potente.
Dispositivo USB:
Mantenga pulsado  /  para cambiar de carpeta.
iPod: Mantenga pulsado  /  para cambiar de canción.

Las operaciones pueden modificarse en función del dispositivo que se haya conectado.

Conducción P.351

Caja de cambios P.364, 365

- Cambie a **P** y pise el pedal de freno al encender la alimentación.

Selección de cambio

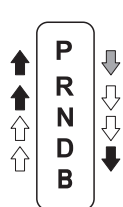

Pise el pedal de freno y pulse el botón de liberación de la palanca de cambios para efectuar el cambio.



Efectúe el cambio sin pulsar el botón de liberación de la palanca de cambios.



Pulse el botón de liberación de la palanca de cambios y efectúe el cambio.



Estacionamiento

Se utiliza al estacionar o antes del encendido o el apagado. La caja de cambios se bloquea.



Marcha atrás

Se usa al dar marcha atrás.



Punto muerto

La caja de cambios no se bloquea.



Conducción

Se utiliza para la conducción normal.

- El selector de leva de desaceleración se puede usar temporalmente.
- El selector de leva de desaceleración se puede usar con el modo DEPORTIVO activado.



Conducción (B)

- Se utiliza cuando se desciende por una pendiente larga y para aumentar el frenado regenerativo.
- Se puede utilizar el selector de leva de desaceleración.

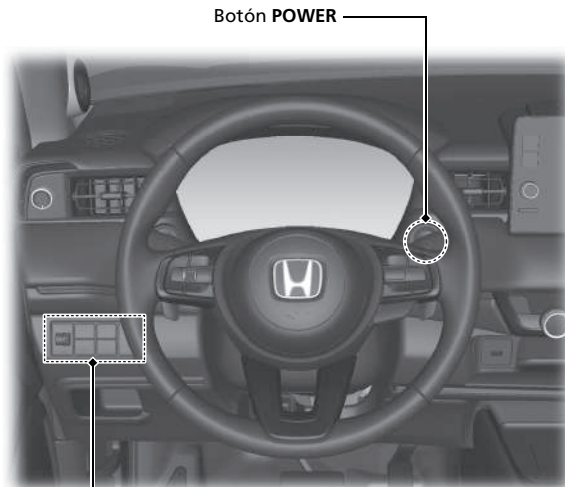

Interruptor de asistencia de seguridad
Botón  (OFF) del VSA

Selector de leva de desaceleración ➔ P. 367

Cuando suelte el pedal del acelerador, podrá controlar el régimen de desaceleración sin quitar las manos del volante. Mediante el selector de leva de desaceleración del volante, puede cambiar secuencialmente entre cuatro fases de desaceleración.

- **Cuando la palanca de cambios está en la posición **D****
Si tira hacia atrás del selector de leva, el régimen de desaceleración cambiará temporalmente y aparecerá la fase en el panel de instrumentos.
- **Cuando la palanca de cambios está en la posición **D** y el modo DEPORTIVO está activado, o cuando la palanca de cambios está en la posición **B****
Si tira hacia atrás del selector de leva, el régimen de desaceleración cambiará y aparecerá la fase, junto a **M**, en el panel de instrumentos.



Selector de leva **-**



Selector de leva **+**

Cuando la palanca de cambios está en la posición **D**, aparece la fase de desaceleración.



Fase de desaceleración

Cuando la palanca de cambios está en la posición **D** y el modo DEPORTIVO está activado, o cuando la palanca de cambios está en la posición **B**, aparecen la fase de desaceleración y **M**.

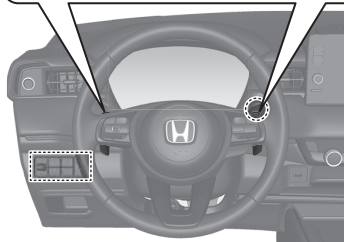

Activación y desactivación del CMBS P. 409

- En aquellas ocasiones en las que no se pueda evitar una posible colisión frontal, el CMBS podrá ayudarle a reducir la velocidad del vehículo y la gravedad de la colisión.
- El CMBS se activa de forma automática cada vez que se enciende el sistema de alimentación.
- Para activar o desactivar el CMBS, utilice el interruptor de asistencia de seguridad.

Activación y desactivación del VSA P. 390

- El sistema de control y estabilidad (VSA) ayuda a estabilizar el vehículo en las curvas y a mantener la tracción al acelerar sobre firmes sueltos o deslizantes.
- El VSA se activa automáticamente al encender el sistema de alimentación.
- Para desactivar parcialmente o restablecer por completo la función VSA, mantenga pulsado el botón  hasta que escuche un tono.

Sistema de aviso de desinflado P. 392

- Detecta un cambio en el estado y las dimensiones generales de los neumáticos debido a la disminución de presión de inflado de los neumáticos.
- El sistema de aviso de desinflado se activa de forma automática cada vez que se enciende el sistema de alimentación.
- Se debe realizar un procedimiento de calibración cuando se presentan determinadas condiciones.

Limitador de velocidad ajustable P. 376

Este sistema permite fijar una velocidad máxima que no puede sobrepasarse ni aunque se pise el pedal del acelerador.

- Para utilizar el limitador de velocidad ajustable, pulse el botón . Seleccione el limitador de velocidad ajustable pulsando el botón **LIM** y, a continuación, pulse el botón **SET/-** cuando el vehículo alcance la velocidad deseada.
- El límite de velocidad del vehículo se puede fijar entre los 30 km/h y los 250 km/h.

Repostaje P. 495

Recomendaciones sobre el combustible: Gasolina/gasohol según los estándares EN 228
Gasolina/gasohol sin plomo de alta calidad hasta E10 (90 % de gasolina y 10 % de etanol), con un índice de octanos de 95 o superior

Capacidad del depósito de combustible: 40 L

- 1** Tire de la manecilla de apertura de la tapa del depósito de combustible.

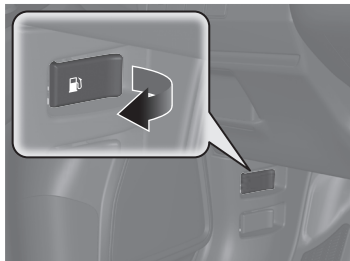

- 2** Gire lentamente el tapón de llenado de combustible para retirarlo.



- 3** Coloque el tapón en el compartimento de la tapa del depósito de combustible.



- 4** Después de repostar, enrosque de nuevo el tapón hasta que escuche por lo menos un clic.



Honda Sensing P. 402

Honda Sensing es un sistema de ayuda a la conducción que utiliza dos tipos de sensores diferenciados: una cámara de visión panorámica frontal montada en el interior del parabrisas, detrás del retrovisor, y los sensores sónicos, ubicados en los parachoques delanteros y traseros.

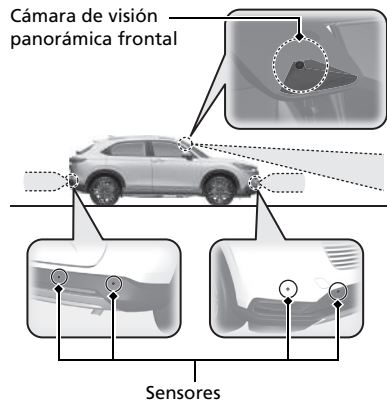

Sistema de prevención y mitigación de impactos (CMBS) P. 405

El sistema puede ayudarle si determina que hay riesgo de que su vehículo colisione con un vehículo (incluidas motocicletas) que circula delante, un vehículo que circula en sentido contrario, un peatón o alguien en bicicleta (bicicleta en movimiento). El CMBS se ha diseñado para avisarle cuando se detecta una posible colisión, así como para reducir la velocidad del vehículo, evitar colisiones y reducir la gravedad del accidente.

Control de frenos a baja velocidad P. 417

Mediante el uso de los sensores sónicos ubicados en los parachoques delantero y trasero, este sistema detecta si existe el peligro de que se produzca una colisión con una pared u otro obstáculo durante la conducción normal o cuando se pisa el pedal del acelerador con demasiada fuerza. Así, el sistema ayuda a evitar colisiones y a reducir los daños por impactos mediante el frenado asistido o la supresión de la potencia de la asistencia a la conducción.

Control de cruceo adaptativo (ACC) con función de seguimiento a baja velocidad (Low Speed Following) P. 423

Ayuda a mantener una velocidad constante del vehículo y una distancia de seguimiento tras un vehículo detectado que circule por delante; si este vehículo se detiene, puede desacelerar y parar su vehículo sin tener que mantener el pie en el freno ni el acelerador.

Sistema de aviso de salida de carril (LKAS) P. 441

Proporciona asistencia a la dirección para ayudar a mantener el vehículo en el centro de un carril detectado y proporciona avisos táctiles, acústicos y visuales si se detectan desviaciones fuera del carril.

Sistema de ayuda de permanencia en la carretera (Road Departure Mitigation) P. 453

El sistema le avisa y le ayuda si detecta la posibilidad de que el vehículo rebase las marcas viales detectadas, o cuando se aproxime al borde exterior de la calzada (a la hierba o a la grava) o a un vehículo que circule de frente.

Sistema de reconocimiento de señales de tráfico P. 461

Le muestra en el indicador información de las señales de tráfico que encuentre con su vehículo, como las del límite de velocidad actual y la de prohibido adelantar.

Mantenimiento ↔ P. 499

Bajo el capó ↔ P. 517

- Compruebe el aceite y el refrigerante del motor, así como el líquido del lavaparabrisas. Añada las cantidades necesarias.
- Compruebe el líquido de frenos.
- Compruebe el estado de la batería de 12 voltios mensualmente.

- 1** Tire de la manecilla de apertura del capó bajo la esquina del salpicadero.

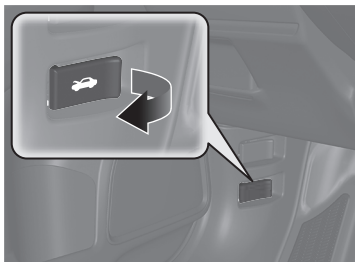

- 2** Localice la palanca de liberación del capó, tire de ella hacia el lado y levante el capó. Cuando levante ligeramente el capó, podrá soltar la palanca.

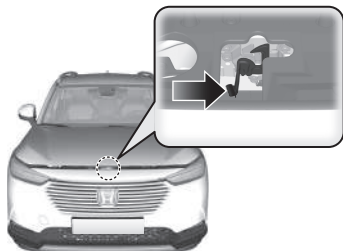

- 3** Cuando termine, cierre el capó y compruebe que esté bien bloqueado.

Escobillas del limpiaparabrisas ↔ P. 536

- Sustituya las escobillas si dejan marcas en el parabrisas o hacen ruido.



Neumáticos ↔ P. 541

- Compruebe las llantas y los neumáticos con frecuencia.
- Compruebe la presión de los neumáticos con frecuencia.
- Monte neumáticos de invierno para conducir durante el invierno.

Luces ↔ P. 530

- Compruebe todas las luces con frecuencia.

Cómo hacer frente a lo inesperado ➔ P.567

Neumático pinchado ➔ P.569

- Estacione en un lugar seguro y repare el neumático pinchado con el kit de reparación de neumáticos.



El sistema de alimentación no se enciende ➔ P.583

- Si se ha agotado la batería de 12 voltios, arranque con pinzas usando una batería de arranque.

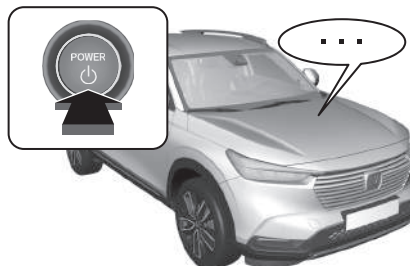

Sobrecalentamiento ➔ P.591

- Estacione en un lugar seguro. Si no ve vapor bajo el capó, ábralo y deje enfriar el sistema de alimentación.



Los testigos se encienden ➔ P.593

- Identifique el testigo y consulte el manual del propietario.

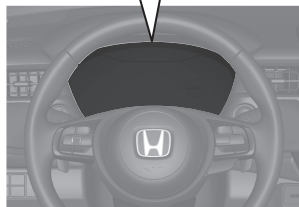
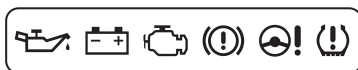

Fusible fundido ➔ P.600

- Si algún dispositivo eléctrico no funciona, compruebe que no haya ningún fusible fundido.

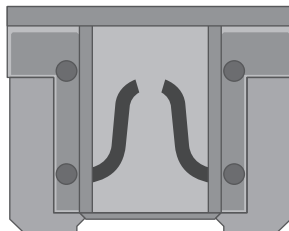

Remolcado de emergencia ➔ P.606

- Póngase en contacto con un servicio de remolcado profesional si necesita remolcar el vehículo.



Qué hacer si

P El modo de alimentación no cambia de **VEHÍCULO APAGADO (BLOQUEO)** a **ACCESORIOS**. ¿A qué se debe?

R

- El volante puede estar bloqueado.
- Mueva el volante a la izquierda y a la derecha después de pulsar el botón **POWER**.



P El modo de alimentación no cambia de **ACCESORIOS** a **VEHÍCULO APAGADO (BLOQUEO)**. ¿A qué se debe?

R La palanca de cambios se debe mover a **P**.

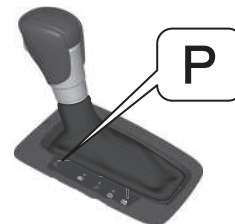

P ¿Por qué tiembla ligeramente el pedal de freno al frenar?

R Esto puede suceder cuando se activa el ABS y no es señal de un problema. Accione el pedal de freno de forma firme y constante. Nunca pise repetidamente el pedal de freno.

➤ Sistema antibloqueo de frenos (ABS) ➔ P.478

P No se puede abrir la puerta trasera desde el interior del vehículo. ¿A qué se debe?

R Compruebe si el bloqueo de seguridad para niños está en la posición de bloqueo. Si es así, abra la puerta trasera con la manecilla exterior.
Para cancelar esta función, deslice la palanca hacia arriba hasta la posición de desbloqueo.



P ¿Por qué se bloquean las puertas después de haberlas desbloqueado?

R Si no abre las puertas antes de 30 segundos, se vuelven a bloquear automáticamente por seguridad.

P ¿Por qué suena el avisador acústico cuando abro la puerta del conductor?

R El avisador acústico suena cuando:

- El modo de alimentación se encuentra en la posición de ACCESORIOS.
- Se quedan encendidas las luces exteriores.

P ¿Por qué suena el avisador acústico cuando inicio la marcha?

R El avisador acústico suena cuando el conductor o el pasajero delantero no llevan los cinturones de seguridad abrochados.

P Si se pulsa el interruptor del freno de estacionamiento eléctrico, no se suelta el freno de estacionamiento. ¿A qué se debe?

R Pulse el interruptor del freno de estacionamiento eléctrico con el pedal del freno pisado.

P Veo un testigo ámbar de un neumático con un signo de exclamación. ¿Qué significa?

R Que el sistema de aviso de desinflado requiere atención. Si ha inflado o cambiado un neumático recientemente, deberá volver a calibrar el sistema.

🔧 Sistema de aviso de desinflado ➡ P. 392

P Si se pisa el pedal del acelerador, no se suelta automáticamente el freno de estacionamiento. ¿A qué se debe?

R

- Abróchese el cinturón de seguridad del conductor.
- Compruebe si la caja de cambios está en la posición **P** o **N**. Si es así, seleccione cualquier otra posición.

P ¿Por qué se oye un chirrido al pisar el pedal de freno?

R Puede que sea necesario sustituir las pastillas de freno. Lleve el vehículo a un concesionario para que lo revisen.

P ¿Se puede utilizar gasolina sin plomo con un índice de octanos RON de 91 o superior en este vehículo?

R El vehículo está diseñado para funcionar con gasolina sin plomo de alta calidad de 95 octanos como mínimo. Si no se dispone de este octanaje, se puede utilizar provisionalmente gasolina sin plomo de 91 octanos como mínimo. El uso de gasolina sin plomo normal puede causar ruidos de golpeteo metálico y provocará un rendimiento inferior del motor. El uso continuado de gasolina normal puede dañar el motor.

Conducción segura

Encontrará numerosas recomendaciones de seguridad en este capítulo y en todo el manual.

Conducción segura

Precauciones de seguridad importantes ..	40
Información importante de manejo	42
Características de seguridad del vehículo	43
Lista de comprobación de seguridad	44

Cinturones de seguridad

Información acerca de los cinturones de seguridad	45
Cómo abrochar el cinturón de seguridad	50
Inspección de los cinturones de seguridad	56

Puntos de anclaje	57
-------------------------	----

Airbags

Componentes del sistema de airbag	58
Tipos de airbags	60
Airbags delanteros (SRS)	60
Airbags laterales	66
Airbags de cortina lateral	68
Testigos de sistema de airbag	70
Mantenimiento de los airbags	72

Seguridad para niños

Protección de los niños a bordo	73
Seguridad de los bebés y niños pequeños	76

Seguridad de los niños mayores	95
--------------------------------------	----

Gases de escape y sus riesgos

Monóxido de carbono	98
---------------------------	----

Etiquetas de seguridad

Ubicaciones de las etiquetas	99
------------------------------------	----

En las siguientes páginas se describen las características de seguridad del vehículo y cómo utilizarlas correctamente. Las siguientes precauciones de seguridad son fundamentales.

Precauciones de seguridad importantes

■ **Abróchese siempre el cinturón de seguridad**

El cinturón de seguridad es la mejor protección en cualquier tipo de colisión. Los airbags están diseñados para complementar a los cinturones de seguridad, no para sustituirlos. Así que, aunque el vehículo esté equipado con airbags, asegúrese de que tanto usted como los pasajeros siempre llevan abrochados los cinturones de seguridad correctamente.

■ **Sujete debidamente a todos los niños**

Los niños de hasta 12 años deben ir debidamente sujetos en uno de los asientos traseros, no en el asiento delantero. Los bebés y los niños pequeños deben sujetarse con un sistema de sujeción para niños. Los niños mayores deben utilizar un elevador para niños con un cinturón de seguridad de tres puntos hasta que puedan utilizar el cinturón correctamente sin necesidad de elevador.

■ **Conozca los riesgos relacionados con los airbags**

Los airbags pueden salvar vidas, pero también pueden provocar lesiones graves o incluso mortales a los ocupantes del vehículo que se sienten demasiado cerca de los mismos o que no vayan debidamente sujetos. Los bebés, los niños pequeños y los adultos de corta estatura corren mayor riesgo. Asegúrese de seguir todas las instrucciones y advertencias de este manual.

■ **No beba si va a conducir**

El alcohol y la conducción no combinan bien. Una sola bebida puede mermar su capacidad de respuesta ante condiciones cambiantes. El tiempo de respuesta aumenta con cada bebida ingerida. Así que si bebe, no conduzca. Tampoco permita que lo hagan sus amigos.

» Precauciones de seguridad importantes

En algunos países se prohíbe al conductor el uso de teléfonos móviles durante la conducción, a menos que disponga de dispositivos manos libres.

■ Preste la debida atención a la conducción segura

Si habla por el móvil o realiza otras actividades que le impidan prestar la debida atención a la carretera, los demás vehículos y los peatones, podría ocurrir un accidente. Recuerde que cualquier situación puede cambiar con rapidez y solo usted puede decidir cuándo resulta seguro desviar parcialmente su atención de la conducción.

■ Controle la velocidad

El exceso de velocidad es una de las principales causas de accidentes con heridos y fallecidos. Por lo general, cuanto más alta sea la velocidad, mayor es el riesgo, pero también pueden producirse lesiones graves a velocidades moderadas. No conduzca nunca a mayor velocidad de la que resulte segura con las condiciones, independientemente de cuál sea el límite de velocidad correspondiente.

■ Mantenga el vehículo en buen estado

Un pinchazo o una avería mecánica pueden resultar extremadamente peligrosos. Para reducir la posibilidad de que se produzcan dichos problemas, compruebe con frecuencia el estado y la presión de los neumáticos, y realice con regularidad todo el mantenimiento programado.

■ No deje a los niños sin supervisión dentro de un vehículo

Si se deja a niños, otras personas o animales sin supervisión dentro del vehículo, pueden resultar lesionados si activan los controles del vehículo. También pueden provocar que el vehículo se mueva, lo que causaría una colisión en la que estos u otras personas podrían resultar dañados o incluso morir. Además, dependiendo de la temperatura ambiente, la temperatura del interior puede alcanzar niveles extremos, lo que puede ocasionar lesiones o incluso la muerte. Aunque el sistema de control de climatización esté activado, nunca los deje sin supervisión en el vehículo, ya que dicho sistema puede apagarse en cualquier momento.

Información importante de manejo

La altura con respecto al suelo del vehículo es mayor que la de un vehículo de pasajeros diseñado para su uso exclusivo sobre el pavimento. Esta mayor altura con respecto al suelo ofrece muchas ventajas para la conducción fuera de carretera. Permite pasar sobre badenes, evitar obstáculos y circular por terrenos irregulares. También ofrece una buena visibilidad para que pueda anticiparse a los problemas.

Estas ventajas tienen un coste. Como su vehículo es más alto y está situado a mayor altura con respecto al suelo, el centro de gravedad también es más alto, lo que lo hace más susceptible a vuelcos o trompos si gira de forma abrupta. Los SUV tienen un índice de vuelco significativamente más elevado que otros tipos de vehículos. En un choque con vuelco, una persona que no lleva puesto el cinturón de seguridad tiene más probabilidades de morir que una persona que sí lo lleva puesto. Recuerde, asegúrese de que tanto usted como sus pasajeros llevan siempre abrochados los cinturones de seguridad.

► Información importante de manejo

Para obtener información sobre cómo reducir el riesgo de vuelcos, lea lo siguiente:

- **Instrucciones de conducción para su SUV**
P. 362
- **Instrucciones fuera de carretera** P. 357

Si no conduce el vehículo de manera correcta, puede provocar una colisión o un vuelco.

En muchos países, la ley prohíbe la conducción fuera de carretera, p. ej. conducción en bosques, pistas forestales, etc. Por favor, compruebe las leyes y normativas locales antes de realizar cualquier actividad de conducción fuera de carretera.

Características de seguridad del vehículo

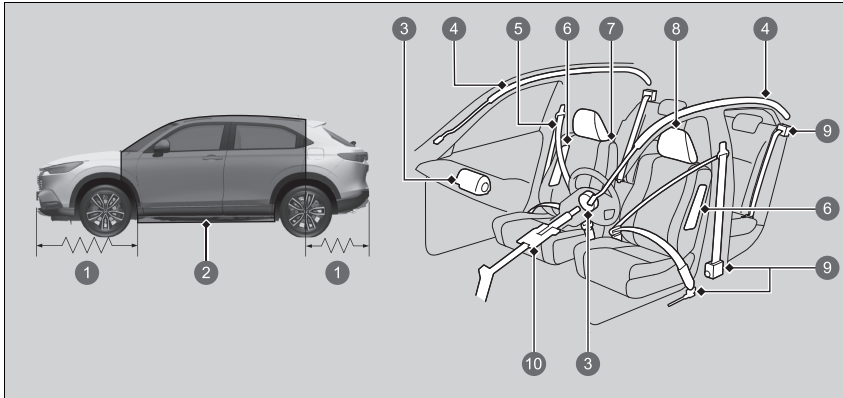

- ❶ Zonas deformables
- ❷ Cabina reforzada
- ❸ Airbags delanteros
- ❹ Airbags de cortina lateral
- ❺ Cinturones de seguridad
- ❻ Airbags laterales
- ❼ Asientos y respaldos
- ❽ Reposacabezas
- ❾ Tensores automáticos de los cinturones de seguridad
- ❿ Columna de dirección deformable

La siguiente lista de comprobación le ayudará a desempeñar un papel activo en su protección personal y la de sus pasajeros.

❧ Características de seguridad del vehículo

El vehículo está equipado con numerosas características que funcionan conjuntamente para protegerle a usted y a sus pasajeros en caso de accidente.

Algunas de estas características no requieren que usted haga nada. Entre ellas está el resistente bastidor de acero que forma una cabina reforzada en torno al habitáculo, las zonas deformables delanteras y traseras, una columna de dirección deformable y los tensores que tensan los cinturones de seguridad delanteros y traseros exteriores en caso de una colisión lo suficientemente fuerte.

No obstante, usted y sus pasajeros no podrán aprovechar plenamente todas las ventajas de estas características a menos que se sienten correctamente y lleven siempre abrochados los cinturones de seguridad. De hecho, algunas de las características de seguridad pueden contribuir a causar lesiones si no se utilizan correctamente.

Lista de comprobación de seguridad

Por su seguridad y la de sus pasajeros, acostúmbrese a comprobar estos elementos antes de ponerse en marcha.

- Ajuste su asiento a la posición adecuada para conducir. Asegúrese de que los asientos delanteros estén ajustados lo más atrás posible permitiendo al conductor mantener el control del vehículo. Sentarse demasiado cerca de un airbag delantero puede tener como consecuencia lesiones graves o incluso mortales en caso de accidente.
 ➤ **Asientos** P. 207
- Ajuste los reposacabezas a la posición adecuada. La eficacia de un reposacabezas es óptima cuando el centro del mismo está alineado con el centro de la cabeza. Las personas de estatura elevada deben ajustar el reposacabezas a la posición más alta posible.
 ➤ **Ajuste de los reposacabezas delanteros** P. 215
- Abróchese siempre el cinturón de seguridad y asegúrese de llevarlo bien colocado. Compruebe que los demás pasajeros también lo llevan bien colocado y abrochado.
 ➤ **Cómo abrochar el cinturón de seguridad** P. 50
- Proteja a los niños con el cinturón de seguridad o un sistema de sujeción para niños adecuado a su edad, estatura y peso.
 ➤ **Seguridad para niños** P. 73

► Lista de comprobación de seguridad

Si aparece el mensaje de puerta o portón trasero abiertos en la interfaz de información para el conductor, una puerta o el portón trasero no están totalmente cerrados. Cierre bien todas las puertas y el portón trasero hasta que el mensaje desaparezca.

- **Mensajes informativos y de advertencia de la interfaz de información para el conductor** P. 120

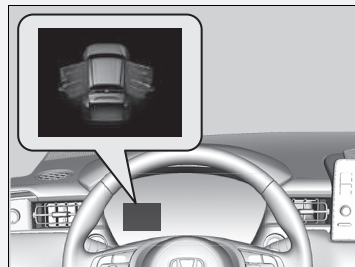

Información acerca de los cinturones de seguridad

Los cinturones de seguridad constituyen el dispositivo individual de seguridad más eficaz, ya que mantienen al acompañante conectado al vehículo para que pueda aprovechar las numerosas características de seguridad incorporadas. También contribuyen a evitar que salga despedido contra el interior del vehículo, contra otros ocupantes o fuera del vehículo. Además, si los cinturones de seguridad se utilizan de forma apropiada, mantienen el cuerpo colocado correctamente en caso de accidente para que pueda aprovechar al máximo la protección adicional que ofrecen los airbags.

Además, los cinturones de seguridad facilitan la protección en casi cualquier tipo de accidente, incluidos los siguientes:

- impactos frontales
- impactos laterales
- impactos traseros
- vueltas de campana

Información acerca de los cinturones de seguridad

⚠️ ADVERTENCIA

Si el cinturón de seguridad no se utiliza correctamente, aumenta el riesgo de sufrir lesiones graves o incluso mortales en caso de accidente, aunque el vehículo disponga de airbags.

Asegúrese de que tanto usted mismo como sus pasajeros llevan el cinturón de seguridad abrochado y colocado correctamente.

ADVERTENCIA: Los cinturones de seguridad están diseñados para soportar la estructura ósea del cuerpo y se deben llevar bajos sobre la parte delantera de la pelvis, o la pelvis, el tórax y los hombros, según proceda. Se debe evitar llevar la sección de la cadera del cinturón de seguridad sobre la zona abdominal.

ADVERTENCIA: Los cinturones de seguridad se deben ajustar lo más firmemente posible, pero deben resultar cómodos para que proporcionen la protección para la que se han diseñado. Un cinturón de seguridad suelto reduce enormemente la protección de la persona que lo lleva.

ADVERTENCIA: No se deben utilizar los cinturones con las cintas torcidas.

ADVERTENCIA: Cada conjunto de cinturón de seguridad solo debe utilizarlo un ocupante. Es peligroso colocar un cinturón de seguridad alrededor de un niño que se lleva en el regazo.

■ Cinturones de tres puntos

Los cinco asientos están equipados con cinturones de seguridad de tres puntos con retractores de bloqueo de emergencia. Durante la conducción normal, el retractor le permite moverse libremente a la vez que mantiene parte de la tensión del cinturón de seguridad. En una colisión o en una frenada brusca, el retractor se bloquea para sujetar el cuerpo.

El cinturón de seguridad debe fijarse correctamente al utilizar un sistema de sujeción para niños en posición del sentido de marcha del vehículo.

📄 Seguridad para niños P. 73

■ Uso correcto de los cinturones de seguridad

Siga las siguientes instrucciones para utilizarlos correctamente:

- Todos los ocupantes deben sentarse con la espalda recta y bien apoyada en el respaldo, y mantener esta postura durante todo el viaje. Agacharse o inclinarse reduce la eficacia del cinturón de seguridad y puede aumentar las posibilidades de que se produzcan lesiones graves en caso de accidente.
- No coloque nunca la sección del hombro de un cinturón de seguridad de tres puntos debajo del brazo ni detrás de la espalda. Si lo hace, se podrían producir lesiones extremadamente graves en caso de accidente.
- Dos personas nunca deben compartir un cinturón de seguridad. Si lo hacen, podrían sufrir lesiones extremadamente graves en caso de accidente.
- No coloque ningún accesorio en los cinturones de seguridad. Los dispositivos cuyo propósito es mejorar la comodidad de la sección del hombro de un cinturón de seguridad o cambiar su posición pueden reducir la capacidad de protección del cinturón y aumentar el riesgo de lesiones graves en caso de accidente.

📄 Información acerca de los cinturones de seguridad

Si tira del cinturón de seguridad demasiado rápido, se bloqueará. Si esto ocurre, retraiga ligeramente el cinturón de seguridad y vuelva a tirar de él lentamente.

Los cinturones de seguridad no ofrecen una protección completa en cualquier tipo de accidente. No obstante, en la mayoría de los casos pueden reducir el riesgo de que se produzcan lesiones graves.

En la mayoría de países es obligatorio llevar puesto el cinturón de seguridad. Tómese el tiempo necesario para familiarizarse con los requisitos legales de los países en los que conduzca.

Recordatorio del cinturón de seguridad

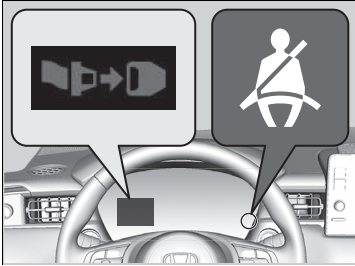

Asientos delanteros

El sistema del cinturón de seguridad incluye un testigo en el panel de instrumentos para recordar al conductor, al pasajero delantero o a ambos que deben abrocharse los cinturones de seguridad. Si el modo de alimentación está en la posición de CONTACTO y el cinturón de seguridad no está abrochado, el testigo se encenderá.

El avisador acústico sonará de manera intermitente y el testigo parpadeará si inicia la marcha sin abrocharse el cinturón de seguridad.

Recordatorio del cinturón de seguridad

El testigo se encenderá si uno de los pasajeros delanteros no se abrocha el cinturón de seguridad transcurridos seis segundos tras poner el modo de alimentación en la posición de CONTACTO.

Si no hay nadie en el asiento del pasajero delantero, no se encenderá el testigo y tampoco sonará el avisador acústico.

Si el testigo se enciende o si suena el avisador acústico y no hay nadie sentado en el asiento del pasajero delantero. Compruebe si:

- Hay algún objeto pesado en el asiento del pasajero delantero.
- El cinturón de seguridad del conductor está abrochado.

Si el testigo no se enciende cuando el pasajero está sentado y el cinturón está desabrochado, algo podría estar interfiriendo en el sensor de detección del ocupante. Compruebe si:

- Hay un cojín sobre el asiento.
- El pasajero delantero no está sentado correctamente.

Si no se da ninguna de estas condiciones, lleve el vehículo a un concesionario.

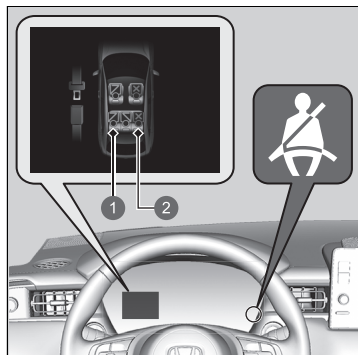

- 1 Abrochado
- 2 Desabrochado

■ Asientos traseros

El vehículo supervisa el uso de los cinturones de seguridad de los asientos traseros. Una interfaz de información para el conductor indica si no se está utilizando alguno de los cinturones de seguridad de los asientos traseros.

La pantalla aparece cuando:

- Cualquiera de los pasajeros traseros se desabrocha el cinturón de seguridad mientras el modo de alimentación se encuentra en la posición de CONTACTO.
- Se abre y se cierra cualquiera de las puertas traseras.
- Cualquiera de los pasajeros traseros se abrocha o desabrocha el cinturón de seguridad.

El testigo de recordatorio del cinturón de seguridad parpadea y el avisador acústico suena si cualquiera de los pasajeros traseros se desabrocha el cinturón de seguridad durante la conducción.

Tensores automáticos de los cinturones de seguridad

Asiento del conductor

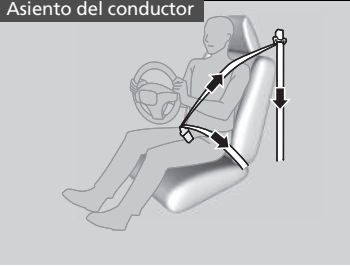

Los asientos delanteros y traseros exteriores están equipados con tensores automáticos de los cinturones de seguridad, lo que mejora la seguridad.

Los tensores tensan automáticamente los cinturones de seguridad delanteros y traseros exteriores si se produce una colisión frontal de moderada a fuerte, en ocasiones incluso si la colisión no es lo suficientemente fuerte como para que se inflen los airbags delanteros.

El pasajero delantero y los asientos traseros exteriores

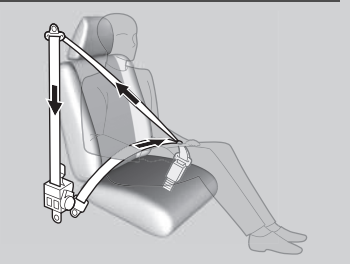

⊠ Tensores automáticos de los cinturones de seguridad

Los tensores de los cinturones de seguridad solo pueden activarse una vez.

Si se activa un tensor, el testigo SRS se encenderá. Lleve el vehículo al concesionario para que sustituyan el tensor y revisen a fondo el sistema de los cinturones de seguridad. De lo contrario, puede que no ofrezcan la protección necesaria en caso de sufrir otro accidente.

En caso de impacto lateral de moderado a grave, los tensores de ambos lados del vehículo también se activan.

Cómo abrochar el cinturón de seguridad

Después de ajustar el asiento delantero a la posición adecuada, siéntese con la espalda recta y bien apoyada en el respaldo (consulte las ilustraciones para conocer la postura sedente correcta) y realice los siguientes pasos:

► **Asientos** P. 207



1. Tire despacio del cinturón de seguridad hacia fuera.

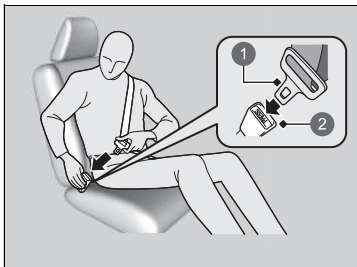

- 1 Hebillas
- 2 Enganche

2. Introduzca la hebillas en el enganche y, a continuación, tire del cinturón de seguridad para asegurarse de que está bien fijo.
► Asegúrese de que el cinturón de seguridad no esté retorcido ni atrapado en ningún punto.

►► Cómo abrochar el cinturón de seguridad

Nadie debe ocupar un asiento cuyo cinturón de seguridad no funcione o parezca no funcionar correctamente. Si se usa un cinturón de seguridad que no funciona correctamente, el ocupante del asiento podría no estar protegido en caso de accidente. El cinturón de seguridad afectado se debe revisar en un concesionario lo antes posible.

Si el cinturón de seguridad está bloqueado en una posición completamente retraída, tire firmemente de él a la altura del hombro y, a continuación, retráigalo de nuevo. Después, tire suavemente del cinturón para sacarlo del retractor y abróchelo. Si el cinturón de seguridad se encuentra en una posición totalmente retraída y no consigue soltarlo, no permita que nadie se siente en el asiento y lleve el vehículo a un concesionario para repararlo.

► **Información acerca de los cinturones de seguridad** P. 45

► **Inspección de los cinturones de seguridad** P. 56



3. Coloque la sección de la cadera del cinturón de seguridad lo más baja posible sobre las caderas (consulte la ilustración) y después tire hacia arriba de la sección del hombro para que la sección de la cadera quede bien ajustada. De este modo, los robustos huesos pélvicos recibirán la fuerza del impacto, lo que reduce el riesgo de lesiones internas.
4. Si es necesario, tire de nuevo hacia arriba del cinturón de seguridad para tensarlo y compruebe que pasa a través del centro del tórax y sobre el hombro. De este modo, la fuerza del impacto se distribuye por los huesos más robustos de la parte superior del cuerpo.

▶▶ Cómo abrochar el cinturón de seguridad

⚠ ADVERTENCIA

Si los cinturones de seguridad se colocan de forma incorrecta, se pueden producir lesiones graves o incluso mortales en caso de accidente.

Asegúrese de que todos los cinturones de seguridad estén colocados correctamente antes de ponerse en marcha.

Para soltar el cinturón de seguridad, pulse el botón rojo **PRESS** y guíe el cinturón con la mano hasta que se haya retraído por completo.

Al salir del vehículo asegúrese de que el cinturón de seguridad esté totalmente retraído y no quede atrapado al cerrar la puerta.

No introduzca nunca objetos extraños en el enganche o el mecanismo del retractor.

■ Ajuste del anclaje del hombro

Los asientos delanteros disponen de anclajes de hombro ajustables para adaptarse a ocupantes de distintas estaturas.



1. Mueva el anclaje hacia arriba y hacia abajo mientras tira del anclaje del hombro hacia afuera.
2. Coloque el anclaje de forma que el cinturón de seguridad cruce la parte central del tórax y quede sobre el hombro.

▣ Ajuste del anclaje del hombro

Una vez realizado un ajuste, asegúrese de que la posición del anclaje del hombro queda bien fijada.

Puede ajustar la altura del anclaje del hombro en cuatro niveles. Si el cinturón de seguridad toca el cuello, rebaje la altura ajustando los niveles de uno en uno.

■ Cinturón de seguridad con anclaje desmontable

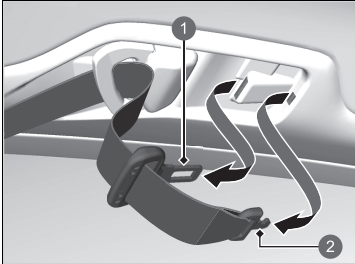

- 1 Hebilla
- 2 Hebilla pequeña

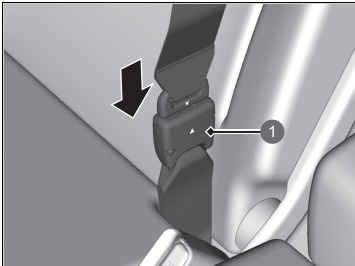

- 1 Enganche de anclaje

1. Saque la hebilla pequeña del cinturón de seguridad y la hebilla de cada ranura de sujeción del techo.

2. Alinee las marcas triangulares de la hebilla pequeña y del enganche de anclaje. Asegúrese de que el cinturón de seguridad no esté retorcido. Fije el cinturón de seguridad al enganche de anclaje.

☒ Cinturón de seguridad con anclaje desmontable

⚠ ADVERTENCIA

El uso del cinturón de seguridad con el anclaje desmontable desabrochado aumenta el riesgo de sufrir lesiones graves o incluso mortales en caso de que se produzca un accidente.

Antes de usar el cinturón de seguridad, asegúrese de que el anclaje desmontable esté correctamente abrochado.

Para desabrochar el anclaje desmontable, introduzca la hebilla en la ranura del costado del enganche de anclaje.

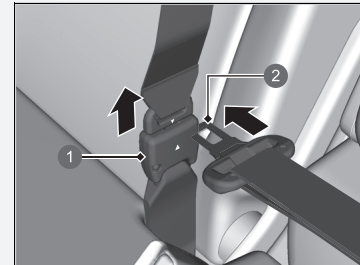

- 1 Enganche de anclaje
- 2 Hebilla

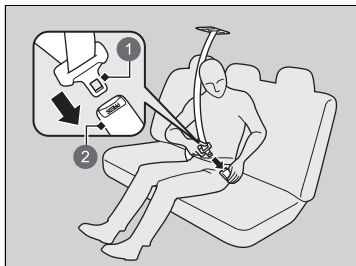

- 1 Hebilla
- 2 Enganche

3. Introduzca la hebilla en el enganche. Ajuste adecuadamente el cinturón de seguridad de la misma forma que ajusta el cinturón de seguridad de tres puntos.

■ Consejos para mujeres embarazadas

Tenga en cuenta la siguiente alternativa:

Si está embarazada, la mejor forma de protegerse tanto a sí misma como al hijo que espera durante la conducción de un vehículo o la realización de un trayecto en este es llevar siempre el cinturón de seguridad. Al colocarse el cinturón de seguridad, ponga la sección del hombro a lo largo del pecho, evitando el abdomen, y mantenga la parte de la cadera lo más baja posible sobre las caderas (véase la ilustración).



☒ Consejos para mujeres embarazadas

Cada vez que vaya a una revisión médica, pregúntele al médico si le permite conducir.

Para reducir el riesgo de que usted o su hijo sufran lesiones debidas a la activación del airbag delantero:

- Si va a conducir, siéntese con la espalda recta y ajuste el asiento hacia atrás todo lo que sea posible para poder mantener el control del vehículo.
- Si se sienta en el asiento del pasajero delantero, ajuste el asiento hacia atrás todo lo que sea posible.

Inspección de los cinturones de seguridad

Compruebe el estado de los cinturones de seguridad con regularidad de la siguiente manera:

- Tire hacia fuera de cada cinturón de seguridad hasta el tope y compruebe si está deshilachado o presenta cortes, quemaduras y desgaste.
- Compruebe que las hebillas y los enganches de anclaje funcionen correctamente y que los cinturones se retraigan sin problemas.
 - Si un cinturón de seguridad no se retrae fácilmente, es posible que la limpieza corrija el problema. Utilice solamente jabón neutro y agua caliente. No utilice lejía ni disolventes. Asegúrese de que el cinturón de seguridad esté completamente seco antes de dejar que se retraiga.

Si el cinturón de seguridad no está en buen estado o no funciona correctamente, no ofrecerá la protección adecuada y deberá sustituirse lo antes posible.

Es posible que el cinturón de seguridad que se llevaba puesto cuando tuvo lugar un accidente no ofrezca el mismo nivel de protección en caso de sufrir otro accidente. Los cinturones de seguridad deben revisarse en un concesionario después de cualquier colisión.

► Inspección de los cinturones de seguridad

⚠ ADVERTENCIA

Si los cinturones de seguridad no se comprueban ni reciben mantenimiento, es posible que no funcionen correctamente cuando sea necesario, lo que puede causar lesiones graves o incluso mortales.

Compruebe los cinturones de seguridad con regularidad y, si detecta algún problema, asegúrese de que se corrija lo antes posible.

ADVERTENCIA: El usuario no debe realizar modificaciones ni añadidos que impidan el funcionamiento de los dispositivos de ajuste del cinturón de seguridad para eliminar la holgura, ni tampoco impedir el ajuste del conjunto del cinturón de seguridad para eliminar la holgura.

ADVERTENCIA: Es esencial sustituir todo el conjunto después de su desgaste debido a un impacto fuerte, aunque los daños en el conjunto no sean evidentes.

ADVERTENCIA: Se debe tener cuidado para evitar manchar las cintas con pulimentos, aceites y productos químicos, en particular con el ácido de la batería. Se pueden limpiar de forma segura con un jabón suave y agua. Se deberá sustituir el cinturón de seguridad si la cinta se deshilacha, se contamina o resulta dañada.

Puntos de anclaje



Al sustituir los cinturones de seguridad, utilice los puntos de anclaje que se muestran en las imágenes. El asiento delantero tiene un cinturón de seguridad de tres puntos.

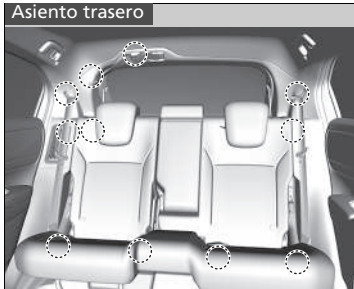

El asiento trasero tiene tres cinturones de seguridad de tres puntos.

Componentes del sistema de airbag

Los airbags delanteros, laterales y de cortina lateral se despliegan en función de la dirección y la gravedad del impacto. El sistema de airbag consta de:

- Dos airbags delanteros SRS (sistema de sujeción suplementario). El airbag del conductor está guardado en el centro del volante y el del pasajero delantero en el panel de instrumentos. Ambos muestran la marca **SRS AIRBAG**.
- Dos airbags laterales, uno para el conductor y otro para el acompañante delantero. Los airbags se sitúan en los bordes exteriores de los respaldos. Ambos muestran la marca **SIDE AIRBAG**.
- Dos airbags de cortina lateral, uno a cada lado del vehículo. Los airbags se encuentran en el techo, encima de las ventanillas laterales. Los pilares delanteros y traseros muestran la marca **SIDE CURTAIN AIRBAG**.
- Una unidad de control electrónico que, cuando el modo de alimentación está activado, supervisa constantemente información sobre los sensores de impacto, los sensores de hebillas y asientos, los activadores de los airbags, los tensores de los cinturones de seguridad y otra información del vehículo. En caso de colisión la unidad puede registrar esta información.
- Tensores automáticos de los cinturones de seguridad para los asientos delanteros y traseros exteriores.
- Sensores de impacto que pueden detectar un impacto frontal o lateral de moderado a fuerte.
- Un testigo en el panel de instrumentos que alerta sobre un posible problema en el sistema de airbag o en los tensores de los cinturones de seguridad.
- Un testigo en el panel de instrumentos que le avisa de que el airbag del pasajero delantero se ha desactivado.
- Sensor de seguridad

■ Observaciones importantes acerca de los airbags

Los airbags pueden resultar peligrosos. Para cumplir su función, los airbags deben inflarse con una enorme fuerza. Así, aunque los airbags ayudan a salvar vidas, pueden causar quemaduras, moratones y otras lesiones leves e incluso mortales si los ocupantes no utilizan los cinturones de seguridad de forma adecuada ni están sentados correctamente.

Lo que debe hacer: utilice el cinturón de seguridad correctamente y siéntese con la espalda recta y tan alejado del volante como sea posible para mantener el control del vehículo. El pasajero delantero debe colocar su asiento tan alejado del salpicadero como sea posible.

Recuerde, no obstante, que ningún sistema de seguridad puede evitar todas las lesiones o los fallecimientos que pueden llegar a producirse en un accidente grave, aunque se utilicen correctamente los cinturones de seguridad y se desplieguen los airbags.

No coloque objetos duros o puntiagudos entre usted y un airbag delantero. Si se llevan objetos duros o puntiagudos en el regazo o se conduce con una pipa u otro objeto puntiagudo en la boca, pueden producirse lesiones si se infla el airbag delantero.

No fije ni coloque objetos sobre las cubiertas de los airbags delanteros. Los objetos depositados sobre las cubiertas marcadas con **SRS AIRBAG** pueden impedir el funcionamiento correcto de los airbags o salir despedidos en el interior del vehículo y herir a alguien si se inflan los airbags.

⊠ Observaciones importantes acerca de los airbags

No intente desactivar los airbags. Los airbags y los cinturones de seguridad ofrecen la mejor protección posible.

Al conducir, mantenga los brazos y las manos apartados de la trayectoria de despliegue del airbag delantero. Para ello, sujete el volante con una mano a cada lado. No pase el brazo por encima de la tapa del airbag.

Tipos de airbags

El vehículo está equipado con tres tipos de airbags:

- **Airbags delanteros:** airbags situados delante de los asientos del conductor y del pasajero delantero.
- **Airbags laterales:** airbags situados en los respaldos de los asientos del conductor y del pasajero delantero.
- **Airbags de cortina lateral:** por encima de las ventanillas laterales.

Todos se detallan en las páginas siguientes.

Airbags delanteros (SRS)

Los airbags delanteros SRS se inflan en caso de colisión frontal de moderada a fuerte para ayudar a proteger la cabeza y el tórax del conductor o el pasajero delantero.

SRS (sistema de sujeción suplementario) indica que los airbags están diseñados para complementar los cinturones de seguridad, no para sustituirlos. Los cinturones de seguridad son el principal sistema de sujeción de los ocupantes.

■ Ubicaciones

Los airbags delanteros están ubicados en el centro del volante en el caso del conductor y en el salpicadero en el caso del pasajero delantero. Ambos airbags muestran la marca **SRS AIRBAG**.

►► Tipos de airbags

Los airbags se pueden inflar siempre que el modo de alimentación esté en la posición de CONTACTO.

Cuando un airbag se infla en una colisión, podría ver una pequeña cantidad de humo. Se debe a la combustión del material del inflador y no es perjudicial. Las personas con problemas respiratorios podrían sentir alguna molestia temporal. Si esto sucede, salga del vehículo en cuanto resulte seguro hacerlo.

■ Funcionamiento

Los airbags delanteros están diseñados para inflarse cuando se produce una colisión frontal de moderada a fuerte. Si el vehículo desacelera repentinamente, los sensores envían información a la unidad de control, que envía las señales correspondientes para que se infle un airbag delantero o ambos.

Una colisión frontal puede suceder de forma totalmente frontal o en ángulo entre dos vehículos, o bien puede consistir en el impacto del vehículo contra un objeto fijo, como una pared de cemento.

■ Funcionamiento de los airbags delanteros

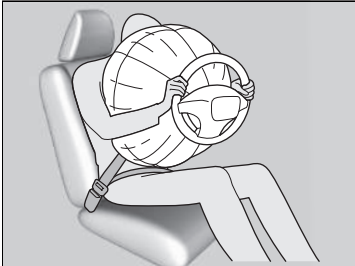

Mientras el cinturón de seguridad sujeta el torso, el airbag delantero ofrece protección suplementaria para la cabeza y el tórax.

Los airbags delanteros se desinflan de inmediato para no dificultar la visibilidad del conductor ni su capacidad de manejar el volante o utilizar otros mandos.

El tiempo total que tardan en inflarse y desinflarse es tan breve que la mayoría de los ocupantes no se dan cuenta de que los airbags se han desplegado hasta que los ven desinflados delante de ellos.

■ Situaciones en las que no se deberían desplegar los airbags delanteros

Colisiones frontales leves: los airbags delanteros se han diseñado para complementar a los cinturones de seguridad y ayudar a salvar vidas, y no para evitar las lesiones leves (o incluso la fractura de algún hueso) que se podrían producir en una colisión frontal de carácter leve.

Impactos laterales: los airbags delanteros pueden ofrecer protección cuando se produce una desaceleración brusca que hace que el conductor o el pasajero delantero se desplacen hacia la parte delantera del vehículo. Los airbags laterales y los airbags de cortina lateral se han diseñado específicamente para ayudar a reducir la gravedad de las lesiones que se pueden producir en un impacto lateral de moderado a fuerte que hace que el conductor o el pasajero delantero se desplacen hacia un lateral del vehículo.

Impactos traseros: los reposacabezas y los cinturones de seguridad son la mejor protección posible en caso de impacto trasero. Los airbags delanteros no pueden ofrecer apenas protección en dicho caso y no están diseñados para desplegarse en colisiones de este tipo.

Vueltas de campana: los cinturones de seguridad y los airbags de cortina lateral ofrecen la mejor protección posible en un vuelco. Los airbags delanteros no están diseñados para desplegarse en caso de una vuelta de campana, ya que la protección que pueden ofrecer en dicho caso es mínima.

■ Situaciones en las que se despliegan los airbags delanteros a pesar de haberse producido daños leves o inapreciables

Dado que el sistema de airbag detecta una desaceleración brusca, un fuerte impacto en el bastidor o la suspensión del vehículo podrían provocar el despliegue de uno o varios airbags. Por ejemplo, esto podría suceder al impactar contra el bordillo de la acera, el borde de un agujero u otro objeto fijo a baja altura, lo que causa una desaceleración brusca en el chasis del vehículo. Como el impacto se produce debajo del vehículo, los daños pueden no ser aparentes.

■ Situaciones en las que es posible que no se desplieguen los airbags delanteros aunque los daños exteriores parezcan graves

Dado que las partes deformables de la carrocería absorben la energía de colisión en un impacto, el alcance de los daños visibles puede no ser siempre indicativo del funcionamiento correcto de los airbags. De hecho, algunas colisiones pueden provocar daños graves pero no el despliegue de los airbags, debido a que no resultan necesarios o no proporcionarían protección aunque se desplegaran.

■ Sistema de desactivación del airbag del pasajero delantero

Si es inevitable instalar un sistema de sujeción para niños en posición del sentido contrario a la marcha del vehículo en el asiento del pasajero delantero, se debe desactivar manualmente el sistema de airbag del pasajero delantero con la llave integrada.

■ Interruptor ON/OFF del airbag del pasajero delantero

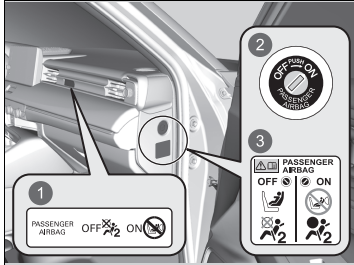

- 1 Testigo **ON/OFF** del airbag del pasajero delantero
- 2 Interruptor **ON/OFF**
- 3 Etiqueta de advertencia del sistema

Cuando el interruptor **ON/OFF** del airbag del pasajero delantero está en la posición:

OFF: el airbag del pasajero delantero está desactivado. El airbag del pasajero delantero no se infla durante una colisión frontal en la que se infla el airbag delantero del conductor.

El testigo de desactivación del airbag del pasajero delantero permanece encendido como recordatorio.

ON: el airbag del pasajero delantero está activado.

El testigo de activación del airbag del pasajero delantero se enciende y se mantiene encendido durante unos 60 segundos.

▶▶ Sistema de desactivación del airbag del pasajero delantero

⚠ ADVERTENCIA

El sistema del airbag del pasajero delantero debe desactivarse si es inevitable colocar un sistema de sujeción para niños en posición del sentido contrario a la marcha del vehículo en el asiento del pasajero delantero.

Si se infla el airbag delantero del pasajero, puede golpear el sistema de sujeción para niños en posición del sentido contrario a la marcha del vehículo con fuerza suficiente para causar lesiones muy graves o mortales al bebé.

⚠ ADVERTENCIA

Asegúrese de activar el sistema del airbag del pasajero delantero cuando no se utilice un sistema de sujeción para niños en posición del sentido contrario a la marcha del vehículo en el asiento del pasajero delantero.

Si se deja el sistema del airbag del pasajero delantero desactivado, pueden producirse lesiones graves o mortales en una colisión.

■ Para desactivar el sistema del airbag del pasajero delantero

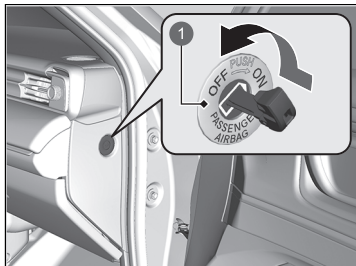

1 Interruptor **ON/OFF** del airbag del pasajero delantero

1. Accione el freno de estacionamiento y cambie el modo de alimentación a **VEHÍCULO APAGADO**.
2. Abra la puerta del pasajero delantero.
3. Inserte la llave integrada en el interruptor **ON/OFF** del airbag del pasajero delantero.
 - El interruptor está situado en el panel lateral del panel de instrumentos del lado del pasajero delantero.
4. Gire la llave integrada a la posición **OFF** y retírela del interruptor.

■ Testigo de desactivación del airbag del pasajero delantero

Cuando el sistema de airbag del pasajero delantero esté activado, el testigo se apagará al cabo de unos segundos al poner el modo de alimentación en la posición de **CONTACTO**.

Cuando se desactiva el sistema del airbag del pasajero delantero, el testigo permanece encendido o se apaga unos instantes y se vuelve a encender.

►► Para desactivar el sistema del airbag del pasajero delantero

AVISO

- Utilice la llave del vehículo para girar el interruptor **ON/OFF** del airbag del pasajero delantero. Si utiliza una llave distinta, el interruptor puede resultar dañado. Es posible que el sistema del airbag del pasajero delantero no funcione correctamente.
- No cierre la puerta ni fuerce la llave integrada mientras esté introducida en el interruptor **ON/OFF** del airbag del pasajero delantero. Pueden producirse daños en el interruptor o la llave.

Se recomienda encarecidamente no instalar un sistema de sujeción para niños orientado hacia atrás en el asiento del pasajero delantero.

► Protección de bebés P. 76

Es responsabilidad del usuario cambiar la configuración del sistema del airbag del pasajero delantero a la posición de **OFF** si se coloca un sistema de sujeción para niños orientado hacia atrás en el asiento del pasajero delantero.

Cuando no se utilice un sistema de sujeción para niños orientado hacia atrás en el asiento del pasajero delantero, vuelva a activar el sistema.

■ Etiqueta de sistema de desactivación del airbag del pasajero delantero

La etiqueta está situada en el panel lateral del panel de instrumentos en el lado del pasajero delantero.



- 1 Bebé en un sistema de sujeción para niños orientado hacia atrás: puede ir en la parte delantera si es imprescindible
- 2 No se puede sentar en la zona delantera
- 3 El airbag del pasajero delantero está: activado
- 4 Desactivado

Airbags laterales

Los airbags laterales ayudan a proteger el torso y la pelvis del conductor o del acompañante delantero si se produce un impacto lateral de moderado a fuerte.

■ Ubicaciones

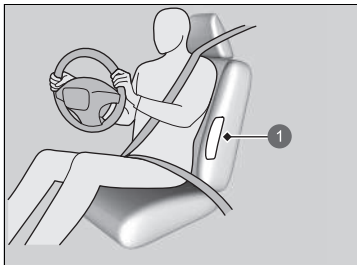

1 Ubicación de los airbags laterales

Los airbags laterales están situados en el borde exterior de los respaldos de los asientos del conductor y del pasajero.

Ambos muestran la marca **SIDE AIRBAG**.

» Airbags laterales

No coloque accesorios en los airbags laterales o cerca de estos. Pueden afectar al funcionamiento normal de los airbags o herir a uno de los ocupantes si se infla un airbag.

Funcionamiento

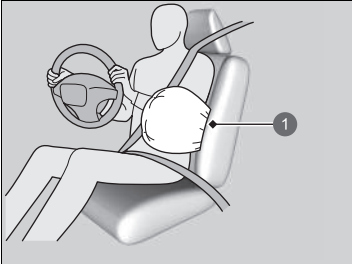

1 Airbag lateral desplegado

Cuando los sensores detectan un impacto lateral de moderado a fuerte, la unidad de control envía una señal al airbag lateral del lado que ha sufrido el impacto para que se infle de inmediato.

■ Situaciones en las que se despliega un airbag lateral a pesar de haberse producido daños leves o inapreciables

Dado que el sistema de airbag detecta una aceleración brusca, un fuerte impacto en un lateral del bastidor del vehículo podría provocar el despliegue de un airbag lateral. En dichos casos, los daños pueden ser muy leves o inexistentes, pero los sensores de impacto lateral detectan un impacto lo suficientemente fuerte como para que se despliegue el airbag.

■ Situaciones en las que es posible que no se despliegue un airbag lateral aunque los daños visibles parezcan graves

Es posible que no se despliegue un airbag lateral en un impacto que provoque daños aparentemente graves. Esto puede ocurrir si el punto donde se produce el impacto está situado hacia el extremo delantero o trasero del vehículo, o si las piezas deformables de la carrocería absorben la mayor parte de la energía de la colisión. En cualquier caso, el airbag lateral no se habría necesitado ni habría ofrecido protección aunque se hubiera desplegado.

⚠ Airbags laterales

No cubra ni sustituya las cubiertas de los respaldos delanteros sin consultar a un concesionario.

Si se sustituyen o cubren inadecuadamente las cubiertas de los asientos delanteros, puede impedirse el despliegue correcto de los airbags laterales durante un impacto lateral.

No deje que el pasajero delantero se recline lateralmente con la cabeza en la trayectoria de despliegue del airbag lateral. Si se infla el airbag lateral puede golpear con mucha fuerza y lesionar gravemente al pasajero.

Airbags de cortina lateral

Los airbags de cortina lateral ayudan a proteger la cabeza del conductor y de los pasajeros sentados en los asientos más cercanos al exterior en un impacto lateral de moderado a fuerte.

■ Ubicaciones

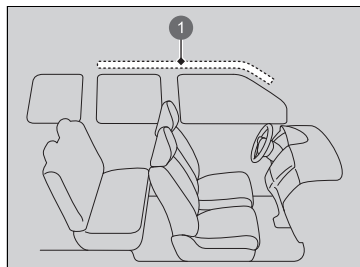

1 Ubicación de los airbags de cortina lateral

Los airbags de cortina lateral están ubicados en el techo, por encima de las ventanillas laterales, a ambos lados del vehículo.

► Airbags de cortina lateral

La eficacia de los airbags de cortina lateral es óptima si el ocupante del asiento utiliza correctamente el cinturón de seguridad y está sentado con la espalda recta y bien apoyada en el respaldo.

No fije ningún objeto a las ventanillas laterales ni a los pilares del techo, puesto que pueden impedir el funcionamiento correcto de los airbags de cortina lateral.

No coloque una percha u objetos duros sobre un colgador para ropa. Podrían producirse lesiones si se despliega el airbag de cortina lateral.

■ Funcionamiento

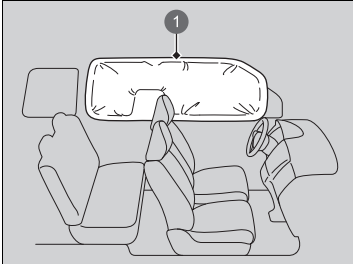

El airbag de cortina lateral está diseñado para desplegarse en un impacto lateral de moderado a fuerte.

① Airbag de cortina lateral desplegado

■ Situaciones en las que se despliegan los airbags de cortina lateral en una colisión frontal

En una colisión frontal en ángulo de moderada a fuerte también pueden inflarse uno de los airbags de cortina lateral o ambos.

Testigos de sistema de airbag

Si se produce un problema en el sistema de airbags, se encenderá el testigo del SRS y aparecerá un mensaje en la interfaz de información del conductor.

■ Testigo del sistema de sujeción adicional (SRS)

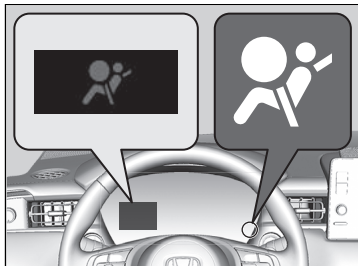

■ Cuando el modo de alimentación está en la posición de CONTACTO

El testigo se enciende durante unos segundos y a continuación, se apaga. Esto confirma que el sistema funciona correctamente.

Si el testigo se enciende en cualquier otro momento o no se llega a encender, el sistema debe revisarse en un concesionario lo antes posible. En caso contrario, es posible que los airbags y los sensores de los cinturones de seguridad no funcionen correctamente cuando sean necesarios.

►► Testigo del sistema de sujeción adicional (SRS)

⚠ ADVERTENCIA

Si se hace caso omiso del testigo del SRS, pueden producirse lesiones graves o incluso mortales si el sistema de airbag o los sensores no funcionan correctamente.

Si el testigo del SRS alerta sobre un posible problema, el vehículo debe revisarse en un concesionario lo antes posible.

⚠ ADVERTENCIA

Si se enciende el testigo del SRS, retire inmediatamente del asiento del pasajero delantero el sistema de sujeción para niños en posición del sentido contrario a la marcha del vehículo. Aunque se haya desactivado el airbag del pasajero delantero, no ignore el testigo del SRS.

Es posible que el sistema SRS tenga alguna anomalía que provoque la activación del airbag del pasajero delantero y cause lesiones graves o mortales.

■ Testigo de desactivación del airbag del pasajero delantero

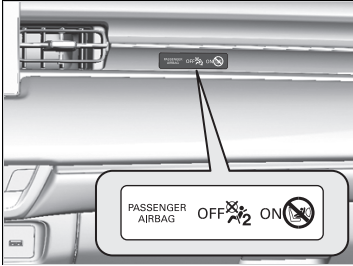

■ Cuando se enciende el testigo de desactivación del airbag del pasajero delantero

El testigo permanece encendido mientras el sistema del airbag del pasajero delantero esté desactivado.

Cuando no se utilice un sistema de sujeción para niños orientado hacia atrás en el asiento del pasajero delantero, vuelva a activar manualmente el sistema. El testigo debería apagarse.

Mantenimiento de los airbags

No realice mantenimiento alguno ni sustituya ninguno de los componentes del sistema de airbag por sus propios medios. No obstante, el vehículo debe revisarse en un concesionario si se produce una de estas situaciones:

■ Cuando los airbags se han desplegado

Si se ha inflado un airbag, se deben sustituir la unidad de control y las demás piezas relacionadas. Asimismo, una vez que se haya activado el tensor automático del cinturón de seguridad, deberá sustituirse.

■ Cuando el vehículo ha sufrido una colisión de moderada a fuerte

Aunque no se hayan inflado los airbags, el concesionario deberá revisar los sensores de los cinturones de seguridad de los asientos delanteros y traseros exteriores y todos los cinturones que estaban abrochados en el momento de producirse el accidente.

» Mantenimiento de los airbags

Está prohibido desmontar los componentes de los airbags del vehículo.

En caso de anomalía o avería, o después del despliegue del airbag/activación del tensor de cinturón de seguridad, acuda a personal cualificado para su manipulación.

No se recomienda el uso de componentes recuperados del sistema de airbag, incluido el airbag, los sensores, los sensores y la unidad de control.

Protección de los niños a bordo

Todos los años, muchos niños resultan heridos o mueren en accidentes de tráfico porque viajaban sin sujetar o sujetos de forma incorrecta. De hecho, los accidentes de tráfico son la primera causa de muerte de los niños de hasta 12 años.

Para reducir el número de muertes y lesiones de niños, los bebés y los niños deben ir adecuadamente sujetos cuando van en un vehículo.

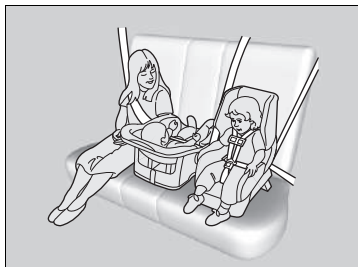

Los niños deben sentarse en un asiento trasero debidamente sujetos. La razón es la siguiente:

- Si hay un niño sentado en el asiento delantero y se infla el airbag delantero, puede que el niño sufra heridas graves o mortales.
- Además, un niño sentado en el asiento delantero puede distraer al conductor y reducir su capacidad para controlar el vehículo.
- Las estadísticas indican que los niños de cualquier edad y tamaño viajan más seguros cuando van sentados en un asiento trasero debidamente sujetos.

Protección de los niños a bordo

Parasol del pasajero delantero

⚠ ADVERTENCIA



NO coloque ningún sistema de sujeción para niños en posición del sentido contrario a la marcha del vehículo en un asiento protegido por un **AIRBAG ACTIVADO**, pues podría sufrir **HERIDAS GRAVES o MORTALES**.

⚠ ADVERTENCIA

Los niños que viajen sin sujetar o sujetos de forma incorrecta pueden sufrir heridas de gravedad o mortales en un accidente.

Si un niño es demasiado pequeño para utilizar el cinturón de seguridad, se debe sujetar debidamente mediante un sistema de sujeción para niños homologado. Los niños mayores se deben sujetar debidamente con un cinturón de seguridad, utilizando un elevador para niños si es necesario.

- No lleve nunca a un niño en su regazo, ya que resultará imposible protegerlo en caso de colisión.
- No se ponga tampoco nunca el cinturón de seguridad sobre usted y el niño. En caso de accidente, el cinturón de seguridad presionaría mucho al niño y le causaría heridas graves o incluso mortales.
- Dos niños nunca deben compartir un cinturón de seguridad. Ambos podrían resultar heridos de extrema gravedad en caso de accidente.
- Cualquier niño que sea demasiado pequeño para llevar un cinturón de seguridad se deberá sujetar adecuadamente en un sistema de sujeción para niños homologado. Este sistema debe estar adecuadamente sujeto al vehículo utilizando el cinturón de seguridad o el sistema de anclaje del sistema de sujeción para niños.

►► Protección de los niños a bordo

En muchos países, la ley exige que todos los niños de hasta 12 años y aquellos cuya altura sea inferior a 150 cm vayan adecuadamente sujetos en un asiento trasero.

En muchos países es obligatorio utilizar un sistema de sujeción para niños homologado oficialmente y adecuado para transportar a un niño en cualquier asiento de pasajeros. Consulte la legislación de su país.

Se recomienda un sistema de sujeción para niños que cumpla las especificaciones de la norma UN n.º 44 o n.º 129 o las disposiciones de los países correspondientes.

► Selección de un sistema de sujeción para niños P. 79

- Impida que los niños accionen las puertas, las ventanillas o los ajustes de los asientos.
- No deje a los niños solos en el vehículo, especialmente si hace calor, ya que el habitáculo se puede calentar tanto que podrían morir. Además, podrían activar algún mando del vehículo, haciendo que se desplace inesperadamente.

►► Protección de los niños a bordo

ADVERTENCIA: Utilice el botón de bloqueo de los elevalunas eléctricos para impedir que los niños abran las ventanillas. Utilice esta función para impedir que los niños jueguen con las ventanillas, lo cual puede exponerles a peligros o distraer al conductor.

► **Apertura/cierre de los elevalunas eléctricos**
P. 177

ADVERTENCIA: Llévese siempre la llave de contacto al abandonar el vehículo o cuando lo deje con otros ocupantes dentro.

Como recordatorio del riesgo que presenta el airbag del pasajero delantero en relación con la seguridad infantil, el vehículo cuenta con una etiqueta de advertencia en el parasol del lado del pasajero.

Lea y siga las instrucciones de esta etiqueta.

► **Etiquetas de seguridad** P. 99

Seguridad de los bebés y niños pequeños

■ Protección de bebés

Los bebés deben ir siempre debidamente sujetos con un sistema de sujeción para niños en posición del sentido contrario a la marcha del vehículo hasta que alcancen el límite de estatura o peso establecido por el fabricante del sistema de sujeción para niños.

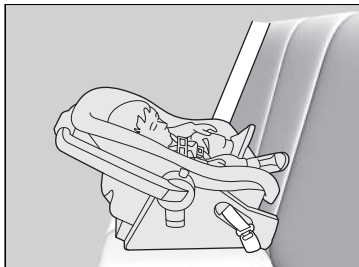

■ Colocación de un sistema de sujeción para niños orientado hacia atrás

El sistema de sujeción para niños debe colocarse y fijarse en uno de los asientos traseros.

- Se recomienda encarecidamente que instale este sistema de sujeción para niños directamente detrás del asiento del pasajero delantero, que adelante dicho asiento todo lo necesario y que lo deje sin ocupar.
- Asegúrese de que no hay contacto entre el sistema de sujeción para niños y el asiento que hay justo delante.

En caso de que haya alguien en él, puede utilizar un sistema de sujeción para niños en posición del sentido contrario a la marcha del vehículo de menor tamaño.

►► Protección de bebés

⚠ ADVERTENCIA

Si se coloca en el asiento delantero un sistema de sujeción para niños en posición del sentido contrario a la marcha del vehículo, podrían producirse lesiones graves o incluso mortales en caso de inflarse el airbag delantero del pasajero.

Los sistemas de sujeción para niños en posición del sentido contrario a la marcha del vehículo deberán colocarse en uno de los asientos traseros, nunca en el delantero.

Cuando se instala correctamente, el sistema de sujeción para niños en posición del sentido contrario a la marcha del vehículo puede impedir que el conductor o el pasajero delantero desplacen su asiento hacia atrás del todo o que bloqueen el respaldo en la posición deseada.

►► Protección de bebés

Numerosos expertos recomiendan el uso de un sistema de sujeción para niños orientado hacia atrás hasta que el niño tenga dos años, siempre que el peso y la estatura sean adecuados para este tipo de sistemas.

Los sistemas de sujeción para niños en posición de sentido contrario a la marcha del vehículo nunca se deben colocar orientados hacia delante.

Consulte las instrucciones del fabricante del sistema de sujeción para niños antes de montarlo.

Si se infla el airbag delantero del pasajero delantero, puede impactar con mucha fuerza en el sistema de sujeción para niños en posición del sentido contrario a la marcha del vehículo, lo cual puede desplazar o golpear el sistema y lesionar gravemente al niño.

Si es absolutamente inevitable instalar un sistema de sujeción para niños en posición del sentido contrario a la marcha del vehículo en el asiento del pasajero delantero, desactive manualmente el sistema del airbag del pasajero delantero.

► **Sistema de desactivación del airbag del pasajero delantero** P. 63

■ Protección de niños pequeños

Si el niño ha superado las limitaciones de peso y estatura de un sistema de sujeción para niños en posición del sentido contrario a la marcha del vehículo, deberá sujetarse correctamente en un sistema de sujeción orientado hacia delante hasta que supere los límites de peso y estatura de este último sistema.

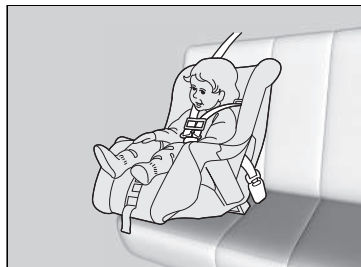

■ Colocación de un sistema de sujeción para niños orientado hacia delante

Recomendamos encarecidamente colocar los sistemas de sujeción para niños orientados hacia delante en los asientos traseros.

La colocación de un sistema de sujeción para niños orientado hacia delante en el asiento delantero puede ser peligrosa. Los asientos traseros son los lugares más seguros para los niños.

►► Protección de niños pequeños

▲ ADVERTENCIA

Si se coloca en el asiento delantero un sistema de sujeción para niños orientado hacia delante, podrían producirse lesiones graves o incluso mortales en caso de inflarse el airbag delantero.

Si necesita colocar en el asiento delantero un sistema de sujeción para niños orientado hacia delante, desplace el asiento hacia atrás todo lo que sea posible y sujete al niño correctamente.

Familiarícese con las leyes y normas relativas al uso de sistemas de sujeción para niños en vigor en la zona donde conduce el vehículo, y siga las instrucciones del fabricante del sistema empleado.

■ Selección de un sistema de sujeción para niños

Algunos sistemas de sujeción para niños son compatibles con anclaje inferior. Algunos disponen de un conector de tipo rígido, mientras que otros tienen uno de tipo flexible. La facilidad de uso de ambos es similar. Algunos sistemas actuales y anteriores de sujeción para niños solo se pueden instalar utilizando el cinturón de seguridad. Sea cual sea el tipo que elija, siga las instrucciones de uso y mantenimiento del fabricante del sistema de sujeción para niños, incluidas las fechas de caducidad recomendadas, así como las instrucciones de este manual. Una instalación adecuada es esencial para maximizar la seguridad del niño.

Es posible que el tipo flexible no esté disponible en su país.

En las posiciones de asiento y en los vehículos no equipados con anclajes inferiores, se puede instalar un sistema de sujeción para niños utilizando el cinturón de seguridad y una sujeción superior para mayor seguridad. El motivo es que todos los sistemas de sujeción para niños deben ir sujetos con un cinturón de seguridad cuando no se utiliza el sistema de anclaje inferior. Además, es posible que el fabricante del sistema de sujeción para niños aconseje utilizar un cinturón de seguridad para fijar un sistema de sujeción ISOFIX una vez que el niño alcance un peso determinado. Lea el manual del propietario del sistema de sujeción para niños para obtener las instrucciones de instalación correctas.

■ Consideración importante al seleccionar un sistema de sujeción para niños

Asegúrese de que el sistema de sujeción para niños cumple los tres requisitos siguientes:

- Es del tipo y tamaño adecuados para el niño.
- Es del tipo adecuado para el asiento del vehículo.
- El sistema de sujeción para niños cumple las normativas de seguridad. Se recomienda un sistema de sujeción para niños que cumpla las especificaciones de la norma UN n.º 44 o n.º 129 o las disposiciones de los países correspondientes. Busque en la caja la marca de homologación del sistema y la declaración de cumplimiento del fabricante.

▣ Selección de un sistema de sujeción para niños

La instalación de un sistema de sujeción para niños compatible con anclaje inferior es sencilla.

Los sistemas de sujeción para niños compatibles con anclaje inferior se han concebido para simplificar el proceso de instalación y reducir la probabilidad de lesiones producidas por una instalación incorrecta.

■ Estándares del sistema de sujeción para niños

Si un sistema de sujeción para niños (de tipo i-Size/ISOFIX u otro instalado con el cinturón de seguridad) cumple la normativa UN correspondiente, se identificará con una etiqueta de homologación como se muestra en la tabla de al lado. Antes de comprar o usar un sistema de sujeción para niños, compruebe la etiqueta de homologación y confirme que es compatible con su vehículo y el niño, y que cumple con la normativa UN correspondiente.

►► Selección de un sistema de sujeción para niños

Ejemplo de etiqueta de homologación según la norma UN n.º 44

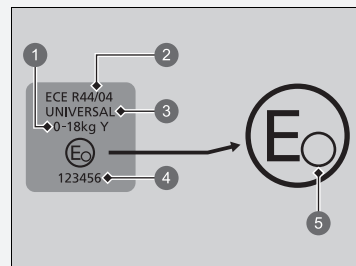

- 1 Grupo de peso
- 2 Número de normativa
- 3 Categoría
- 4 Número de homologación
- 5 Código de país

► Selección de un sistema de sujeción para niños

Ejemplo de etiqueta de homologación según la norma UN n.º 129

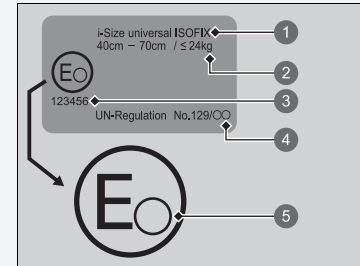

- 1 Categoría
- 2 Indicación de peso y tamaño
- 3 Número de homologación
- 4 Número de normativa
- 5 Código de país

■ Ubicaciones de instalación del sistema de sujeción para niños

Modelos con volante a la izquierda

Airbag del pasajero activado o sin interruptor ON/OFF del airbag del pasajero



Airbag del pasajero desactivado



	Adecuado para sistemas de sujeción universales instalados con los cinturones de seguridad del vehículo.
	Adecuado para sistemas de sujeción universales orientados hacia delante, instalados con los cinturones de seguridad del vehículo.
	Adecuado para sistemas de sujeción para niños i-Size e ISOFIX.
	Adecuado solo para sistemas de sujeción orientados hacia delante.
	No usar nunca un sistema de sujeción para niños orientado hacia atrás.
	Asiento equipado con anclaje de cinta superior.

- *1: Solo orientado hacia delante.
- *2:
 - Ajuste el asiento en la posición más retrasada.
 - Si el sistema de sujeción para niños interfiere con el reposacabezas y no se puede instalar de forma estable, levante el reposacabezas para colocarlo en su posición más alta. Si la interferencia es inevitable incluso después de subir el reposacabezas, retírelo. Tenga en cuenta que el reposacabezas se debe guardar en el maletero para que no salga proyectado en caso de colisión o frenada brusca. Además, si quita el sistema de sujeción para niños, vuelva a colocar el reposacabezas en su asiento y asegúrese de que está bien instalado.
- *3: A fin de instalar el tipo para cinturón universal, ajuste el respaldo en la posición de bloqueo más adelantada.
- *4: Si el sistema de sujeción para niños interfiere con el reposacabezas y no se puede instalar de forma estable, suba el reposacabezas al máximo.
- *5: Si monta un sistema de sujeción para niños en el asiento trasero central, no se podrá usar el cinturón de seguridad de uno de los lados.
- *6: Si monta un sistema de sujeción para niños en el asiento trasero izquierdo, no se podrá usar el cinturón de seguridad central.
- *7: Si monta un sistema de sujeción para niños en el asiento trasero derecho, es probable que no se pueda usar el cinturón de seguridad central.
- *8: Si monta un sistema de sujeción para niños ISOFIX en el asiento trasero izquierdo, no se podrá usar el cinturón de seguridad central.

Los sistemas de sujeción para niños con patas de apoyo se pueden instalar en asientos que no sean i-Size. No obstante, está prohibido hacerlo en el asiento central.

Modelos con volante a la derecha

Airbag del pasajero activado o sin interruptor ON/OFF del airbag del pasajero



Airbag del pasajero desactivado



	Adecuado para sistemas de sujeción universales instalados con los cinturones de seguridad del vehículo.
	Adecuado para sistemas de sujeción universales orientados hacia delante, instalados con los cinturones de seguridad del vehículo.
	Adecuado para sistemas de sujeción para niños i-Size e ISOFIX.
	Adecuado solo para sistemas de sujeción orientados hacia delante.
	No usar nunca un sistema de sujeción para niños orientado hacia atrás.
	Asiento equipado con anclaje de cinta superior.

- *1 : Solo orientado hacia delante.
- *2 :
 - Ajuste el asiento en la posición más retrasada.
 - Si el sistema de sujeción para niños interfiere con el reposacabezas y no se puede instalar de forma estable, levante el reposacabezas para colocarlo en su posición más alta. Si la interferencia es inevitable incluso después de subir el reposacabezas, retírelo. Tenga en cuenta que el reposacabezas se debe guardar en el maletero para que no salga proyectado en caso de colisión o frenada brusca. Además, si quita el sistema de sujeción para niños, vuelva a colocar el reposacabezas en su asiento y asegúrese de que está bien instalado.
- *3 : A fin de instalar el tipo para cinturón universal, ajuste el respaldo en la posición de bloqueo más adelantada.
- *4 : Si el sistema de sujeción para niños interfiere con el reposacabezas y no se puede instalar de forma estable, suba el reposacabezas al máximo.
- *5 : Si monta un sistema de sujeción para niños en el asiento trasero central, no se podrá usar el cinturón de seguridad de uno de los lados.
- *6 : Si monta un sistema de sujeción para niños en el asiento trasero izquierdo, no se podrá usar el cinturón de seguridad central.
- *7 : Si monta un sistema de sujeción para niños en el asiento trasero derecho, es probable que no se pueda usar el cinturón de seguridad central.
- *8 : Si monta un sistema de sujeción para niños ISOFIX en el asiento trasero izquierdo, no se podrá usar el cinturón de seguridad central.

Los sistemas de sujeción para niños con patas de apoyo se pueden instalar en asientos que no sean i-Size. No obstante, está prohibido hacerlo en el asiento central.

Todos los modelos

Información detallada para la instalación del sistema de sujeción para niños

	Posición del asiento y número de posición del asiento							
	Grupos de tamaño Peso Estatura		1		2	3	4	
			Pasajero delantero ^{*2}		Segunda fila ^{*4}			
			Posición del interruptor ON/OFF del airbag del pasajero delantero		Izq. ^{*6*8}	Centro ^{*5}	Der. ^{*7}	
ON ^{*1}	OFF							
Posición del asiento adecuada para cinturón universal (sí/no)	Grupo 0	Hasta 10 kg	No	Sí ^{*3}	Sí	Sí	Sí	
	Grupo 0+	Hasta 13 kg						
	Grupo I	9-18 kg	Sí ^{*3}	Sí ^{*3}	Sí	Sí	Sí	
	Grupo II	15-25 kg						
	Grupo III	22-36 kg						
Posición del asiento i-Size (sí/no)	≤150 cm		No	No	Sí	No	Sí	
Posición del asiento adecuada para sistema de sujeción para niños (CRS) original recomendado ^{*9}	Consulte la lista de sistemas de sujeción para niños originales		Sí	Sí	Sí	Sí	Sí	
Posición del asiento adecuada para fijación lateral (L1/L2)	—		No	No	No	No	No	
Mayor fijación adecuada orientada hacia atrás (R1/R2X/R2/R3)	Grupo 0	Hasta 10 kg	No	No	R3	No	R3	
	Grupo 0+	Hasta 13 kg						
	Grupo I	9-18 kg						
Mayor fijación adecuada orientada hacia delante (F2X/F2/F3)	Grupo I	9-18 kg	No	No	F3	No	F3	
Mayor fijación adecuada del elevador (B2/B3)	≤150 cm		B3 ^{*3}	B3 ^{*3}	B3	B3	B3	

► Ubicaciones de instalación del sistema de sujeción para niños

Al comprar un sistema de sujeción para niños, asegúrese de comprobar la clase de tamaño ISOFIX o la fijación para asegurarse de que el asiento es compatible con su vehículo.

Fijación (CRF)	Descripción
ISO/L1	Asiento para bebés (capazo) orientado hacia el lateral izquierdo
ISO/L2	Asiento para bebés (capazo) orientado hacia el lateral derecho
ISO/R1	Asiento para bebés orientado hacia atrás
ISO/R2X	Sistemas de sujeción para niños orientados hacia atrás de tamaño reducido
ISO/R2	Sistemas de sujeción para niños orientados hacia atrás de tamaño reducido
ISO/R3	Sistemas de sujeción para niños orientados hacia atrás de tamaño completo
ISO/F2X	Sistemas de sujeción para niños orientados hacia delante de altura reducida
ISO/F2	Sistemas de sujeción para niños orientados hacia delante de altura reducida
ISO/F3	Sistemas de sujeción para niños orientados hacia delante de altura total
ISO/B2	Elevador para niños orientado hacia delante de anchura reducida
ISO/B3	Elevador para niños orientado hacia delante de anchura total

- *1: Solo orientado hacia delante.
- *2: • Ajuste el asiento en la posición más retrasada.
 - Si el sistema de sujeción para niños interfiere con el reposacabezas y no se puede instalar de forma estable, levante el reposacabezas para colocarlo en su posición más alta. Si la interferencia es inevitable incluso después de subir el reposacabezas, retírelo. Tenga en cuenta que el reposacabezas se debe guardar en el maletero para que no salga proyectado en caso de colisión o frenada brusca. Además, si quita el sistema de sujeción para niños, vuelva a colocar el reposacabezas en su asiento y asegúrese de que está bien instalado.
- *3: A fin de instalar el tipo para cinturón universal, ajuste el respaldo en la posición de bloqueo más adelantada.
- *4: Si el sistema de sujeción para niños interfiere con el reposacabezas y no se puede instalar de forma estable, suba el reposacabezas al máximo.
- *5: Si monta un sistema de sujeción para niños en el asiento central trasero, no se podrá usar el cinturón de seguridad del asiento izquierdo.
- *6: Si monta un sistema de sujeción para niños en el asiento trasero izquierdo, no se podrá usar el cinturón de seguridad central.
- *7: Si monta un sistema de sujeción para niños en el asiento trasero derecho, es probable que no se pueda usar el cinturón de seguridad central.
- *8: Si monta un sistema de sujeción para niños ISOFIX en el asiento trasero izquierdo, no se podrá usar el cinturón de seguridad central.
- *9: Los denominados sistemas de sujeción para niños (CRS) reflejan las recomendaciones de Honda en la fecha de publicación. Debe dirigirse a un concesionario autorizado para obtener información detallada acerca de los CRS recomendados. Hay otros CRS que también pueden ser adecuados. Consulte a los fabricantes del CRS las listas de vehículos recomendados.

Los sistemas de sujeción para niños con patas de apoyo se pueden instalar en asientos que no sean i-Size. No obstante, está prohibido hacerlo en el asiento central.

■ Lista de CRS originales de Europa

R44

Grupo de peso	Sistema de sujeción para niños	Categoría
Grupo 0 hasta 10 kg	—	—
Grupo 0+ hasta 13 kg	—	—
Grupo I 9 a 18 kg	—	—
Grupo II, III 15 a 36 kg	Honda KIDFIX XP	Universal Semiuniversal

R129

Rango de aplicación	Sistema de sujeción para niños	Categoría
40 a 83 cm hasta 13 kg (hasta 15 meses)	Honda baby safe	Módulo transportador para bebés
	Honda baby safe ISOFIX	Base para asientos i-Size
76 a 105 cm 8 a 22 kg (15 meses a 4 años)	Honda ISOFIX	i-Size universal ISOFIX

■ Instalación de un sistema de sujeción para niños compatible con anclaje inferior

Se puede instalar un sistema de sujeción para niños compatible con anclaje inferior en cualquiera de los dos asientos traseros exteriores. El sistema de sujeción para niños se fija a los anclajes inferiores con conectores de tipo rígido o flexible (consulte las ilustraciones).



1 Marcas

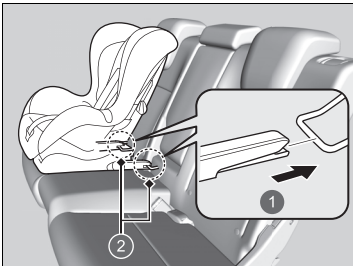

1 Tipo rígido
2 Anclajes inferiores

1. Localice los anclajes inferiores situados debajo de las marcas.

2. Coloque el sistema de sujeción para niños en el asiento del vehículo y después fíjelo a los anclajes inferiores según las instrucciones del sistema.

► Cuando instale el sistema de sujeción para niños, asegúrese de que los anclajes inferiores no están obstruidos por el cinturón de seguridad o cualquier otro objeto.

► Instalación de un sistema de sujeción para niños compatible con anclaje inferior

⚠ ADVERTENCIA

Nunca fije dos sistemas de sujeción para niños al mismo anclaje. En caso de colisión, un solo anclaje puede que no sea lo suficientemente fuerte como para sostener dos sistemas de sujeción para niños, por lo que podría romperse y provocar lesiones graves o incluso la muerte.

Algunos sistemas de sujeción para niños disponen de copas de guía opcionales, que impiden posibles daños en la superficie del asiento. Siga las instrucciones del fabricante cuando utilice las copas de guía y fíjelas a los anclajes inferiores como se muestra en la imagen.

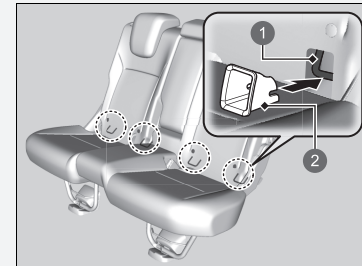

1 Anclaje inferior
2 Copa de guía

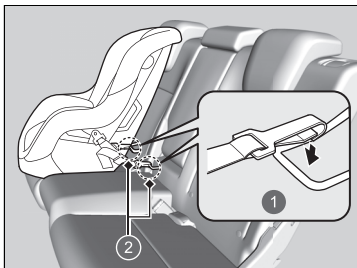

- 1 Tipo flexible
- 2 Anclajes inferiores

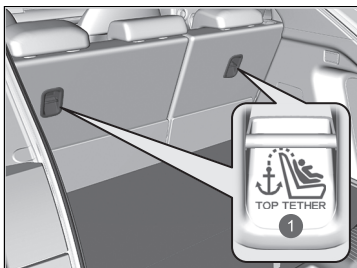

- 1 Símbolo de anclaje de cinta superior

►► Instalación de un sistema de sujeción para niños compatible con anclaje inferior

ADVERTENCIA: Nunca utilice un gancho que no cuente con un símbolo de anclaje de cinta superior al usar un sistema de sujeción para niños.

Para la seguridad de su hijo, cuando utilice un sistema de sujeción para niños mediante el sistema de anclaje inferior, asegúrese de que el sistema de sujeción esté debidamente sujeto al vehículo.

Si el sistema de sujeción para niños no está debidamente sujeto, no le protegerá adecuadamente en caso de accidente y puede causar lesiones al niño y a otros ocupantes del vehículo.

Es posible que el tipo flexible no esté disponible en su país.

Tipo de cinta de sujeción superior recta

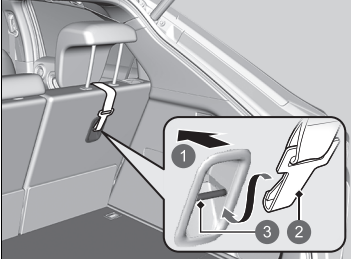

- 1 Parte delantera del vehículo
- 2 Gancho de la cinta de sujeción
- 3 Anclaje

Otro tipo de cinta de sujeción superior

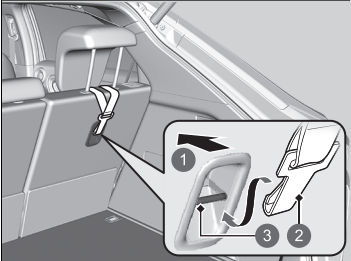

- 1 Parte delantera del vehículo
- 2 Gancho de la cinta de sujeción
- 3 Anclaje

Sistema de sujeción para niños con cinta de sujeción

3. Suba el reposacabezas a su posición más alta.
 - Quite la cubierta del maletero.
 - **Cubierta del maletero** P. 227
4. Pase la cinta de sujeción entre las patas del reposacabezas.
5. Sujete el gancho de la cinta de sujeción en el anclaje.
6. Ajuste la cinta de sujeción siguiendo las instrucciones del fabricante del sistema de sujeción para niños.
7. Asegúrese de que el sistema de sujeción para niños esté firmemente sujeto balanceándolo hacia delante, atrás y lateralmente; deberá notarse poco movimiento.
8. Asegúrese de que los cinturones sin usar que estén al alcance de un niño estén enganchados.

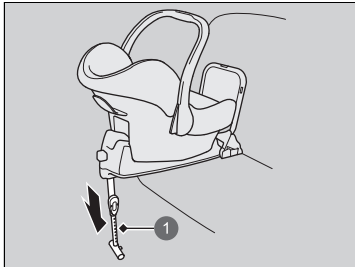

1 Soporte

Sistema de sujeción para niños con soporte

3. Extienda el soporte hasta que toque el suelo tal como indica el fabricante del sistema de sujeción para niños.
 - Confirme que la sección del suelo en la que se apoya el soporte está nivelada. Si dicha sección no está nivelada, el soporte no dispondrá de un apoyo adecuado.
 - Asegúrese de que no hay contacto entre el sistema de sujeción para niños y el asiento que hay justo delante.

■ Instalación de un sistema de sujeción para niños con cinturón de seguridad de tres puntos

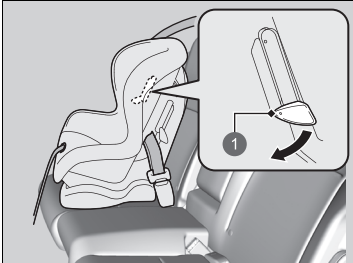
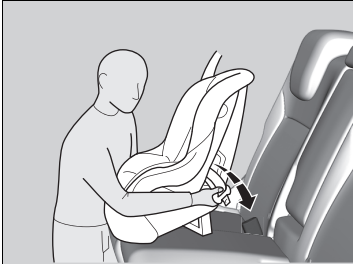

1 Lengüeta

1. Coloque el sistema de sujeción para niños en el asiento del vehículo.
2. Pase el cinturón de seguridad por el sistema de sujeción para niños siguiendo las instrucciones del fabricante del sistema e introduzca la hebilla en el enganche.
 - Introduzca completamente la hebilla hasta que se escuche un clic.
3. Empuje la lengüeta hacia abajo. Pase la parte del hombro del cinturón de seguridad por la ranura lateral del sistema de sujeción.
4. Coja la parte del hombro del cinturón de seguridad cerca de la hebilla y tire hacia arriba para eliminar cualquier holgura de la parte de la cadera del cinturón.
 - Al hacerlo, coloque su peso sobre el sistema de sujeción para niños y empujelo en el asiento del vehículo.
5. Coloque correctamente el cinturón de seguridad y empuje la lengüeta hacia arriba. Asegúrese de que el cinturón de seguridad no esté retorcido.
 - Cuando empuje la lengüeta hacia arriba, tire hacia arriba de la parte superior del hombro para eliminar cualquier holgura del cinturón de seguridad.

▣ Instalación de un sistema de sujeción para niños con cinturón de seguridad de tres puntos

Si el sistema de sujeción para niños no está debidamente sujeto, no le protegerá adecuadamente en caso de accidente y puede causar lesiones al niño y a otros ocupantes del vehículo.

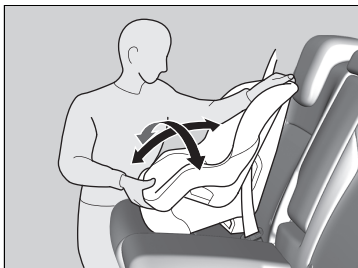

6. Asegúrese de que el sistema de sujeción para niños esté firmemente sujeto balanceándolo hacia delante, atrás y lateralmente; deberá notarse poco movimiento.
7. Asegúrese de que los cinturones sin usar que estén al alcance de un niño estén enganchados.

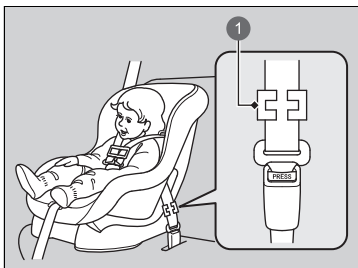

1 Clip de inmovilización

Excepto modelos europeos

Si el sistema de sujeción para niños no dispone de un mecanismo de sujeción del cinturón, instale un clip de inmovilización en el cinturón de seguridad.

Después de realizar el paso 1 y 2, tire de la parte del hombro del cinturón y asegúrese de que no haya holgura en la parte de la cadera.

3. Sujete con firmeza el cinturón cerca de la hebilla. Mantenga sujetas las dos partes del cinturón para que no se deslicen por la hebilla. Desabroche el cinturón de seguridad.
4. Instale el clip de inmovilización como se muestra en la imagen. Coloque el clip lo más cerca posible de la hebilla.
5. Introduzca la hebilla en el enganche. Vaya a los pasos 6 y 7.

■ Seguridad adicional con sujeción

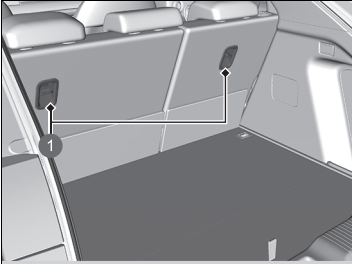

1 Puntos de anclaje de la cinta de sujeción

Hay un punto de anclaje para la cinta de sujeción detrás de cada asiento trasero exterior.

Si tiene un sistema de sujeción para niños que incluye una cinta pero que puede instalarse con un cinturón de seguridad, la cinta podrá usarse para mayor seguridad.

1. Suba el reposacabezas a su posición más alta.
 - Quite la cubierta del maletero.

➤ **Cubierta del maletero** P. 227

2. Pase la cinta de sujeción entre las patas del reposacabezas.
3. Sujete el gancho de la cinta de sujeción en el anclaje.
4. Ajuste la cinta de sujeción siguiendo las instrucciones del fabricante del sistema de sujeción para niños.
5. Asegúrese de que el sistema de sujeción para niños esté firmemente sujeto balanceándolo hacia delante, atrás y lateralmente; deberá notarse poco movimiento.
6. Asegúrese de que los cinturones sin usar que estén al alcance de un niño estén enganchados.



Tipo de cinta de sujeción superior recta

1 Parte delantera del vehículo
2 Gancho de la cinta de sujeción
3 Anclaje

▣ Seguridad adicional con sujeción

ADVERTENCIA: Los anclajes de sujeción para niños están diseñados para soportar solamente la carga impuesta por sujeciones de niños correctamente instaladas. En ningún caso deberán usarse para cinturones de seguridad de adultos, arneses ni para fijar otros elementos de equipamiento al vehículo.

Si usa el cinturón de seguridad o los puntos de anclaje inferiores, use siempre una cinta para los sistemas de sujeción para niños orientados hacia delante.



- 1 Parte delantera del vehículo
- 2 Gancho de la cinta de sujeción
- 3 Anclaje

Seguridad de los niños mayores

■ Protección de niños mayores

En las siguientes páginas se proporcionan instrucciones para la comprobación del ajuste adecuado del cinturón de seguridad, la elección del elevador para niños si es necesario utilizarlo y las precauciones a tener en cuenta si un niño debe sentarse delante.

■ Comprobación del ajuste del cinturón de seguridad

Si el niño ya es demasiado grande para utilizar un sistema de sujeción para niños, sujételo en uno de los asientos traseros con el cinturón de seguridad de tres puntos. Compruebe que el niño se sienta con la espalda recta y bien apoyada en el respaldo y, a continuación, hágase las siguientes preguntas.



■ Lista de comprobación

- ¿Puede el niño doblar las rodillas cómodamente por el borde del asiento?
- ¿Pasa la sección del hombro del cinturón de seguridad entre el cuello y el brazo del niño?
- ¿Está la sección de la cadera del cinturón de seguridad lo más baja posible, tocando los muslos del niño?
- ¿Podrá el niño permanecer sentado de esta manera durante todo el trayecto?

Si responde afirmativamente a todas estas preguntas, el niño ya puede utilizar el cinturón de seguridad de tres puntos correctamente. Si la respuesta a alguna de las preguntas es negativa, el niño debe sentarse en un elevador para niños hasta que el cinturón de seguridad se ajuste correctamente sin necesidad de elevadores.

► Seguridad de los niños mayores

⚠ ADVERTENCIA

Si permite que un niño de hasta 12 años de edad se siente delante, el niño podría sufrir lesiones graves o incluso mortales en caso de que el airbag delantero se infle.

Si un niño mayor debe viajar delante, mueva el asiento del vehículo lo más atrás posible, haga que el niño se siente correctamente y lleve el cinturón de seguridad de forma adecuada, utilizando un elevador para niños si es necesario.

Elevadores para niños



Si no se puede utilizar correctamente un cinturón de seguridad de tres puntos, sienta al niño en un elevador en uno de los asientos traseros. Por la seguridad del niño, compruebe que el niño cumple las recomendaciones del fabricante para el uso del elevador.



Hay disponible un respaldo para un elevador para niños concreto. Instale el respaldo en el elevador para niños y ajústelo al asiento del vehículo siguiendo las instrucciones del fabricante del elevador. Asegúrese de que el cinturón de seguridad pasa correctamente a través de la guía del hombro del respaldo y que no toca ni cruza el cuello del niño.

1 Guía

Elevadores para niños

Para montar un elevador para niños, siga las instrucciones del mismo.

Existen elevadores para niños de tipo alto y bajo. Elija un elevador para niños que permita al niño utilizar el cinturón de seguridad correctamente.

Recomendamos un elevador para niños con respaldo, ya que será más fácil ajustar el cinturón de hombro.

■ Protección de niños mayores: comprobaciones finales

Los niños pueden ir sujetos adecuadamente en el asiento trasero del vehículo. Si en alguna ocasión debe llevar a un grupo de niños y uno de ellos debe sentarse delante:

- Asegúrese de leer y entender perfectamente las instrucciones y la información de seguridad de este manual.
- Desplace el asiento del pasajero delantero hacia atrás todo lo que sea posible.
- Compruebe que el niño se sienta con la espalda recta y bien apoyada en el respaldo del asiento.
- Compruebe que el cinturón de seguridad está colocado correctamente para que el niño esté bien sujeto en el asiento.

■ Supervisión de los niños a bordo

Recomendamos encarecidamente que esté pendiente de los niños que viajen a bordo. Hasta los niños mayores y más formales necesitan en ocasiones que se les recuerde que deben sentarse bien y abrocharse los cinturones de seguridad.

Monóxido de carbono

Los gases de escape del motor de este vehículo contienen monóxido de carbono, un gas incoloro, inodoro y muy tóxico. Si se asegura de que el vehículo reciba el mantenimiento adecuado, el monóxido de carbono no pasará al habitáculo.

■ Asegúrese de que el sistema de escape se revisa para comprobar si presenta fugas siempre que:

- El sistema de escape produzca ruidos anómalos.
- El sistema de escape pueda estar dañado.
- Se eleve el vehículo para realizar un cambio de aceite.

Si pone en marcha el vehículo con el portón trasero abierto, la corriente de aire puede hacer que entren gases de escape al habitáculo, lo que supone una situación peligrosa. Si debe conducir con el portón trasero abierto, abra todas las ventanillas y ajuste el sistema de control de climatización como se indica a continuación.

1. Seleccione el modo de aire exterior.
2. Seleccione el modo .
3. Ajuste el ventilador a velocidad alta.
4. Ajuste el control de temperatura a una temperatura agradable.

Ajuste el sistema de control de climatización como si estuviera sentado en el vehículo estacionado con el motor en marcha.

Monóxido de carbono

⚠ ADVERTENCIA

El monóxido de carbono es tóxico. Respirarlo puede provocar pérdida del conocimiento e incluso la muerte.

Evite los lugares cerrados o las actividades en que pueda verse expuesto al monóxido de carbono.

Un lugar cerrado como un garaje se puede llenar de monóxido de carbono con rapidez. No arranque el motor con la puerta del garaje cerrada. Incluso si la puerta del garaje está abierta, saque el vehículo del garaje en cuanto arranque el motor.

Ubicaciones de las etiquetas

Estas etiquetas se encuentran en las ubicaciones señaladas. Le advierten sobre posibles riesgos que pueden causar lesiones graves o incluso mortales. Lea estas etiquetas atentamente.

Si una etiqueta se desprende o no puede leerse fácilmente, póngase en contacto con un concesionario para que la sustituyan.

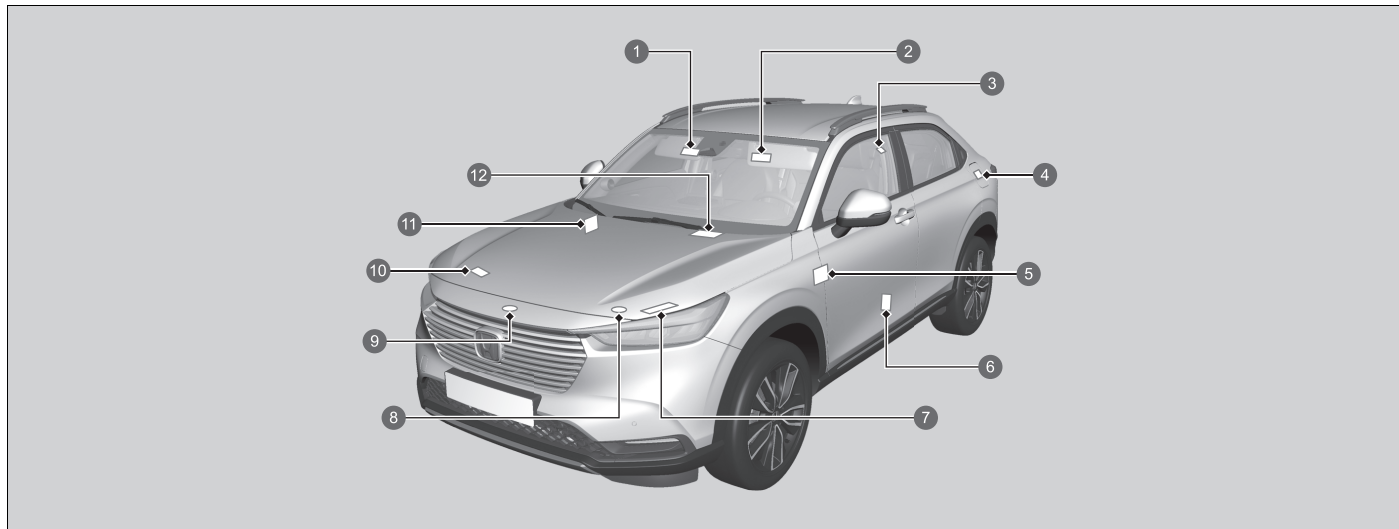

- 1 Protección de los niños a bordo (modelo con volante a la izquierda) ➤ P. 73
- 2 Protección de los niños a bordo (modelo con volante a la derecha) ➤ P. 73
- 3 Reposacabezas trasero ➤ P. 216
- 4 Combustible ➤ P. 495
- 5 Sistema de desactivación del airbag del pasajero delantero (modelo con volante a la derecha) ➤ P. 65
- 6 Información sobre la pintura ➤ P. 563
- 7 Batería de 12 voltios ➤ P. 551

- 8 Tapón del depósito de reserva del refrigerante del inversor
- 9 Tapón del radiador ➤ P. 526
- 10 Aire acondicionado ➤ P. 554
- 11 Sistema de desactivación del airbag del pasajero delantero (modelo con volante a la izquierda) ➤ P. 65
- 12 Cargador inalámbrico* ➤ P. 233

Panel de instrumentos

En este capítulo se describen los botones, testigos e indicadores que se utilizan durante la conducción.

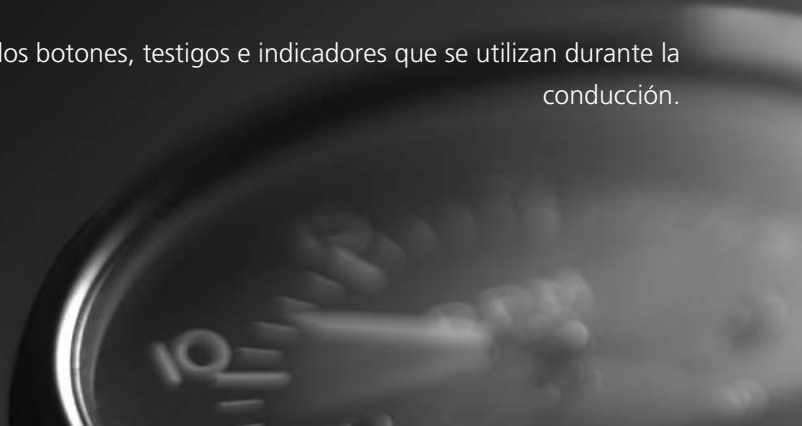

Testigos	102
Mensajes informativos y de advertencia de la interfaz de información para el conductor.....	120
Indicadores e interfaz de información para el conductor	
Indicadores.....	132
Interfaz de información para el conductor.....	135

Los testigos se encienden o parpadean en función del estado del vehículo. Al mismo tiempo, pueden aparecer mensajes en la interfaz de información para el conductor. Tome las medidas adecuadas que se indiquen en el mensaje, como ponerse en contacto con un concesionario.









Para que se muestren los mensajes, active **Mensaje de aviso**.

También puede cambiar el idioma del mensaje.

📄 Funciones configurables P. 304

 *1	Testigo (rojo) del sistema de frenos y freno de estacionamiento	→P. 104	 *1	Testigo del sistema de carga de la batería de 12 voltios	→P. 107	EV *1	Testigo EV	→P. 107
 *1	Testigo (ámbar) del sistema de frenos y freno de estacionamiento	→P. 106	 D	Testigo de posición de la palanca de cambios	→P. 108		Testigo de recordatorio del cinturón de seguridad	→P. 109
 *1	Testigo del sistema de retención automática del freno	→P. 106	 M	Testigo del selector de leva de desaceleración	→P. 108		Testigo de nivel bajo de combustible	→P. 109
 *1	Testigo de retención automática del freno	→P. 106		Testigo del sistema de transmisión	→P. 108	 *1	Testigo del sistema antibloqueo de frenos (ABS)	→P. 109
 *1	Testigo de averías	→P. 107	 *1	Testigo del sistema de alimentación	→P. 107	 *1	Testigo del sistema de SRS airbag	→P. 109
				Testigo de sistema listo	→P. 107	 *1	Testigos ON/OFF del airbag del pasajero delantero	→P. 110

*1: Cuando activa el modo de alimentación, estos testigos se encienden para indicar que se están realizando comprobaciones de sistemas. Se apagan unos segundos más tarde o después de que el sistema de propulsión se haya arrancado. Si hubiera algún testigo que no se encendiese o apagase, es posible que haya alguna avería en el correspondiente sistema. Para resolver el problema, siga las instrucciones correspondientes del manual del propietario.

	*1 Testigo del sistema de control y estabilidad (VSA)	→P. 110
	*1 Testigo OFF del sistema de control y estabilidad (VSA)	→P. 110
	Testigo del sistema de dirección asistida eléctrica (EPS)	→P. 111
	*1 Testigo del sistema de aviso de desinflado/baja presión de los neumáticos	→P. 112
	Testigos de los intermitentes y las luces de emergencia	→P. 111
	Testigo de las luces de carretera	→P. 111
	Testigo de luces encendidas	→P. 111
	Testigo de luces antiniebla delanteras*	→P. 111
	Testigo de las luces antiniebla traseras	→P. 112





	*1 Testigo de las luces de carretera automáticas	→P. 113
	Testigo de modo ECON	→P. 114
	Testigo del modo DEPORTIVO	→P. 114
	Testigo del modo NORMAL	→P. 114
	Testigo de mensaje del sistema	→P. 114
	Testigo del sistema de ayuda de permanencia en la carretera (Road Departure Mitigation)	→P. 117
	Testigo (blanco/verde) del limitador de velocidad ajustable	→P. 115
	Testigo (blanco/verde) del limitador de velocidad inteligente	→P. 115
	Testigo (blanco/verde) del sistema de control de descenso en pendientes	→P. 115





	Testigo de la alarma del sistema de seguridad	→P. 113
	Testigo del sistema inmovilizador	→P. 113
	*1 Testigo (ámbar) del control de cruceo adaptativo (ACC) con función de seguimiento a baja velocidad (Low Speed Following)	→P. 116
	Testigo (blanco/verde) del control de cruceo adaptativo (ACC) con función de seguimiento a baja velocidad (Low Speed Following)	→P. 116
	*1 Testigo (ámbar) del sistema de aviso de salida de carril (LKAS)	→P. 116
	Testigo (blanco/verde) del sistema de aviso de salida de carril (LKAS)	→P. 117
	*1 Testigo (ámbar) de asistencia de seguridad	→P. 117
	Testigo (verde/gris) de asistencia de seguridad	→P. 119



*1: Cuando activa el modo de alimentación, estos testigos se encienden para indicar que se están realizando comprobaciones de sistemas. Se apagan unos segundos más tarde o después de que el sistema de propulsión se haya arrancado. Si hubiera algún testigo que no se encendiese o apagase, es posible que haya alguna avería en el correspondiente sistema. Para resolver el problema, siga las instrucciones correspondientes del manual del propietario.





Testigo	Nombre	Encendido/parpadeando	Explicación
 <p>(rojo)</p>	<p>Testigo (rojo) del sistema de frenos y freno de estacionamiento</p>	<ul style="list-style-type: none"> • Se enciende cuando el freno de estacionamiento está puesto y se apaga al soltarlo. • Se enciende cuando el nivel del líquido de frenos es bajo. 	<ul style="list-style-type: none"> • Suena el avisador acústico y se enciende el testigo si conduce con el freno de estacionamiento aplicado. • Se enciende unos 30 segundos cuando se acciona el freno de estacionamiento eléctrico mientras el modo de alimentación está en la posición de ACCESORIOS o VEHÍCULO APAGADO y, a continuación, se apaga. • Permanece encendido unos 30 segundos cuando el modo de alimentación se cambia a VEHÍCULO APAGADO con el freno de estacionamiento eléctrico accionado y, a continuación, se apaga. • Se enciende durante la conducción: asegúrese de que el freno de estacionamiento está suelto. Pare en un lugar seguro y compruebe el nivel de líquido de frenos. <ul style="list-style-type: none"> ➤ Qué hacer cuando se enciende el testigo durante la conducción P. 595



Testigo	Nombre	Encendido/parpadeando	Explicación
 (rojo)	Testigo (rojo) del sistema de frenos y freno de estacionamiento	<ul style="list-style-type: none"> • Se enciende si el sistema de frenos presenta algún problema. 	<ul style="list-style-type: none"> • Se enciende junto con el testigo del ABS: el vehículo debe revisarse en un concesionario. <ul style="list-style-type: none"> ▶ Si el testigo (rojo) del sistema de frenos se enciende o parpadea P. 595 • Se enciende junto con el testigo (ámbar) del sistema de frenos y freno de estacionamiento: deténgase inmediatamente en un lugar seguro. Póngase en contacto con un concesionario para la reparación. El pedal de freno está duro. Tiene que pisar más a fondo de lo que normalmente suele hacerlo. <ul style="list-style-type: none"> ▶ Si el testigo (rojo) del sistema de frenos se enciende o parpadea a la vez que se enciende el testigo (ámbar) del sistema de frenos P. 597 • Parpadea a la vez que el testigo (ámbar) del sistema de frenos y freno de estacionamiento se enciende: hay un problema con el sistema de freno de estacionamiento eléctrico. Puede que el freno de estacionamiento no esté aplicado. Evite utilizar el freno de estacionamiento. El vehículo debe revisarse en un concesionario de inmediato. <ul style="list-style-type: none"> ▶ Si el testigo (rojo) del sistema de frenos se enciende o parpadea a la vez que se enciende el testigo (ámbar) del sistema de frenos P. 597





Testigo	Nombre	Encendido/parpadeando	Explicación
	Testigo del sistema de retención automática del freno	<ul style="list-style-type: none"> Se enciende cuando el sistema de retención automática del freno se activa. 	<ul style="list-style-type: none">  Retención automática del freno P. 475
	Testigo de retención automática del freno	<ul style="list-style-type: none"> Se enciende cuando el sistema de retención automática del freno se activa. 	<ul style="list-style-type: none">  Retención automática del freno P. 475
 (ámbar)	Testigo (ámbar) del sistema de frenos y freno de estacionamiento	<ul style="list-style-type: none"> Se enciende si hay algún problema en un sistema relacionado con el frenado que no sea el sistema de frenos convencional. Se enciende si hay algún problema con el control cooperativo con frenado regenerativo o el sistema de servofreno eléctrico. Se enciende si hay algún problema en el sistema del freno de estacionamiento eléctrico o el sistema de retención automática del freno. 	<ul style="list-style-type: none"> Se enciende durante la conducción: evite las altas velocidades y las frenadas bruscas. Lleve el vehículo a un concesionario inmediatamente. Permanece encendido: evite utilizar el freno de estacionamiento. El vehículo debe revisarse en un concesionario de inmediato.

Testigo	Nombre	Encendido/parpadeando	Explicación
	Testigo de averías	<ul style="list-style-type: none"> • Se enciende si el sistema de control de emisiones presenta algún problema. • Parpadea cuando se detecta un fallo de encendido en los cilindros del motor. 	<p>➤ Si el testigo de averías se enciende o parpadea P. 594</p>
	Testigo del sistema de alimentación	<ul style="list-style-type: none"> • Se enciende si el sistema eléctrico del vehículo presenta algún problema. 	<ul style="list-style-type: none"> • El vehículo debe revisarse en un concesionario. • Aparece el mensaje Deje de conducir cuando sea seguro en la interfaz de información para el conductor. Párese inmediatamente en un lugar seguro y póngase en contacto con un concesionario.
	Testigo de sistema listo	<ul style="list-style-type: none"> • Se enciende cuando el vehículo está listo para conducir. 	<p>➤ Encendido del sistema P. 359</p>
	Testigo EV	<ul style="list-style-type: none"> • Se enciende cuando el motor eléctrico mueve el vehículo y el motor de gasolina no está funcionando. 	—
	Testigo del sistema de carga de la batería de 12 voltios	<ul style="list-style-type: none"> • Se enciende cuando la batería de 12 voltios no se carga. 	<ul style="list-style-type: none"> • Deténgase en un lugar seguro y póngase en contacto con un concesionario inmediatamente. ➤ Comprobación de la batería de 12 voltios P. 546 ➤ Si se enciende el testigo del sistema de carga de la batería de 12 voltios P. 593





Testigo	Nombre	Encendido/parpadeando	Explicación
	Testigo del sistema de transmisión	<ul style="list-style-type: none"> • Parpadea si el sistema de transmisión presenta algún problema. 	<ul style="list-style-type: none"> • Parpadea durante la conducción: evite las aceleraciones y los arranques bruscos. El vehículo debe revisarse en un concesionario de inmediato. • Se muestra el mensaje No conduzca en la interfaz de información para el conductor: deténgase inmediatamente en un lugar seguro y póngase en contacto con un concesionario.
	Testigo de posición de la palanca de cambios	<ul style="list-style-type: none"> • Indica la posición actual de la caja de cambios. 	<ul style="list-style-type: none"> ▣ Cambios P. 365
	Testigo del selector de leva de desaceleración	<ul style="list-style-type: none"> • Se enciende al tirar del selector de leva. • Parpadea cuando no se desacelera al tirar del selector de leva. • Se enciende con M cuando el modo DEPORTIVO está seleccionado o cuando la palanca de cambios está en la posición B y se tira del selector de leva. 	<ul style="list-style-type: none"> ▣ Selector de leva de desaceleración P. 367



Testigo	Nombre	Encendido/parpadeando	Explicación
	Testigo de recordatorio del cinturón de seguridad	<ul style="list-style-type: none"> • Se enciende si no lleva puesto el cinturón de seguridad cuando pone el modo de alimentación en la posición de CONTACTO. • Si el pasajero delantero no lleva el cinturón de seguridad, el testigo se enciende unos segundos más tarde. • Se enciende durante un rato cuando el cinturón de seguridad del asiento trasero está desabrochado con el modo de alimentación en la posición de CONTACTO. • Parpadea durante la conducción si el conductor o cualquier pasajero no llevan abrochado el cinturón de seguridad. El avisador acústico suena y el testigo parpadea a intervalos regulares. 	<ul style="list-style-type: none"> • El avisador acústico deja de sonar y el testigo se apaga cuando el conductor y los pasajeros se abrochan los cinturones de seguridad. • Permanece encendido después de que usted o los pasajeros se hayan abrochado los cinturones de seguridad: puede que se haya producido un error de detección en el sensor. El vehículo debe revisarse en un concesionario. ➤ Recordatorio del cinturón de seguridad P. 47
	Testigo de nivel bajo de combustible	<ul style="list-style-type: none"> • Se enciende cuando la reserva de combustible se está agotando (quedan aproximadamente 5,3 L). • Parpadea si el medidor de combustible presenta algún problema. 	<ul style="list-style-type: none"> • Se enciende: reposte cuanto antes. • Parpadea: el vehículo debe revisarse en un concesionario.
	Testigo del sistema antibloqueo de frenos (ABS)	<ul style="list-style-type: none"> • Se enciende si se presenta algún problema con el ABS. 	<ul style="list-style-type: none"> • Permanece encendido: el vehículo debe revisarse en un concesionario. Cuando el testigo está encendido, los frenos del vehículo funcionan con normalidad pero no se dispone de función antibloqueo. ➤ Sistema antibloqueo de frenos (ABS) P. 478
	Testigo del sistema de SRS airbag	<ul style="list-style-type: none"> • Se enciende si se detecta algún problema en cualquiera de estos elementos: <ul style="list-style-type: none"> - Sistema de sujeción suplementario - Sistema de airbags laterales - Sistema de airbags de cortina lateral - Tensor del cinturón de seguridad 	<ul style="list-style-type: none"> • Permanece encendido: el vehículo debe revisarse en un concesionario.







Testigo	Nombre	Encendido/parpadeando	Explicación
	Testigos ON/OFF del airbag del pasajero delantero	<ul style="list-style-type: none"> • Cuando el airbag del pasajero delantero está activado, el testigo de activación se vuelve a encender y permanece así alrededor de 60 segundos. Cuando el airbag del pasajero delantero está desactivado, el testigo de desactivación se vuelve a encender y permanece encendido. Es un recordatorio de que el airbag del pasajero delantero está desactivado. 	<ul style="list-style-type: none"> ❑ Sistema de desactivación del airbag del pasajero delantero P. 63
	Testigo del sistema de control y estabilidad (VSA)	<ul style="list-style-type: none"> • Parpadea cuando el sistema VSA está activo. 	—
		<ul style="list-style-type: none"> • Se enciende si el sistema VSA, el sistema de conducción ágil o el sistema de asistencia de arranque en pendientes presentan algún problema. 	<ul style="list-style-type: none"> • Permanece encendido: el vehículo debe revisarse en un concesionario. <ul style="list-style-type: none"> ❑ Sistema de control y estabilidad (VSA) P. 389 ❑ Sistema de asistencia de arranque en pendiente P. 361
	Testigo OFF del sistema de control y estabilidad (VSA)	<ul style="list-style-type: none"> • Se enciende cuando el sistema VSA se desactiva parcialmente. 	<ul style="list-style-type: none"> ❑ Activación y desactivación del VSA P. 390
		<ul style="list-style-type: none"> • Se enciende si el sistema VSA se desactiva temporalmente después de que la batería de 12 voltios se haya desconectado y vuelto a conectar. 	<ul style="list-style-type: none"> • Conduzca una distancia corta a más de 20 km/h. El testigo debería apagarse. Si no desaparece, pida a un concesionario que revise el vehículo.





Testigo	Nombre	Encendido/parpadeando	Explicación
	Testigo del sistema de dirección asistida eléctrica (EPS)	<ul style="list-style-type: none"> • Se enciende si el sistema EPS presenta algún problema. 	<ul style="list-style-type: none"> • Permanece encendido: el vehículo debe revisarse en un concesionario. • Se muestra el mensaje No conduzca en la interfaz de información para el conductor: deténgase inmediatamente en un lugar seguro y póngase en contacto con un concesionario. <ul style="list-style-type: none"> ➤ Si se enciende el testigo de la dirección asistida eléctrica (EPS) P. 596
	Testigos de los intermitentes y las luces de emergencia	<ul style="list-style-type: none"> • Parpadea cuando se usa la palanca de intermitentes. • Parpadea junto con todos los intermitentes cuando se pulsa el botón de luces de emergencia. 	<ul style="list-style-type: none"> • No parpadea o parpadea con rapidez <ul style="list-style-type: none"> ➤ Sustitución de bombillas P. 530
		<ul style="list-style-type: none"> • Parpadea junto con todos los intermitentes cuando se pisa el pedal del freno mientras se conduce a alta velocidad. 	<ul style="list-style-type: none"> ➤ Señal de parada de emergencia P. 480
	Testigo de las luces de carretera	<ul style="list-style-type: none"> • Se enciende cuando las luces de carretera están encendidas. 	—
	Testigo de luces encendidas	<ul style="list-style-type: none"> • Se enciende cuando las luces de posición, los pilotos traseros o cualquier otra luz u otro piloto externos están encendidos. 	<ul style="list-style-type: none"> ➤ Luces P. 183
	Testigo de luces antiniebla delanteras*	<ul style="list-style-type: none"> • Se enciende cuando las luces antiniebla delanteras están encendidas. 	<ul style="list-style-type: none"> ➤ Luces antiniebla P. 187





* No disponible en todos los modelos



Testigo	Nombre	Encendido/parpadeando	Explicación
	Testigo de las luces antiniebla traseras	<ul style="list-style-type: none"> Se enciende cuando las luces antiniebla traseras están encendidas. 	<ul style="list-style-type: none">  Luces antiniebla P. 187
	Testigo del sistema de aviso de desinflado/baja presión de los neumáticos	<ul style="list-style-type: none"> Puede iluminarse brevemente si el modo de alimentación se pone en la posición de CONTACTO y el vehículo no se mueve en un plazo de 45 segundos para indicar que el proceso de inicialización no se ha completado aún. Se enciende y permanece encendido cuando: <ul style="list-style-type: none"> La presión de uno o más neumáticos se ha determinado como significativamente baja. El sistema no se ha inicializado. Parpadea durante un minuto y permanece encendido si hay un problema con el sistema de aviso de desinflado. Se enciende si el sistema de aviso de desinflado se desactiva temporalmente después de que la batería de 12 voltios se haya desconectado y vuelto a conectar. 	<ul style="list-style-type: none"> Se enciende durante la conducción: deténgase en un lugar seguro, compruebe la presión de los neumáticos e inflelos si es necesario. Permanece encendido después de inflar los neumáticos a la presión recomendada: se debe iniciar el sistema. <ul style="list-style-type: none">  Calibración del sistema de aviso de desinflado P. 392 Parpadea y permanece encendido: el vehículo debe revisarse en un concesionario. Conduzca una distancia corta a más de 20 km/h. El testigo debería apagarse. Si no desaparece, pida a un concesionario que revise el vehículo.

Testigo	Nombre	Encendido/parpadeando	Explicación
	Testigo de las luces de carretera automáticas	<ul style="list-style-type: none"> Se enciende cuando se cumplen todas las condiciones de funcionamiento de las luces de carretera automáticas. 	<p>➤ Luces de carretera automáticas P. 193</p>
<p>Testigo</p> 	Testigo del sistema inmovilizador	<ul style="list-style-type: none"> Parpadea si el sistema inmovilizador no es capaz de reconocer la información de la llave. 	<ul style="list-style-type: none"> Parpadea: no se puede arrancar el motor. Ponga el modo de alimentación en la posición de VEHÍCULO APAGADO y, a continuación, seleccione de nuevo el modo de CONTACTO. <p>Modelos con volante a la derecha Mantenga pisado el pedal de freno antes de poner el modo de alimentación en la posición de CONTACTO.</p> <p>Todos los modelos</p> <ul style="list-style-type: none"> Parpadea repetidamente: puede que el sistema tenga una avería. El vehículo debe revisarse en un concesionario. No intente modificar este sistema ni añadirle otros dispositivos. Se pueden producir problemas eléctricos.
<p>Testigo</p> 	Testigo de la alarma del sistema de seguridad	<ul style="list-style-type: none"> Parpadea cuando la alarma del sistema de seguridad se ha fijado. 	<p>➤ Alarma del sistema de seguridad P. 175</p>

Testigo	Nombre	Encendido/parpadeando	Explicación
	Testigo de modo ECON	<ul style="list-style-type: none"> Se enciende al activar el modo de conducción ECON. 	<ul style="list-style-type: none"> ☒ Modo ECON P. 373
	Testigo del modo DEPORTIVO	<ul style="list-style-type: none"> Se enciende al activar el modo de conducción DEPORTIVO. 	<ul style="list-style-type: none"> El medidor ambiental permanece encendido en rojo mientras el modo DEPORTIVO está activado. <ul style="list-style-type: none"> ☒ Interruptor de modo de conducción P. 371
	Testigo del modo NORMAL	<ul style="list-style-type: none"> Se enciende al activar el modo de conducción NORMAL. 	<ul style="list-style-type: none"> ☒ Interruptor de modo de conducción P. 371
	Testigo de mensaje del sistema	<ul style="list-style-type: none"> Se enciende y a la vez suena un aviso acústico cuando se detecta algún problema. Al mismo tiempo aparece un mensaje del sistema en la interfaz de información para el conductor. 	<ul style="list-style-type: none"> Con el testigo encendido, pulse el botón  (Inicio) y seleccione Información para ver el mensaje de nuevo. <ul style="list-style-type: none"> ☒ Cambio de la pantalla P. 135 Consulte la información sobre testigos de este capítulo cuando aparezca un mensaje del sistema en la interfaz de información para el conductor. Tome las medidas oportunas según el mensaje. La interfaz de información para el conductor no vuelve a la pantalla normal si no se cancela el aviso o se pulsa el botón  (Inicio).



Testigo	Nombre	Encendido/parpadeando	Explicación
	Testigo (blanco/verde) del limitador de velocidad ajustable	<ul style="list-style-type: none"> Se ilumina en blanco cuando se pulsa el botón . Si un testigo diferente se enciende, pulse a continuación el botón LIM. Se enciende en verde cuando el limitador de velocidad ajustable está programado. 	<p>➤ Limitador de velocidad ajustable P. 376</p>
	Testigo (blanco/verde) del limitador de velocidad inteligente	<ul style="list-style-type: none"> Se ilumina en blanco cuando se pulsa el botón . Si un testigo diferente se enciende, pulse a continuación el botón LIM. Se ilumina en verde cuando pulsa el botón RES/+ o el botón SET/-. 	<p>➤ Limitador de velocidad inteligente P. 382</p>
	Testigo (blanco/verde) del sistema de control de descenso en pendientes	<ul style="list-style-type: none"> Se ilumina en blanco cuando el sistema de control de descenso en pendientes está activado y listo para ser utilizado. Se ilumina en verde cuando el sistema de control de descenso en pendientes está en funcionamiento. 	<p>➤ Sistema de control de descenso en pendientes P. 374</p>

Testigo	Nombre	Encendido/parpadeando	Explicación
	Testigo (ámbar) del control de cruceo adaptativo (ACC) con función de seguimiento a baja velocidad (Low Speed Following)	<ul style="list-style-type: none"> • Se enciende si el ACC con función de seguimiento a baja velocidad (Low Speed Following) presenta algún problema. • Se enciende si el ACC con función de seguimiento a baja velocidad (Low Speed Following) se desactiva temporalmente después de que la batería de 12 voltios se haya desconectado y vuelto a conectar. • Es posible que el testigo se encienda temporalmente si se supera la carga máxima permitida. • El ACC con función de seguimiento a baja velocidad (Low Speed Following) se ha cancelado automáticamente. 	<ul style="list-style-type: none"> • Se enciende durante la conducción: el vehículo debe revisarse en un concesionario. • Conduzca una distancia corta a más de 20 km/h. El testigo debería apagarse. Si no desaparece, pida a un concesionario que revise el vehículo. • Asegúrese de que la carga total se encuentre dentro de la carga máxima permitida. <ul style="list-style-type: none"> ▣ Límite de carga P. 355 • Permanece encendido: el vehículo debe revisarse en un concesionario.
	Testigo (blanco/verde) del control de cruceo adaptativo (ACC) con función de seguimiento a baja velocidad (Low Speed Following)	<ul style="list-style-type: none"> • Se ilumina en blanco cuando se pulsa el botón . Si un testigo diferente se enciende, pulse a continuación el botón LIM. • Se ilumina en verde cuando pulsa el botón RES/+ o el botón SET/-. 	<ul style="list-style-type: none"> ▣ Control de cruceo adaptativo (ACC) con función de seguimiento a baja velocidad (Low Speed Following) P. 423
	Testigo (ámbar) del sistema de aviso de salida de carril (LKAS)	<ul style="list-style-type: none"> • Se enciende si se presenta algún problema con el LKAS. • Es posible que el testigo se encienda temporalmente si se supera la carga máxima permitida. 	<ul style="list-style-type: none"> • Permanece encendido: el vehículo debe revisarse en un concesionario. • Asegúrese de que la carga total se encuentre dentro de la carga máxima permitida. <ul style="list-style-type: none"> ▣ Límite de carga P. 355 • Permanece encendido: el vehículo debe revisarse en un concesionario.

Testigo	Nombre	Encendido/parpadeando	Explicación
	Testigo (blanco/verde) del sistema de aviso de salida de carril (LKAS)	<ul style="list-style-type: none"> • Se ilumina en blanco cuando se pulsa el botón LKAS. • Se ilumina en verde cuando el LKAS está en funcionamiento. 	<p>➤ Sistema de aviso de salida de carril (LKAS) P. 441</p>
	Testigo del sistema de ayuda de permanencia en la carretera (Road Departure Mitigation)	<ul style="list-style-type: none"> • Se enciende cuando se cumplen todas las condiciones de activación del sistema de ayuda de permanencia en la carretera (Road Departure Mitigation) y se detectan marcas viales. 	<p>➤ Sistema de ayuda de permanencia en la carretera (Road Departure Mitigation) P. 453</p>
	Testigo (ámbar) de asistencia de seguridad	<ul style="list-style-type: none"> • Se enciende si el sistema de ayuda de permanencia en la carretera (Road Departure Mitigation), el CMBS, el control de frenado de baja velocidad o el sistema de información de punto ciego* presentan algún problema. • Es posible que el testigo se encienda temporalmente si se supera la carga máxima permitida. • Se enciende si el sistema de ayuda de permanencia en la carretera (Road Departure Mitigation), el CMBS y el control de frenos a baja velocidad se desactivan temporalmente después de que la batería de 12 voltios se haya desconectado y vuelto a conectar. 	<ul style="list-style-type: none"> • Permanece encendido: el vehículo debe revisarse en un concesionario. • Asegúrese de que la carga total se encuentre dentro de la carga máxima permitida. ➤ Límite de carga P. 355 • Permanece encendido: el vehículo debe revisarse en un concesionario. • Conduzca una distancia corta a más de 20 km/h. El testigo debería apagarse. Si no desaparece, pida a un concesionario que revise el vehículo.

* No disponible en todos los modelos

Testigo	Nombre	Encendido/parpadeando	Explicación
	<p>Testigo (ámbar) de asistencia de seguridad</p>	<ul style="list-style-type: none"> Se enciende si el sistema de ayuda de permanencia en la carretera (Road Departure Mitigation) o el CMBS se desactivan por sí mismos. 	<ul style="list-style-type: none"> Permanece encendido: la temperatura del interior de la cámara es demasiado alta. Utilice el sistema de control de climatización para enfriar la cámara. El sistema se activa cuando se enfría el interior de la cámara. <ul style="list-style-type: none"> 📄 Cámara de visión panorámica frontal P. 468 Permanece encendido: la zona alrededor de la cámara está bloqueada por suciedad, barro, etc. Detenga el vehículo en un lugar seguro y limpie la suciedad con un paño suave. Lleve su vehículo a un concesionario para que sea revisado si aun después de haber limpiado la zona alrededor de la cámara vuelve a recibir el mensaje o se enciende el testigo. <ul style="list-style-type: none"> 📄 Cámara de visión panorámica frontal P. 468 Puede encenderse si hay poca luz, por ejemplo, si se conduce por un túnel, por la noche, al amanecer o al anochecer.

Testigo	Nombre	Encendido/parpadeando	Explicación
	Testigo (ámbar) de asistencia de seguridad	<ul style="list-style-type: none"> Se enciende si se acumulan barro, nieve o hielo en las proximidades del sensor. 	<ul style="list-style-type: none"> Retire el obstáculo de las proximidades del sensor sónico. ➤ Control de frenos a baja velocidad P. 417
		<p>Modelos con sistema de información de punto ciego</p> <ul style="list-style-type: none"> Se enciende si se acumula barro, nieve o hielo cerca del sensor del sistema de información de punto ciego. Se enciende cuando la temperatura del sensor del sistema de información de punto ciego es alta. 	<ul style="list-style-type: none"> Se enciende durante la conducción: puede que haya algo que interfiera en el sensor del sistema de información de punto ciego. Revise los alrededores del sensor del sistema de información de punto ciego y retire cualquier obstrucción que haya. El sistema volverá a la normalidad cuando la temperatura baje. ➤ Sistema de información de punto ciego* P. 394
	Testigo (verde/gris) de asistencia de seguridad	<ul style="list-style-type: none"> Se ilumina en verde si el sistema de ayuda de permanencia en la carretera (Road Departure Mitigation), el CMBS, el control de frenado de baja velocidad y el sistema de información de punto ciego* están activados. Se ilumina en verde y gris si el sistema de ayuda de permanencia en la carretera (Road Departure Mitigation), el CMBS, el control de frenado de baja velocidad o el sistema de información de punto ciego*, o al menos dos o tres de estos sistemas, están desactivados. Se ilumina en gris si el sistema de ayuda de permanencia en la carretera (Road Departure Mitigation), el CMBS, el control de frenado de baja velocidad y el sistema de información de punto ciego* están desactivados. 	<ul style="list-style-type: none"> ➤ Activación y desactivación del sistema de ayuda de permanencia en la carretera (Road Departure Mitigation) P. 456 ➤ Activación y desactivación del CMBS P. 409 ➤ Activación y desactivación del sistema de información de punto ciego P. 397 ➤ Activación y desactivación del sistema P. 420

* No disponible en todos los modelos

Mensajes informativos y de advertencia de la interfaz de información para el conductor

Los siguientes mensajes de información y aviso aparecen solo en la interfaz de información para el conductor. Pulse el botón  (Inicio), seleccione **Información** y pulse la rueda selectora izquierda para volver a ver el mensaje si el testigo de mensaje del sistema está encendido.

■ Iconos

Puesto que los mensajes no se muestran en la interfaz de información del conductor cuando el mensaje de aviso está desactivado, puede comprobar los mensajes debajo. Tome las medidas adecuadas que se indiquen en el mensaje, como ponerse en contacto con un concesionario.







- **Iconos rojos** P. 121
- **Iconos ámbar** P. 122
- **Iconos verdes** P. 127
- **Otros iconos** P. 128

Para que se muestren los mensajes, active **Mensaje de aviso**. También puede cambiar el idioma del mensaje.

- **Funciones configurables** P. 304

■ Iconos rojos







Icono	Mensaje
	Fallo crítico detectado. Pare en un sitio seguro.
	Asistencia de la dirección reducida. Pare en un sitio seguro.
	Rendimiento de los frenos reducido. Pare en un sitio seguro.
	Nivel de líquido de frenos bajo. Compruebe el nivel del líquido de frenos.
	Freno estacionamiento aplicado
	Soltar el freno de estacionamiento
	Imposible iniciar el control de crucero: El freno de estacionamiento activado
	Control de crucero cancelado: El freno de estacionamiento se activado
	Problema en el sistema de frenos. El rendimiento de los frenos puede verse reducido.



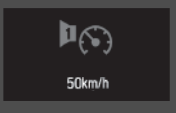

Icono	Mensaje
	Problema en el sistema de frenos. El rendimiento de los frenos puede verse reducido.
	Abróchese el cinturón de seguridad
	Abroche el cinturón de seguridad del acompañante
	<p>► Recordatorio del cinturón de seguridad</p> <p>P. 47</p>
	Problema en sistema de carga de batería de 12 voltios. No conduzca el vehículo.
	Presión de aceite del motor baja. Pare el motor. <p>► Si aparece el aviso Presión de aceite del motor baja P. 593</p>







Icono	Mensaje
	<p>Temperatura del motor demasiado alta. Deje que el motor se enfríe.</p> <p>☒ Sobrecalentamiento P. 591</p>
	<p>Problema en sistema de sujeciones suplementarias</p>
	<p>Comprobar los asientos traseros</p>
	<p>Control de volante necesario</p>
	<p>Salida de carril</p>
	<p>Problema en sistema de sensor de estacionamiento</p>



■ Iconos ámbar



Icono	Mensaje
	<p>Aplique el freno de mano para mantener el vehículo parado</p>
	<p>Problema en el sistema. Cambiar a P.</p> <p>Poner cambio en P</p>
	<p>☒ Control de crucero adaptativo (ACC) con función de seguimiento a baja velocidad (Low Speed Following) P. 423</p> <p>☒ Sistema de prevención y mitigación de impactos (CMBS) P. 405</p> <p>☒ Control de frenos a baja velocidad P. 417</p>
	<p>Salida de carril</p>
	<p>Temp. demasiado baja para operar el vehículo</p>
	<p>Espere hasta que se caliente el motor.</p>





Icono	Mensaje
	<p>➤ Alarma de velocidad P. 144</p>
	<p>Problema en sistema de emisiones. La potencia puede verse reducida.</p> <p>Problema en sistema de emisiones. Evitar fuertes aceleraciones y alta velocidad.</p> <p>Problema en sistema de emisiones. No conduzca el vehículo.</p>
	<p>Nivel bajo de aceite del motor. Compruebe el nivel de aceite del motor.</p>
	<p>Nivel bajo de aceite del motor. Compruebe el nivel de aceite del motor.</p> <p>➤ Si aparece el aviso Nivel bajo de aceite del motor P. 599</p>
	<p>Problema en sistema de refrigeración del motor. La potencia puede verse reducida.</p>
	<p>Problema del sistema del aforador de combustible. El nivel no es preciso.</p>

Icono	Mensaje
	<p>Bajo nivel combustible</p>
	<p>Problema en sistema de transmisión. El rendimiento podría disminuir.</p>
	<p>Problema en sistema de transmisión. No conduzca el vehículo.</p>
	<p>Problema en el sistema antibloqueo de frenos. El rendimiento de los frenos puede verse reducido.</p>
	<p>Problema en el sistema de frenos. El rendimiento de los frenos puede verse reducido.</p>
	<p>Problema en el sistema de frenos. No pise a la vez el pedal de freno y el acelerador.</p>
	<p>Problema en el sistema de frenos. El rendimiento de los frenos puede verse reducido.</p>

Icono	Mensaje
	Problema en el sistema de frenos. El rendimiento de los frenos puede verse reducido.
	Potencia de frenado reducida. Evitar las frenadas bruscas y la alta velocidad.
	Problema en sistema del freno de estacionamiento eléctrico. Freno de estacionamiento no disponible.
	Problema en el sistema de asistencia a la estabilidad del vehículo. La tracción y la maniobrabilidad pueden verse reducidas.
	Conducir con cuidado. Sistemas inicializándose...
	Problema en el asistente de arranque en pendiente. El vehículo puede desplazarse al soltar el freno.
	Problema en el sistema de control de descenso en pendientes. Aplice el freno al descender.

Icono	Mensaje
	Problema en el sistema de retención del freno. Aplice el freno con el vehículo parado.
	Aplicar freno de pie
	Control de cruce cancelado: Pise el pedal de freno
	Liberar freno estac.: freno + pulsar
	Modelos con portón trasero eléctrico Problema en sistema del portón trasero con cierre eléctrico. Accione manualmente el portón trasero.
	Error en la dirección asistida eléctrica. Asistencia de la dirección reducida.
	Error en la dirección asistida eléctrica. Asist. no disponible. No conduzca el vehículo.

Icono	Mensaje
	Problema en sistema de control de luces automáticas. Controles manuales disponibles.
	Problema en el sistema de faros. El rendimiento del sistema de faros puede verse reducido.
	Problema en luces de carretera automáticas. Controles manuales disponibles.
	Mando remoto no detectado
	Cambiar batería mando remoto ► Sustitución de la pila del mando a distancia P. 552

Icono	Mensaje
	Problema en sistema de acceso inteligente
	Problema en el sistema de llave digital
	Lleve consigo la llave digital y apague el vehículo al salir
	Problema en sistema de control de presión de los neumáticos
	Presión neumát. baja. Compruebe presión neumát. e inicie sist. aviso de desinf. en config. vehículo.

Icono	Mensaje
	Problema en sistema de control de la velocidad de cruceo adaptable
	Problema en sistema de frenos con mitigación de la colisión
	Problema del control de frenos a baja velocidad.
	Problema del control de frenos a baja velocidad. Sensor de parking obstruido.
	Problema en sistema de asistencia de mantenimiento en el carril
	Problema en sistema de aviso de salida de carril

Icono	Mensaje
	Modelos con sistema de información de mantenimiento Mantenimiento próximo ► Sistema de información de mantenimiento* P. 504
	Modelos con sistema de información de mantenimiento Realizar mantenimiento ► Sistema de información de mantenimiento* P. 504
	Modelos con sistema de información de mantenimiento Mantenimiento pendiente ► Sistema de información de mantenimiento* P. 504
	Modelos con sistema de información de punto ciego Problema en sistema de información sobre puntos ciegos
	Modelos con sistema de información de punto ciego No se dispone de información de ángulo muerto

Icono	Mensaje
	Comprobar sistema de carga
	Carga de batería de alto voltaje muy baja. El vehículo no puede arrancar
	Carga baja. Potencia reducida.
	Baja temperatura. Potencia reducida.
	Alta temperatura. Potencia reducida.
	Problema en sistema híbrido. Potencia reducida.
	Comprobar sistema carga 12V. Potencia reducida.

Icono	Mensaje
	Problema en sistema de alerta acústica del vehículo
	Problema en sistema de alimentación. La potencia puede verse reducida.
	Problema en sistema de alimentación. Pare en un sitio seguro.
	Problema en sistema de alimentación. Evitar fuertes aceleraciones y alta velocidad.
■ Iconos verdes	
Icono	Mensaje
	Sist. retención freno en espera





■ Otros iconos

Icono	Mensaje
	Evitar fuertes aceleraciones y alta velocidad. Temp. del motor cerca del límite
	Posición de marcha N. Libere pedal acelerador
	Imposible iniciar el control de crucero: El pedal de freno está pisado
	Sist. retención freno OFF





Icono	Mensaje
	Para activar la retención del freno: cintur. seg. + pulsar
	Desact. reten. freno: freno + pulsar
	No se puede establecer el control de descenso en pendientes: Crucero activo
	No se puede establecer el control de descenso en pendientes: Velocidad demasiado alta
	Control de descenso de pendientes desactivado: Velocidad demasiado alta
	Control de descenso en pendientes cancelado: Pendiente no pronunciada suficiente







Icono	Mensaje
	No se puede establecer el control de descenso en pendientes: Cruceo activo
	Imposible iniciar el control de cruceo: Control de descenso en pendientes activo
	Para activar la retención del freno: Abróchese el cinturón de seguridad
	Abróchese el cinturón de seguridad
	Imposible iniciar el control de cruceo: Abróchese el cinturón de seguridad
	Control de cruceo cancelado: Abróchese el cinturón de seguridad

Icono	Mensaje
	Imposible iniciar el control de cruceo: Velocidad demasiado alta
	Control de cruceo cancelado: Velocidad demasiado alta
	Imposible iniciar el control de cruceo: Sistema no disponible
	Control de cruceo cancelado: Sistema no disponible
	El modo de cruceo se cancelará
	Imposible iniciar el control de cruceo: Demasiado cerca al vehículo delante
	Control de cruceo cancelado: Demasiado cerca al vehículo delante

Icono	Mensaje
	<p>Imposible iniciar el control de crucero: Pendiente demasiado pronunciada</p> <p>Control de crucero cancelado: Pendiente demasiado pronunciada</p>
	<p>Imposible iniciar el control de crucero: Pendiente demasiado pronunciada</p> <p>Control de crucero cancelado: Pendiente demasiado pronunciada</p>
	<p>Imposible iniciar el control de crucero: Poner cambio en D</p> <p>Control de crucero cancelado: Poner cambio en D</p>
	<p>Para reanudar el control de crucero: Use el interruptor "RES/+"</p>
	<p>Control de crucero cancelado: Pérdida de tracción</p>

Icono	Mensaje
	<p>Pulse el interruptor para activar</p>
	<p>Pulse el interruptor para activar el ACC</p>
	<p>Control de frenos a baja velocidad activado. Objeto detectado.</p>
	<p>No puede func. el asist. de mantención de carril</p>
	<p>Algunas funciones del sist. de asist. a la cond. no funcionan: Parabrisas sucio o poca visibilidad.</p>

Icono	Mensaje
	Aviso de salida de carril activado
	Algunos sistemas de asistencia a la conducción disponibles
	Para arrancar vehículo: freno + pulsar
	Para arrancar vehículo: pisar freno hasta el fondo + pulsar
	Para continuar la marcha: Pise el pedal de freno y pulse el botón

Icono	Mensaje
	Para desbloquear volante: pulsar + girar
	Para apagar motor: pulsar dos veces
	Modo accesorio
	Soltar completamente el freno + pulsar
	Para arrancar, sostenga el mando junto al botón START ► Si la pila del mando a distancia sin llave se está agotando P. 584
	Al pulsar 2 veces o pulsando se cortará encendido
	Listo para conducir

Indicadores

Los indicadores incluyen el velocímetro, el testigo de combustible y otros testigos correspondientes. Se muestran cuando el modo de alimentación está en la posición de CONTACTO.

■ Velocímetro

Muestra la velocidad de conducción en km/h.

■ Indicador de combustible

Indica la cantidad de combustible que queda en el depósito de combustible.

■ Indicador POWER/CHARGE

■ Motor eléctrico

El grado de alimentación del motor eléctrico se muestra en las lecturas del lado **POWER**.

■ Carga de la batería en curso

El grado de carga de la batería de alta tensión se muestra en las lecturas del lado **CHARGE**.

» Velocímetro

Puede configurar el velocímetro y las mediciones de la pantalla para que se muestren en km/h o mph.

➔ **Cambio de unidades** P. 137

» Indicador de combustible

AVISO

Se debe repostar cuando la lectura se acerque a $\boxed{0}$. Si el combustible se agota, se pueden producir fallos de encendido en el motor, lo que es perjudicial para el catalizador.

La cantidad real de combustible que queda puede diferir de la indicada por la lectura del indicador de combustible.

■ Odómetro

Muestra el número total de kilómetros que el vehículo ha acumulado.

■ Medidor de conducción ecológica

Cambia a verde para indicar que el vehículo se conduce de forma eficiente con el modo **DEPORTIVO** desactivado.

■ Temperatura exterior

Muestra la temperatura exterior en grados centígrados.

Si la temperatura exterior estaba por debajo de 3 °C en el momento en el que activó el modo de alimentación, se muestra el mensaje  en la interfaz de información del conductor.

■ Ajuste de la pantalla de temperatura exterior

Ajuste la lectura de la temperatura ± 3 °C como máximo si dicha lectura parece incorrecta.

⊠ Temperatura exterior

El sensor de temperatura se encuentra en el parachoques delantero.

El calor que desprende la calzada y los gases de escape de otro vehículo pueden afectar a la lectura de la temperatura cuando el vehículo circula a menos de 30 km/h.

La pantalla puede tardar varios minutos en actualizarse una vez que la lectura de la temperatura se ha estabilizado.

Puede ajustar la lectura de la temperatura.

➤ **Funciones configurables** P. 304

■ Reloj

Muestra el reloj.

Puede ajustar la hora manualmente o cambiar la visualización del reloj para mostrar el formato de 12 o 24 horas.

- **Configurar reloj** P. 266

■ Modo actual del ACC con función de seguimiento a baja velocidad (Low Speed Following) y el LKAS

Muestra el modo actual del ACC con función de seguimiento a baja velocidad (Low Speed Following) y el LKAS.

- **Control de crucero adaptativo (ACC) con función de seguimiento a baja velocidad (Low Speed Following)** P. 423
- **Sistema de aviso de salida de carril (LKAS)** P. 441

■ Sistema de reconocimiento de señales de tráfico

Indica las señales de tráfico correspondientes durante la conducción.

El testigo parpadea cuando se supera la velocidad máxima de la señal de tráfico detectada por el sistema de reconocimiento de señales de tráfico.

- **Sistema de reconocimiento de señales de tráfico** P. 461

Interfaz de información para el conductor

La interfaz de información para el conductor muestra información tal como la autonomía del vehículo y el consumo de combustible. También muestra mensajes como advertencias y otro tipo de información útil.

Cuando aparezca un mensaje de aviso, compruebe el mensaje y póngase en contacto con un concesionario para que inspeccione el vehículo si es necesario. Consulte las siguientes páginas si aparecen los mensajes **Presión de aceite del motor baja**, **Temperatura del motor demasiado alta** o **Potencia de frenado reducida**.

➤ Si aparece el aviso **Presión de aceite del motor baja** P. 593

➤ **Sobrecalentamiento** P. 591

➤ Si aparece el aviso **Potencia de frenado reducida** P. 594

■ Cambio de la pantalla

Pulse el botón  (Inicio) y, a continuación, gire la rueda de selección izquierda para desplazarse al contenido que quiera consultar. Pulse la rueda de selección izquierda para obtener información detallada.





☒ Cambio de la pantalla



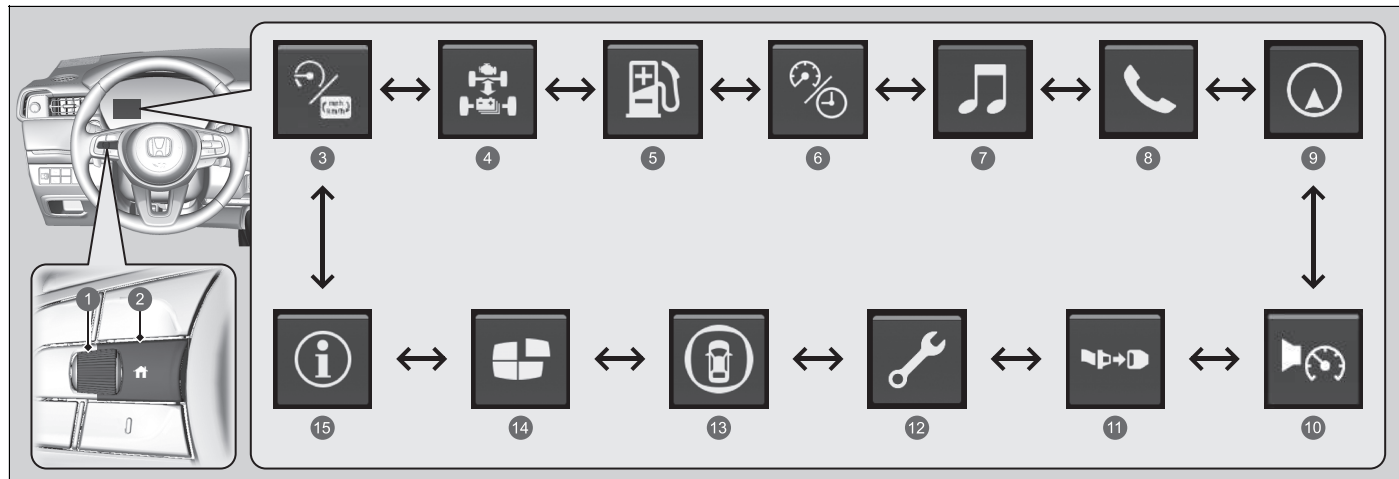

Para volver a la pantalla anterior, pulse el botón  (Atrás).





Puede añadir o borrar el contenido de los instrumentos.

➤ **Personalización de la pantalla** P. 148



- 1 Rueda de selección izquierda
- 2 Botón  (Inicio)
- 3 **Alim./carga**  P. 137
- 4 **Fluj. alim**  P. 138
- 5 **Auton y comb**  P. 139

- 6 **Velocidad y hora**  P. 141
- 7 **Audio**  P. 143
- 8 **Teléfono**  P. 143
- 9 **Navegación**  P. 143
- 10 **Alarma vel.**  P. 144

- 11 **Cinturones de seguridad**  P. 145
- 12 **Mantenimiento***  P. 145
- 13 **Asist. segur.**  P. 146
- 14 **Person. pantalla**  P. 148
- 15 **Información**  P. 148

■ Alim./carga

Muestra la alimentación que está recibiendo el motor eléctrico y la carga que está recibiendo la batería de alta tensión. Se ocultan otros datos.

🔌 **Indicador POWER/CHARGE** P. 132

■ Cambio de unidades

Le permite mostrar una unidad diferente en la interfaz de información para el conductor y en la pantalla de audio/información, y establecer las medidas mostradas para que la lectura correspondiente sea en km, millas, km/h o mph.

Mantenga pulsada la rueda de selección izquierda cuando seleccione **Alim./carga** en la interfaz de información para el conductor. Cada vez que lo haga, la unidad cambiará de **km, km/h** a **millas, mph** o viceversa. Seguidamente, aparecerá una pantalla de confirmación durante unos segundos.

■ Flujo de potencia/Pantalla de estado del motor/Indicador del nivel de carga de la batería de alta tensión

Muestra el flujo de potencia de los motores eléctrico y de gasolina, e indica la fuente de alimentación del vehículo y si la batería se está cargando.

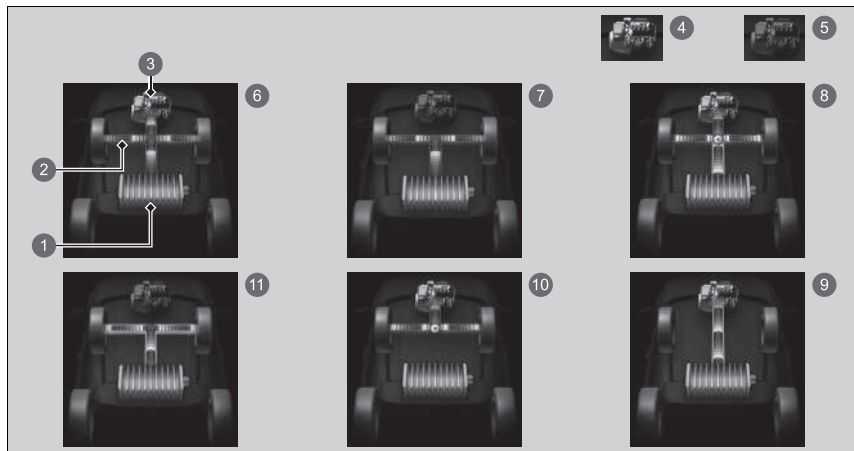

- 1 Indicador del nivel de carga de la batería de alta tensión
- 2 Flujo de potencia
- 3 Motor
- 4 Motor encendido
- 5 Motor apagado
- 6 **Híbrido (HV)**: la potencia la suministran tanto el motor eléctrico como el de gasolina.
- 7 **Vehículo eléctrico (EV)**: la potencia la suministra el motor eléctrico.
- 8 **Motor de gasolina (transmisión directa)**: el motor de gasolina está en funcionamiento y el motor eléctrico está cargando la batería de alta tensión.
- 9 El motor de gasolina está en funcionamiento y el motor eléctrico está cargando la batería de alta tensión.
- 10 La potencia la suministra solo el motor de gasolina.
- 11 **Regeneración**: el motor eléctrico está cargando la batería de alta tensión.

► Flujo de potencia/Pantalla de estado del motor/Indicador del nivel de carga de la batería de alta tensión

El nivel de carga de la batería de alta tensión puede descender en las siguientes condiciones:

- Cuando se ha sustituido la batería de 12 voltios.
- Cuando se ha desconectado la batería de 12 voltios.
- Cuando el sistema de control de la batería de alta tensión corrige su lectura.

La lectura del nivel de carga se corregirá de forma automática durante la conducción.

Los cambios en la temperatura de la batería de alta tensión pueden aumentar o disminuir su capacidad de carga. Si un cambio de temperatura hace que cambie la capacidad de la batería, el número de indicadores de nivel de carga también puede cambiar, incluso si la carga de la batería sigue siendo la misma.

Mientras el vehículo esté detenido con el motor en marcha, podría aparecer lo siguiente en la interfaz de información para el conductor.

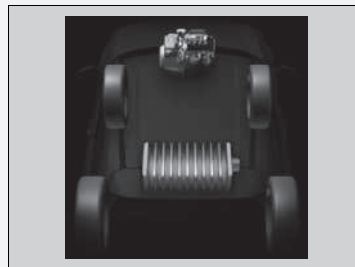

■ Autonomía/Combustible/Cuentakilómetros parcial

Gire la rueda de selección izquierda para alternar entre el cuentakilómetros parcial A y el cuentakilómetros parcial B.

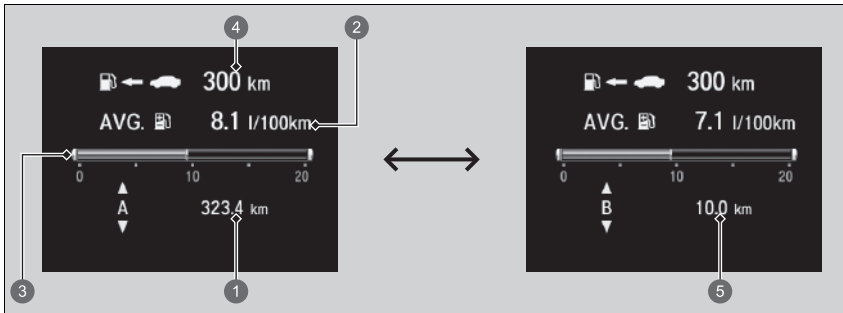

- ① Cuentakilómetros parcial A
- ② Consumo medio de combustible
- ③ Consumo instantáneo de combustible
- ④ Autonomía
- ⑤ Cuentakilómetros parcial B

■ Cuentakilómetros parcial

Muestra el número total de kilómetros recorridos desde la última puesta a cero. Los cuentakilómetros A y B se pueden utilizar para medir 2 recorridos independientes.

Puesta a cero del cuentakilómetros parcial

Para restablecer el cuentakilómetros parcial, haga que aparezca en pantalla, pulse la rueda de selección izquierda y, a continuación, seleccione **Restablecer**. El cuentakilómetros parcial se reajusta a **0.0**.

■ Consumo medio de combustible

Muestra el consumo medio de combustible estimado de cada cuentakilómetros parcial en l/100 km o mpg.

La pantalla se actualiza a intervalos fijos. Cuando se pone a cero el cuentakilómetros parcial, también lo hace el consumo medio de combustible.

■ Consumo instantáneo de combustible

Muestra el consumo instantáneo de combustible en forma de gráfico de barras, en l/100 km o mpg.

■ Autonomía

Muestra la distancia estimada que se puede recorrer con el combustible que queda. Esta distancia se calcula en función del consumo de combustible actual del vehículo.

☒ Consumo medio de combustible

Puede cambiar cuándo se pone a cero el consumo medio de combustible.

☒ **Funciones configurables** P. 304

■ Velocidad y tiempo

Gire la rueda de selección izquierda para alternar entre el cuentakilómetros parcial A y el cuentakilómetros parcial B.

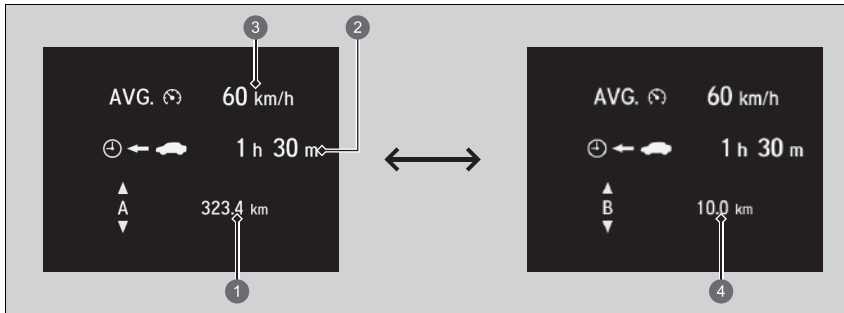

- ① Cuentakilómetros parcial A
- ② Tiempo transcurrido
- ③ Velocidad media
- ④ Cuentakilómetros parcial B

■ Cuentakilómetros parcial

➤ Cuentakilómetros parcial P. 140

■ Tiempo transcurrido

Muestra el tiempo transcurrido desde la última puesta a cero de los viajes A o B.

■ Velocidad media

Muestra la velocidad media en km/h desde la última puesta a cero de los viajes A o B.

⌘ Tiempo transcurrido

Puede cambiar cuándo se pone a cero el tiempo transcurrido.

➤ **Funciones configurables** P. 304

⌘ Velocidad media

Puede cambiar cuándo se pone a cero la velocidad media.

➤ **Funciones configurables** P. 304

■ Audio

Muestra la información de sonido actual.

➤ **Funcionamiento básico** P. 249

■ Teléfono

Muestra la información del teléfono actual.

➤ **Sistema de teléfono manos libres** P. 318

■ Navegación

■ Brújula

Muestra la pantalla de la brújula.

■ Indicaciones paso a paso

Cuando el sistema de navegación, Android Auto o Apple CarPlay proporcionan indicaciones de conducción, aparecen indicaciones paso a paso hasta su destino.

➤ **Consulte el manual del sistema de navegación**

➤ **Apple CarPlay** P. 296

➤ **Android Auto** P. 300

➤ Navegación

Puede seleccionar si el navegador paso a paso aparece o no durante las instrucciones de ruta.

➤ **Funciones configurables** P. 304

Si se muestran la brújula o las indicaciones paso a paso, puede controlar ciertas funciones del sistema de navegación de la interfaz de información para el conductor girando la rueda de selección izquierda.

➤ **Consulte el manual del sistema de navegación**

Es posible que las indicaciones paso a paso no estén disponibles en todas las aplicaciones.

■ Alarma de velocidad

Permite activar el avisador de velocidad y cambiar el ajuste de esta.

Gire la rueda de selección izquierda y el ajuste del avisador de velocidad se modificará de la siguiente forma:

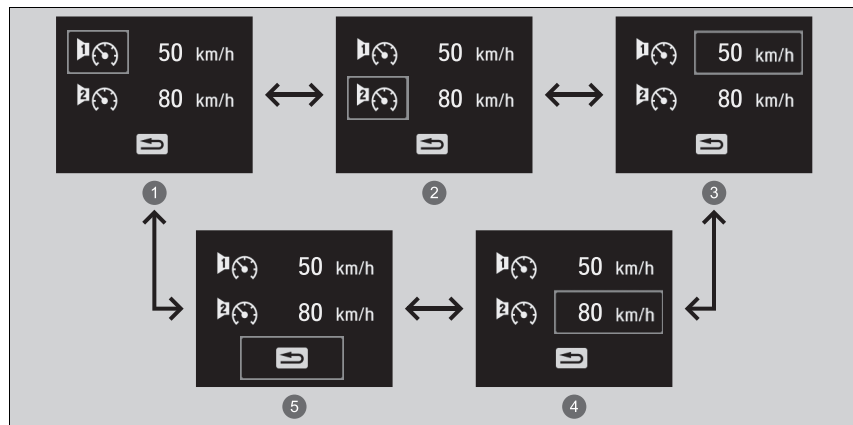

- ① Avisador de velocidad 1 activado/desactivado*¹
- ② Avisador de velocidad 2 activado/desactivado*¹
- ③ Ajuste de velocidad del avisador de velocidad 1 (50 km/h*¹)
- ④ Ajuste de velocidad del avisador de velocidad 2 (80 km/h*¹)
- ⑤ Atrás

*1: Ajuste predeterminado

■ Cinturones de seguridad

Aparece cuando se abrocha o desabrocha alguno de los cinturones de seguridad.

■ Mantenimiento*

Muestra el sistema de información de mantenimiento.

🔧 **Sistema de información de mantenimiento*** P. 504

■ Asistencia de seguridad

Indica el estado del sistema de ayuda de permanencia en la carretera (Road Departure Mitigation), el CMBS, el control de frenado de baja velocidad y el sistema de información de punto ciego*: activado, desactivado o avería, por medio de colores y letras.

Los colores que aparecen a continuación indican el estado de cualquiera de los sistemas mencionados anteriormente:

- Verde: el sistema está activado.
- Gris: el sistema está desactivado.
- Ámbar: hay un problema con el sistema.

▣ Asistencia de seguridad

Si hubiera algún sistema indicado por el color ámbar, el vehículo debe revisarse en un concesionario inmediatamente.

Para activar o desactivar cada sistema, en primer lugar debe girar la rueda de selección izquierda para cambiar la imagen que se muestra. En la siguiente pantalla puede seleccionar qué sistema activar o desactivar.

- ▣ **Activación y desactivación del sistema de ayuda de permanencia en la carretera (Road Departure Mitigation)** P. 456
- ▣ **Sistema de información de punto ciego*** P. 394
- ▣ **Activación y desactivación del CMBS** P. 409
- ▣ **Activación y desactivación del sistema** P. 420

También puede confirmar el estado de cada función por el color del testigo de asistencia de seguridad.

- ▣ **Testigo (ámbar) de asistencia de seguridad** P. 117
- ▣ **Testigo (verde/gris) de asistencia de seguridad** P. 119

Aunque el icono del control de frenos a baja velocidad esté en verde, si el sensor de parking se apaga solo para la parte trasera, la asistencia al frenado no funcionará al dar marcha atrás.

- ▣ **Apagado de todos los sensores traseros** P. 487

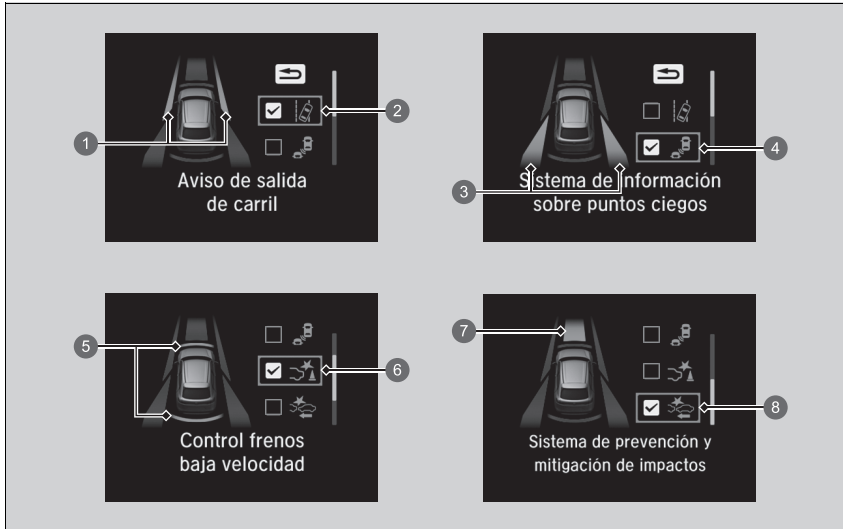

- ❶ Información de zona para el sistema de ayuda de permanencia en la carretera (Road Departure Mitigation)
- ❷ Icono del sistema de ayuda de permanencia en la carretera (Road Departure Mitigation) e información de estado
- ❸ Información de zona para el sistema de información de punto ciego*
- ❹ Icono del sistema de información de punto ciego e información de estado*
- ❺ Información de área del control de frenado de baja velocidad
- ❻ Icono e información de estado del control de frenado de baja velocidad
- ❼ Información de zona para el CMBS
- ❽ Icono e información de estado del CMBS

* No disponible en todos los modelos

■ Personalización de la pantalla

Puede modificar los ajustes conforme a sus preferencias.

■ Organizar el contenido

Puede seleccionar los iconos que desea ver en la pantalla de inicio.

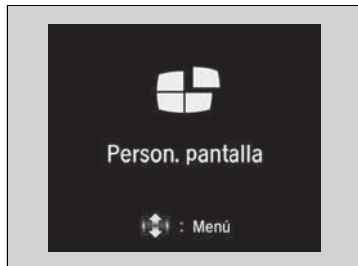

1. Gire la rueda de selección izquierda para desplazarse hasta seleccionar **Person. pantalla** y, a continuación, pulse la rueda de selección izquierda.
2. Gire la rueda de selección izquierda.

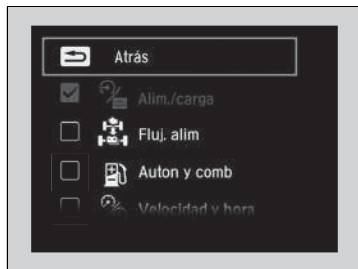

3. Gire la rueda de selección izquierda para desplazarse entre los iconos y, a continuación, pulse la rueda de selección izquierda para seleccionarlos o deseccionarlos.

■ Información

Puede comprobar si hay mensajes de aviso activos.

- **Mensajes informativos y de advertencia de la interfaz de información para el conductor** P. 120

► Personalización de la pantalla

Los iconos que aparecen en color gris no pueden eliminarse de la pantalla de inicio.

Al personalizar los ajustes, cambie a **[P]**.

► Información

Si hay varios avisos o mensajes, puede girar la rueda de selección izquierda para verlos.

Mandos

En este capítulo se explica cómo manejar los diversos mandos necesarios para la conducción.

Reloj	150
Bloqueo y desbloqueo de las puertas	
Llave	151
Potencia baja de la señal del mando a distancia sin llave.....	153
Bloqueo/desbloqueo de las puertas desde el exterior.....	154
Bloqueo/desbloqueo de las puertas desde el interior	160
Bloqueo de seguridad para niños	162
Portón trasero	163
Sistema de seguridad	
Sistema inmovilizador.....	174

Alarma del sistema de seguridad.....	175
Superbloqueo*	176
Ventanillas	177
Funcionamiento de mandos del volante	
Botón POWER.....	180
Luces	183
Luces de curva activas*	190
Regulador de los faros*	192
Luces de carretera automáticas	193
Limpiaparabrisas y lavaparabrisas	196
Botón de los retrovisores térmicos/luneta térmica	199
Botón del parabrisas térmico*	200

Control de brillo	201
Ajuste del volante.....	202
Retrovisores	203
Asientos	207
Elementos auxiliares interiores	219
Sistema de control de climatización	236

* No disponible en todos los modelos

Ajuste del reloj

Puede ajustar la hora que aparece en la pantalla con el modo de alimentación en la posición de CONTACTO.

Puede ajustar el reloj y personalizar la pantalla del reloj.

➤ **Configurar reloj** P. 266

» Ajuste del reloj

El reloj del panel de instrumentos también cambia cuando se ajusta el reloj de la pantalla de audio/información.

Llave

Este vehículo se entrega con las siguientes llaves:

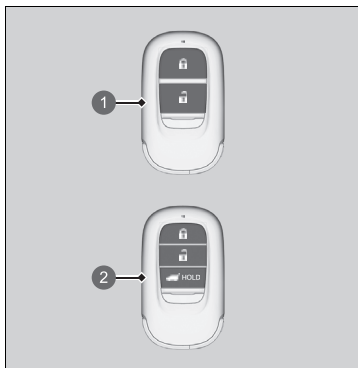

- 1 Mando a distancia sin llave
- 2 Mando a distancia sin llave con botón del portón trasero eléctrico

Utilice las llaves para encender y apagar el sistema de alimentación, así como para bloquear y desbloquear todas las puertas y el portón trasero.

☒ Llave

Todas las llaves disponen de un sistema inmovilizador. El sistema inmovilizador ayuda a evitar el robo del vehículo.

☒ **Sistema inmovilizador** P. 174

Siga los siguientes consejos para evitar que se produzcan daños en las llaves:

- No deje las llaves expuestas a la luz solar directa o en lugares a temperatura elevada o con un elevado nivel de humedad.
- Evite que las llaves se caigan o depositar objetos pesados sobre ellas.
- Mantenga las llaves alejadas de líquidos, polvo y arena.
- No abra las llaves excepto para sustituir la pila.

Si los circuitos de las llaves resultan dañados, puede que el sistema de alimentación no se active y que el mando a distancia no funcione.

Si las llaves no funcionan correctamente, llévelas a un concesionario para que las revisen.

■ Llave integrada

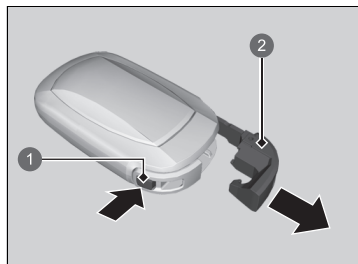

- 1 Botón de liberación
- 2 Llave integrada

Se puede utilizar la llave integrada para bloquear/desbloquear las puertas cuando la pila del mando a distancia sin llave se está agotando y el bloqueo/desbloqueo eléctrico de las puertas está desactivado.

Para retirar la llave integrada, extráigala mientras pulsa el botón de liberación. Para volver a instalar la llave integrada, empújela en el mando a distancia sin llave hasta oír un clic.

■ Etiqueta con el número de llave

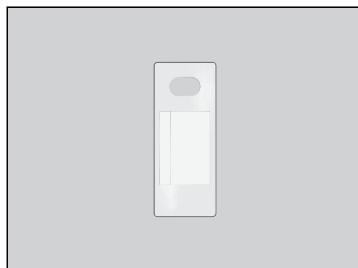

Contiene un número que es necesario para adquirir una llave de repuesto.

» Etiqueta con el número de llave

Guarde la etiqueta con el número de llave por separado en un lugar seguro fuera del vehículo. Si desea adquirir una llave adicional, póngase en contacto con un concesionario.

Si perdiera la llave y no pudiera activar el sistema de alimentación, póngase en contacto con un concesionario.

Potencia baja de la señal del mando a distancia sin llave

El vehículo transmite ondas de radio para localizar el mando a distancia sin llave al bloquear/desbloquear las puertas y el portón trasero o activar el sistema de alimentación.

En los siguientes casos, el bloqueo/desbloqueo de las puertas y el portón trasero, o la activación del sistema de alimentación pueden verse inhibidos o su funcionamiento puede ser inestable:

- Algún equipo cercano está transmitiendo ondas de radio potentes.
- Lleva el mando a distancia sin llave junto a equipos de telecomunicaciones como ordenadores portátiles, teléfonos móviles o dispositivos inalámbricos.
- Un objeto metálico toca o cubre el mando a distancia sin llave.

⌘ Potencia baja de la señal del mando a distancia sin llave

La comunicación entre el mando a distancia sin llave y el vehículo consume la pila del mando.

La duración de la pila es de unos dos años, aunque varía según la regularidad de uso.

La pila se consume siempre que el mando a distancia sin llave recibe ondas de radio potentes. Evite colocarlo cerca de dispositivos eléctricos como televisores y ordenadores personales.

Es posible reducir el consumo de batería desactivando la recepción de ondas de radio. Cuando mantenga pulsados los botones de bloqueo y desbloqueo al mismo tiempo durante aproximadamente tres segundos, el LED parpadeará dos veces y la recepción de ondas de radio se desactivará. Si pulsa una vez cualquier botón del mando a distancia sin llave, comenzará a recibir ondas de radio de nuevo.

Bloqueo/desbloqueo de las puertas desde el exterior

■ Uso del sistema de acceso sin llave

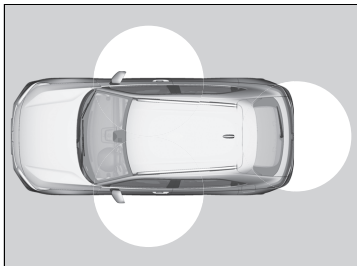

Cuando lleva el mando a distancia sin llave, puede bloquear/desbloquear las puertas y el portón trasero.

Puede bloquear/desbloquear las puertas y el portón trasero dentro de un radio de unos 80 cm de la manecilla exterior de la puerta o la manecilla exterior del portón trasero.

▣ Bloqueo/desbloqueo de las puertas desde el exterior

Si el interruptor de las luces interiores está en la posición de activación con las puertas, las luces interiores se encienden cuando se pulsa el botón de desbloqueo de las puertas y el portón trasero.

No se abre ninguna puerta: las luces se apagan transcurridos 30 segundos.

Rebloqueo de las puertas y el portón trasero: las luces se apagan inmediatamente.

▣ **Luces interiores** P. 219

▣ Uso del sistema de acceso sin llave

Si no abre ninguna puerta ni el portón trasero antes de que transcurran 30 segundos desde el desbloqueo del vehículo con el sistema de acceso sin llave, las puertas y el portón trasero se bloquearán de nuevo automáticamente.

Solo puede bloquear o desbloquear las puertas mediante el sistema de acceso sin llave cuando el modo de alimentación está en la posición VEHÍCULO APAGADO.

El sistema de acceso sin llave no puede bloquear el vehículo con una puerta o el portón trasero abiertos.

■ Bloqueo de las puertas y el portón trasero

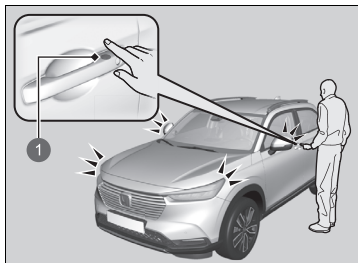

1 Sensor de bloqueo de la puerta

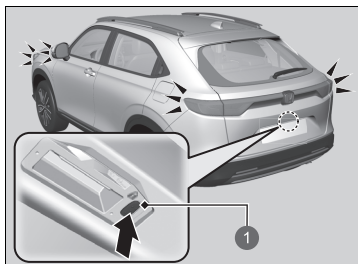

1 Botón de bloqueo

Toque el sensor de bloqueo de la puerta delantera o pulse el botón de bloqueo del portón trasero.

- Algunas luces exteriores parpadearán tres veces; todas las puertas y el portón trasero se bloquearán, y el sistema de seguridad se activará.

⊠ Uso del sistema de acceso sin llave

- No deje el mando a distancia de acceso sin llave en el vehículo al salir. Llévela consigo.
- Aunque no lleve consigo un mando a distancia sin llave, puede bloquear/desbloquear las puertas y el portón trasero si hay otra persona con un mando a distancia sin llave dentro del radio de alcance.
- La puerta se puede desbloquear si la manecilla de la puerta está mojada debido a lluvia intensa o a un túnel de lavado si el mando a distancia sin llave se encuentra dentro del radio de alcance.
- Si sujeta la manecilla de una de las puertas delanteras o toca el sensor de bloqueo de una de las puertas con guantes puestos, es posible que el sensor de la puerta tarde en reaccionar o que no bloquee ni desbloquee las puertas.
- Tras bloquear la puerta, tiene hasta 2 segundos para tirar de la manecilla y confirmar que efectivamente la puerta está cerrada. Si tiene que desbloquear la puerta justo después de haberla bloqueado, espere al menos 2 segundos antes de tirar de la manecilla; de lo contrario, la puerta no se desbloqueará.
- Es posible que la puerta no se abra si tira de ella inmediatamente después de haber tirado de la manecilla de la puerta. Vuelva a tirar de la manecilla y verifique que la puerta está desbloqueada antes de tirar de ella.
- Incluso dentro del radio de 80 cm, es posible que no pueda bloquear/desbloquear las puertas y el portón trasero con el mando a distancia sin llave si este se encuentra por encima o por debajo de la manecilla exterior.
- Es posible que el mando a distancia sin llave no funcione si está demasiado cerca de la puerta, del cristal de la puerta y del portón trasero.

■ Desbloqueo de las puertas y el portón trasero

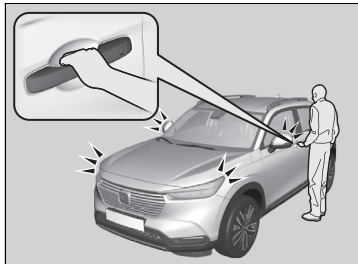

Accione la manecilla de la puerta delantera:

- Todas las puertas y el portón trasero se desbloquean.
- Algunas de las luces exteriores parpadean una vez.

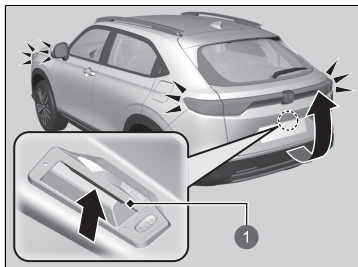

1 Manecilla exterior

Presione la manecilla exterior:

- El portón trasero se desbloqueará.
 - Algunas de las luces exteriores parpadean una vez.
- **Apertura/cierre del portón trasero** P. 164

►► Uso del sistema de acceso sin llave

Los ajustes de parpadeo de las luces se pueden personalizar en la pantalla de audio/información.

► **Instrucciones de personalización de los ajustes del vehículo** P. 311

Modelos con portón trasero eléctrico

También puede desbloquear y abrir con el portón trasero eléctrico.

► **Uso de la manecilla exterior del portón trasero** P. 170

■ Uso del mando a distancia

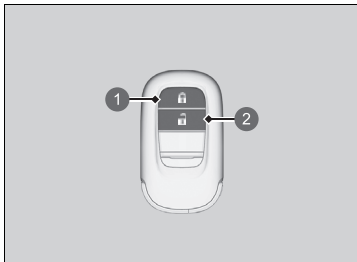

- 1 Botón de bloqueo
- 2 Botón de desbloqueo

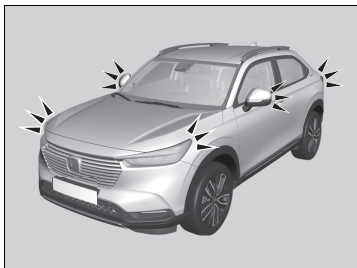

■ Bloqueo de las puertas y el portón trasero

Pulse el botón de bloqueo.

- Algunas de las luces exteriores y de los testigos parpadean tres veces; todas las puertas y el portón trasero se bloquean, y el sistema de seguridad se activará.

■ Desbloqueo de las puertas y el portón trasero

Pulse el botón de desbloqueo.

- Algunas luces exteriores parpadean una vez, y todas las puertas y el portón trasero se desbloquean.

☒ Uso del mando a distancia

Si no abre alguna de las puertas o el portón trasero antes de que transcurran 30 segundos desde el desbloqueo del vehículo con el mando a distancia, las puertas y el portón trasero se bloquearán de nuevo automáticamente.

Solo puede bloquear o desbloquear las puertas mediante el mando a distancia cuando el modo de alimentación está en la posición VEHÍCULO APAGADO.

Modelos con volante a la derecha

No se pueden bloquear las puertas desde el exterior si el mando a distancia se encuentra en el interior del vehículo y suena el avisador acústico. Si desea bloquear una puerta mientras el mando todavía está en el vehículo, realice alguna de las siguientes acciones cuatro veces:

- Pulse el botón de bloqueo en el mando a distancia sin llave.
- Gire la llave en el cilindro para bloquear.
- Toque el sensor de bloqueo de la puerta delantera o pulse el botón de bloqueo del portón trasero.

El mando a distancia utiliza señales de baja potencia, de modo que su funcionamiento puede variar dependiendo del entorno.

El mando a distancia no puede bloquear el vehículo con una puerta o el portón trasero abiertos.

■ Bloqueo/desbloqueo de las puertas con una llave

Si el botón de bloqueo o desbloqueo del mando a distancia no funciona, utilice la llave en su lugar.



- ① Bloquear
- ② Desbloquear

Introduzca la llave completamente y gírela.

» Uso del mando a distancia

Si la distancia de alcance del mando a distancia varía, probablemente la pila tenga poca carga. Si el LED no se enciende al pulsar el botón, la pila está agotada.

- » **Sustitución de la pila del mando a distancia**
P. 552

» Bloqueo/desbloqueo de las puertas con una llave

Cuando se bloquea/desbloquea la puerta del conductor con la llave, el resto de puertas se bloquean/desbloquean al mismo tiempo.

Si se desbloquea una puerta con la llave integrada cuando el sistema de seguridad está activado, la alarma se apagará.

■ Bloqueo de una puerta sin llave

Si no lleva la llave consigo, o si por alguna razón no se puede bloquear una puerta con la llave, la puerta se puede bloquear sin la llave.

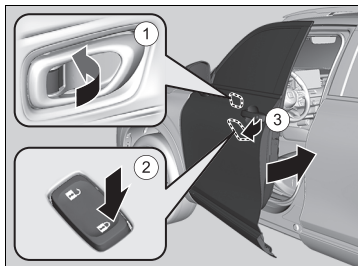

■ Bloqueo de la puerta del conductor

Empuje la lengüeta de bloqueo hacia delante ① o empuje el interruptor de bloqueo centralizado de puertas en la dirección de bloqueo ② y, a continuación, tire de la manecilla exterior de la puerta y mantenga la posición ③. Cierre la puerta y suelte la manecilla.

■ Bloqueo de las puertas de los pasajeros

Empuje la lengüeta de bloqueo hacia delante y cierre la puerta.

■ Sistema de prevención de bloqueo involuntario

Las puertas y el portón trasero no se bloquearán si el mando a distancia sin llave está dentro del vehículo.

⌘ Bloqueo de una puerta sin llave

Al bloquear la puerta del conductor, todas las demás puertas y el portón trasero se bloquean al mismo tiempo.

Antes de bloquear una puerta, asegúrese de que la llave no se quede en el interior del vehículo.

Bloqueo/desbloqueo de las puertas desde el interior

■ Uso de la lengüeta de bloqueo

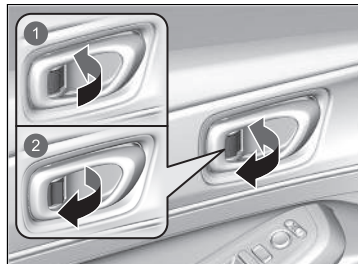

- 1 Para bloquear
- 2 Para desbloquear

■ Bloqueo de una puerta

Empuje la lengüeta de bloqueo hacia delante.

■ Desbloqueo de una puerta

Tire de la lengüeta de bloqueo hacia atrás.

»» Uso de la lengüeta de bloqueo

Si bloquea/desbloquea la puerta del conductor con la lengüeta de bloqueo, todas las demás puertas y el portón trasero se bloquearán/desbloquearán al mismo tiempo.

■ Desbloqueo mediante la manecilla interior de la puerta delantera

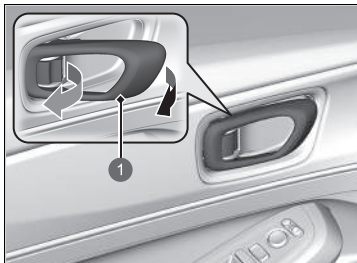

1 Manecilla interior

Tire de la manecilla interior de la puerta delantera.

- La puerta se desbloquea y se abre en un único movimiento.

■ Uso del interruptor de bloqueo centralizado de puertas

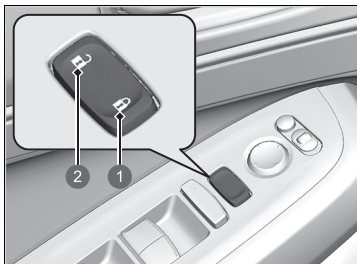

- 1 Para bloquear
- 2 Para desbloquear

Pulse el interruptor de bloqueo centralizado de puertas hacia dentro como se muestra para bloquear o desbloquear todas las puertas y el portón trasero.

☒ Desbloqueo mediante la manecilla interior de la puerta delantera

Las manecillas interiores de las puertas delanteras están diseñadas para que los ocupantes de los asientos delanteros abran la puerta con un solo movimiento. Sin embargo, esta característica requiere que los ocupantes de los asientos delanteros nunca tiren de la manecilla interior de la puerta con el vehículo en movimiento.

Los niños siempre deberán viajar en los asientos traseros, pues las puertas disponen de bloqueos de seguridad para niños.

➤ **Bloqueo de seguridad para niños** P. 162

☒ Uso del interruptor de bloqueo centralizado de puertas

Al bloquear/desbloquear la puerta del conductor con el interruptor de bloqueo centralizado de puertas, el resto de las puertas y el portón trasero se bloquean/desbloquean al mismo tiempo.

Bloqueo de seguridad para niños

El bloqueo de seguridad para niños evita que las puertas traseras se puedan abrir desde el interior independientemente de la posición de la lengüeta de bloqueo.

■ Ajuste del bloqueo de seguridad para niños

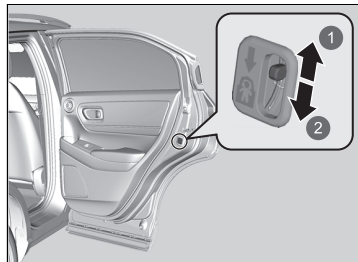

Mueva la palanca de la puerta trasera a la posición de bloqueo y cierre la puerta.

■ Al abrir la puerta

Utilice la manecilla exterior de la puerta para abrirla.

1 Desbloquear

2 Bloquear

» Bloqueo de seguridad para niños

Para abrir la puerta desde el interior cuando el bloqueo de seguridad para niños está activado, coloque la lengüeta de bloqueo en la posición de desbloqueo, baje la luneta, saque la mano por la ventana y tire de la manecilla exterior de la puerta.

Precauciones a la hora de abrir/cerrar el portón trasero

Antes de abrir o cerrar el portón trasero, asegúrese de que no haya objetos o personas cerca.

Modelos sin portón trasero eléctrico

- Abra el portón trasero completamente.
 - ▶ Si no se abre del todo, puede empezar a cerrarse por su propio peso.
- Tenga cuidado cuando haya viento. El viento puede hacer que el portón trasero se cierre.

Todos los modelos

Mantenga el portón trasero cerrado durante la conducción para:

- ▶ Evitar posibles daños.
- ▶ Impedir la entrada de gases de escape al interior del vehículo.
 - ➔ **Monóxido de carbono** P. 98

Precauciones a la hora de abrir/cerrar el portón trasero

⚠ ADVERTENCIA

Si alguien interfiere en la apertura o el cierre del portón trasero, podría ocasionarse un accidente con lesiones graves.

Antes de abrir o cerrar el portón trasero, confirme que no haya nadie cerca.

Al cerrar el portón trasero, asegúrese de no golpear la cabeza con el portón trasero ni colocar las manos entre el portón trasero y el maletero.

Cuando vaya a colocar o recoger equipaje de la zona del maletero, o al mover un pie adelante y atrás bajo el centro del parachoques trasero para abrir sin manos*, si el motor está en ralentí, no permanezca delante del tubo de escape. Puede sufrir quemaduras.

No permita que ningún pasajero viaje en el maletero. Pueden sufrir lesiones durante un frenado brusco, una aceleración repentina o una colisión.

* No disponible en todos los modelos

Apertura/cierre del portón trasero

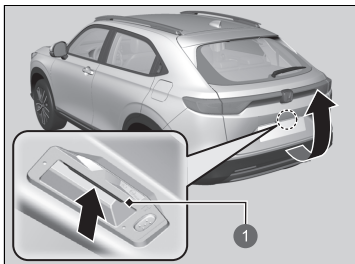

1 Manecilla exterior

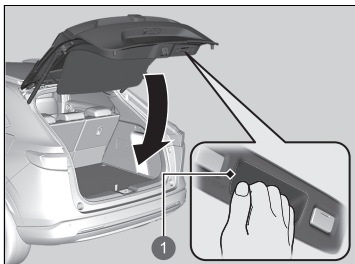

1 Manecilla interior

Al desbloquear todas las puertas o al pulsar el botón de desbloqueo del portón trasero* en el mando a distancia, se desbloqueará el portón trasero.

Presione la manecilla exterior del portón trasero y abra el portón trasero.

Si tiene el mando a distancia sin llave, no tiene que desbloquear el portón trasero antes de abrirlo.

Para cerrar el portón trasero, accione la manecilla interior, bájelo y empújelo para cerrarlo desde fuera.

⚠ Precauciones a la hora de abrir/cerrar el portón trasero

Asegúrese de que ni el equipaje ni otros objetos toquen los puntales de soporte del portón trasero.

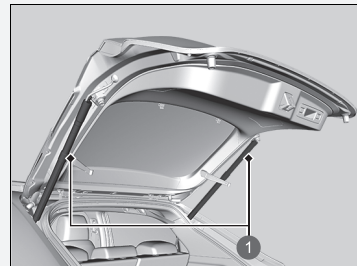

1 Puntales de soporte del portón trasero

⚠ Apertura/cierre del portón trasero

- No deje el mando a distancia de acceso sin llave en el vehículo al salir. Llévela consigo.
- Aunque no lleve consigo un mando a distancia sin llave, puede desbloquear las puertas si hay otra persona con un mando dentro del radio de alcance.

Apertura/cierre del portón trasero eléctrico *

El portón trasero eléctrico se puede accionar pulsando el botón del portón trasero eléctrico situado en el mando a distancia, pulsando el botón del portón trasero eléctrico del panel de control del lado del conductor, pulsando la manecilla exterior o el botón del portón trasero, o moviendo el pie hacia arriba y hacia abajo en el centro del parachoques trasero para utilizar el acceso manos libres.

El portón trasero eléctrico se puede abrir/cerrar cuando la transmisión está en posición **P**.

Apertura/cierre del portón trasero eléctrico *

⚠ ADVERTENCIA

Abrir o cerrar un portón trasero eléctrico con una parte del cuerpo en la trayectoria del portón puede provocar lesiones importantes.

Compruebe que todos los ocupantes y objetos se encuentran lejos de la zona de apertura o cierre del portón trasero antes de accionarlo.

ADVERTENCIA: Llévase siempre la llave de contacto al abandonar el vehículo o cuando lo deje con otros ocupantes dentro.

AVISO

No empuje o tire del portón trasero eléctrico cuando se abra o cierre automáticamente.

Forzar la apertura o cierre del portón trasero eléctrico mientras está en funcionamiento puede deformar el chasis del portón trasero.

Cuando manipule el portón trasero eléctrico, asegúrese de que haya espacio suficiente alrededor del vehículo. Las personas que estén cerca del portón trasero podrían sufrir lesiones graves si el portón trasero las golpea o se cierra sobre sus cabezas. Tenga especial cuidado si hay niños cerca.

■ Uso de la función de acceso manos libres

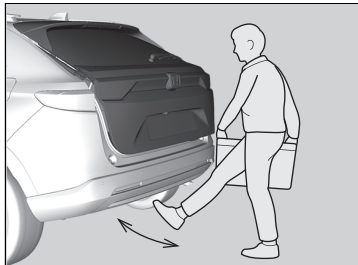

Mueva la pierna hacia delante o hacia atrás durante 1 segundo debajo del parachoques trasero, en la parte central, para abrir o cerrar el portón trasero eléctrico mientras lleve el mando a distancia sin llave.

- Algunas luces exteriores parpadearán y el portón trasero empezará a moverse.

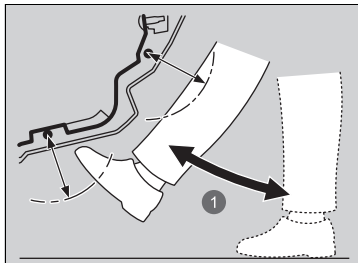

① Aproximadamente 1 segundo

▣ Uso de la función de acceso manos libres

Con lluvia o en otros casos en los que el vehículo esté mojado, el sensor podría no detectar correctamente el movimiento del pie.

Cuando realice cualquier tipo de tarea en la parte trasera del vehículo o cerca de ella, podría abrir o cerrar de manera accidental el portón trasero.

Para evitar que suceda esto, seleccione Funciones configurables en la pantalla de audio/información y, a continuación, seleccione Desactivado para la función.

► **Instrucciones de personalización de los ajustes del vehículo** P. 311

Si deja el pie debajo del parachoques mucho tiempo o mueve el pie de lado a lado, el portón trasero eléctrico no se abrirá ni se cerrará.

Esta función no funcionará si no lleva con usted el mando a distancia sin llave. Asegúrese de llevar con usted el mando a distancia sin llave.

■ Cierre del portón trasero eléctrico a distancia

Si se aleja del vehículo mientras lleva consigo el mando a distancia sin llave, el portón trasero eléctrico se cerrará automáticamente.

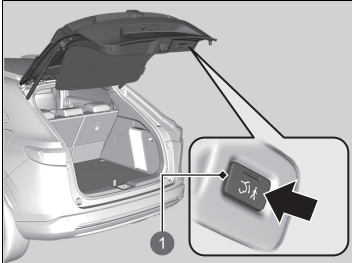

1 Botón de cierre a distancia

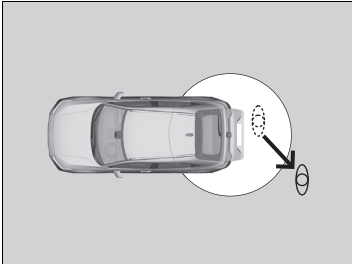

Aléjese al menos 1,0 m

1. Coja el mando a distancia sin llave y pulse el botón de cierre a distancia.
 - El indicador del botón de cierre a distancia se iluminará en verde cuando se active el cierre a distancia.

2. Aléjese al menos 1,0 m del vehículo antes de que transcurran 30 segundos desde que haya pulsado el botón de cierre a distancia.
 - Algunas luces exteriores parpadearán y el portón trasero eléctrico empezará a cerrarse.

■ Uso del mando a distancia

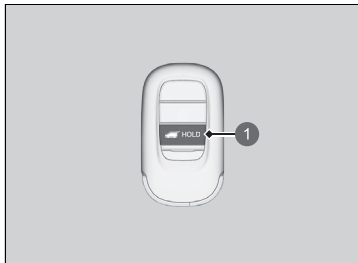

1 Botón del portón trasero eléctrico

Pulse el botón del portón trasero eléctrico durante más de un segundo para activarlo cuando el modo de alimentación sea VEHÍCULO APAGADO.

► Algunas de las luces exteriores parpadearán.

Si pulsa el botón de nuevo mientras el portón trasero eléctrico se está moviendo, se detendrá. Pulse el botón durante más de un segundo y el portón trasero eléctrico cambiará de dirección.

■ Personalización de la apertura del portón trasero

Siempre: el portón trasero eléctrico se desbloquea y se abre al mismo tiempo. Este es el ajuste predeterminado.

Cuando desbloqueado: el portón trasero se abre cuando todas las puertas están desbloqueadas.

➤ **Instrucciones de personalización de los ajustes del vehículo** P. 311

⚡ Apertura/cierre del portón trasero eléctrico*

El portón trasero eléctrico puede no abrirse o cerrarse en las circunstancias siguientes:

- Active el sistema de alimentación mientras el portón trasero se abre o se cierra automáticamente.
- El vehículo está estacionado en una pendiente pronunciada.
- El vehículo está sometido a un fuerte viento.
- El portón trasero o el techo están cubiertos de nieve o hielo.

Si cambia la batería de 12 voltios o el fusible del portón trasero eléctrico mientras este último está abierto, es posible que quede deshabilitado. El funcionamiento del portón trasero eléctrico se reanuda una vez que lo cierre manualmente.

Si instala componentes posventa que no son accesorios originales Honda en el portón trasero eléctrico, es posible que no se abra o se cierre completamente.

Asegúrese de que el portón trasero eléctrico esté completamente abierto antes de meter y sacar el equipaje.

El avisador acústico suena cuando inicia la marcha cuando el portón trasero eléctrico aún está abierto o se está cerrando.

■ Uso del botón del portón trasero eléctrico

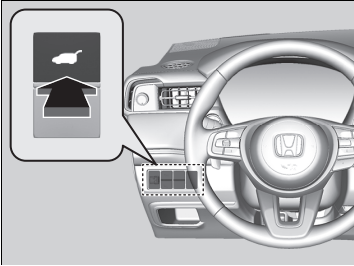

Para abrir o cerrar el portón trasero eléctrico, pulse el botón del portón trasero eléctrico durante aproximadamente un segundo.

- ▶ Algunas de las luces exteriores parpadearán.

Si pulsa el botón de nuevo mientras el portón trasero eléctrico se está moviendo, se detendrá. Pulse el botón durante aproximadamente un segundo y el portón trasero eléctrico cambiará de dirección.

⌘ Apertura/cierre del portón trasero eléctrico*

Si el portón trasero eléctrico encuentra resistencia al abrirse o cerrarse, la función de autorretroceso invierte la dirección. El avisador acústico suena tres veces.

La función de autorretroceso interrumpe la detección cuando el portón trasero está a punto de cerrarse, para garantizar que se cierra completamente.

No toque los sensores ubicados a ambos lados del portón trasero. El portón trasero eléctrico no se cerrará si toca alguno de los sensores mientras intenta cerrarlo.

Tenga cuidado de no rayar los sensores con un objeto puntiagudo. Si se rayan, pueden dañarse y provocar averías en el cierre del portón trasero eléctrico.

■ Uso de la manecilla exterior del portón trasero

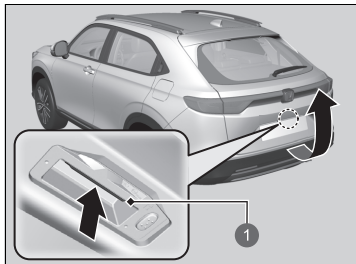

1 Manecilla exterior

Si pulsa la manecilla exterior del portón trasero durante menos de un segundo, el portón trasero se abrirá automáticamente.

- Si desea abrir el portón trasero manualmente, pulse la manecilla exterior durante más de un segundo.

➤ **Apertura/cierre del portón trasero** P. 164

Si tiene el mando a distancia sin llave, no tiene que desbloquear el portón trasero antes de abrirlo.

Si pulsa de nuevo la manecilla exterior mientras el portón trasero eléctrico se está moviendo, se detendrá.

Pulse la manecilla exterior y el portón trasero eléctrico cambiará de dirección.

☞ Uso de la manecilla exterior del portón trasero

- No deje el mando a distancia de acceso sin llave en el vehículo al salir. Llévela consigo.
- Aunque no lleve consigo un mando a distancia sin llave, puede desbloquear las puertas si hay otra persona con un mando dentro del radio de alcance.

Puede encender o apagar el funcionamiento del portón eléctrico trasero.

➤ **Instrucciones de personalización de los ajustes del vehículo** P. 311

■ Uso del botón interior del portón trasero

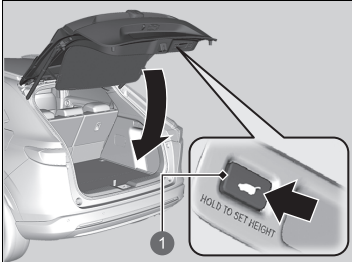

1 Botón interior del portón trasero

Pulse el botón interior del portón trasero para cerrar el portón trasero eléctrico.

Si pulsa el botón interior de nuevo mientras el portón trasero eléctrico se está moviendo, se detendrá.

Pulse y suelte el botón interior de nuevo, y el portón trasero eléctrico cambiará de dirección.

■ Programación de la posición del portón trasero

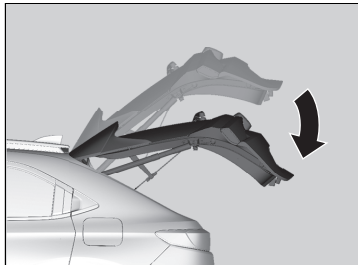

Es posible programar la distancia a la que el portón trasero eléctrico se abrirá automáticamente.

Programación:

1. Abra el portón trasero a la posición deseada.
2. Pulse y mantenga pulsado el botón interior del portón trasero. Oirá un pitido largo y dos pitidos cortos.

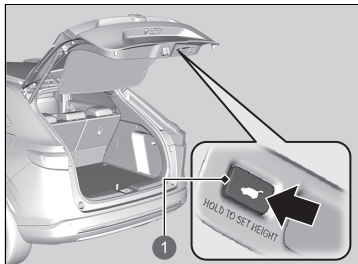

1 Botón interior del portón trasero

▣ Programación de la posición del portón trasero

Si el portón trasero está abierto un poco solamente, no será posible programar la posición aunque pulse el botón interior.

Si desea volver a programar el portón trasero eléctrico para que se abra por completo, suba manualmente el portón trasero hasta la posición máxima superior y siga las indicaciones del paso 2.

■ Cierre automático

Si cierra manualmente el portón trasero eléctrico, se encaja automáticamente.

■ Detección de descenso del portón trasero eléctrico

Baja automáticamente el portón trasero eléctrico cuando existe la posibilidad de que el portón trasero completamente abierto pueda caer por su propio peso (por ejemplo, debido a la presencia de nieve sobre el portón trasero). Sonará un avisador acústico mientras el portón trasero eléctrico baja.

☒ Cierre automático

La función de cierre automático no se activa si pulsa la manecilla exterior del portón trasero mientras el portón trasero eléctrico se está cerrando.

AVISO

No ejerza ninguna fuerza sobre el portón trasero mientras el portón trasero eléctrico se está encajando.

Mantenga las manos alejadas del portón trasero mientras lo cierra manualmente y deje que se encaje automáticamente. Es peligroso poner las manos alrededor del portón trasero mientras se está encajando.

☒ Detección de descenso del portón trasero eléctrico

Si intenta cerrar manualmente el portón trasero eléctrico justo después de que se haya abierto completamente, podría activarse el sistema de detección de descenso del portón trasero eléctrico.

Si se activa dicho sistema, espere a que el portón trasero eléctrico se cierre completamente. Manténgase alejado del portón trasero eléctrico cuando se encuentre en movimiento.

Si el sistema de detección de descenso del portón trasero eléctrico se activa constantemente, acuda a un concesionario.

Sistema inmovilizador

Este sistema impide que se pueda activar el sistema de alimentación con una llave que no se haya registrado previamente.

Preste atención a lo siguiente cuando pulse el botón **POWER**:

- No acerque al botón **POWER** objetos que emitan ondas de radio potentes.
- Asegúrese de que la llave no está tapada ni en contacto con objetos metálicos.
- No acerque al botón **POWER** una llave del sistema inmovilizador de otro vehículo.

No ponga la llave cerca de elementos magnéticos. Los dispositivos electrónicos, como televisores y sistemas de audio, emiten campos magnéticos fuertes. Tenga en cuenta que incluso un llavero puede magnetizarse.

» Sistema inmovilizador

AVISO

Dejar la llave en el vehículo puede causar el robo o desplazamiento accidental del vehículo. Llévase siempre la llave al abandonar el vehículo.

No modifique este sistema ni añada otros dispositivos. De lo contrario, puede causar daños al sistema y el vehículo puede dejar de funcionar.

Si el sistema no reconoce repetidamente la codificación de la llave, póngase en contacto con un concesionario. Si ha perdido la llave y no puede poner el vehículo en marcha, póngase en contacto con un concesionario.

Modelos con volante a la derecha

La primera vez que ponga en marcha el vehículo tras haber desconectado la batería de 12 voltios, mantenga pisado el pedal del freno antes de poner el modo de alimentación en la posición de CONTACTO.

Alarma del sistema de seguridad

La alarma del sistema de seguridad se activa cuando el portón trasero, el capó o las puertas se fuerzan para abrirse. La alarma no se activa cuando se abren el portón trasero o las puertas con el mando a distancia o el sistema de acceso sin llave.

■ Cuando se activa la alarma del sistema de seguridad

La bocina suena de forma intermitente y todas las luces exteriores parpadean.

■ Para desactivar la alarma del sistema de seguridad

Desbloquee el vehículo con el mando a distancia o el sistema de acceso sin llave, o cambie el modo de alimentación a la posición de CONTACTO. Se desactiva el sistema junto con la bocina y las luces intermitentes.

■ Ajuste de la alarma del sistema de seguridad

La alarma del sistema de seguridad se activa automáticamente cuando se cumplen las condiciones siguientes:

- El modo de alimentación está colocado en la posición de VEHÍCULO APAGADO.
- El capó está cerrado.
- Todas las puertas y el portón trasero se bloquean desde el exterior con la llave, el mando a distancia o el sistema de acceso sin llave.

■ Cuando se activa la alarma del sistema de seguridad

El testigo de la alarma del sistema de seguridad parpadea en el panel de instrumentos y el intervalo de parpadeo cambia después de unos 15 segundos.

■ Para desconectar la alarma del sistema de seguridad

La alarma del sistema de seguridad se cancela cuando se desbloquea el vehículo con el mando a distancia o el sistema de acceso sin llave, o cuando se ajusta el modo de alimentación a la posición de CONTACTO. Al mismo tiempo se apaga el testigo de alarma del sistema de seguridad.

⌘ Alarma del sistema de seguridad

No modifique este sistema ni añada otros dispositivos. De lo contrario, puede causar daños al sistema y el vehículo puede dejar de funcionar.

La alarma del sistema de seguridad continuará durante aproximadamente 5 minutos antes de que el sistema de seguridad se desactive.

El sistema pasará por diez ciclos de 30 segundos, durante los que sonará la bocina y parpadeará el testigo de la alarma del sistema de seguridad.

Según las circunstancias, el sistema de seguridad podría seguir funcionando durante más de 5 minutos.

No active la alarma del sistema de seguridad si hay alguna persona en el interior del vehículo o alguna ventanilla abierta. El sistema se puede activar accidentalmente en los siguientes casos:

- Desbloqueo de la puerta con la lengüeta de bloqueo.
- Si se abre el capó con la manecilla de apertura del capó.

Modelos con portón trasero eléctrico

- Apertura del portón trasero con el botón del portón trasero eléctrico en el panel de instrumentos.

Si la batería de 12 voltios se descarga completamente con la alarma del sistema de seguridad activada, se puede disparar la alarma al recargar o sustituir la batería de 12 voltios.

Si esto ocurre, desactive la alarma del sistema de seguridad desbloqueando una puerta con el mando a distancia o el sistema de acceso sin llave.

Si se desbloquea una puerta con la llave integrada cuando el sistema de seguridad está activado, la alarma se apagará.

Superbloqueo*

La función de superbloqueo desactiva las lengüetas de bloqueo en todas las puertas.

■ Para activar la función de superbloqueo

- Gire la llave en la puerta del conductor hacia la parte delantera del vehículo dos veces en un lapso de cinco segundos.
- Pulse el botón de bloqueo en el mando a distancia dos veces en un plazo de cinco segundos.
- Toque el sensor de bloqueo de la manecilla de la puerta o pulse el botón de bloqueo del portón trasero dos veces en un plazo de cinco segundos.

■ Para cancelar la función de superbloqueo

Desbloquee la puerta del conductor con el mando a distancia o con el sistema de acceso sin llave.

» Superbloqueo*

⚠ ADVERTENCIA

No debe haber ninguna persona dentro del vehículo con el superbloqueo activado. Las personas encerradas en el interior pueden ponerse enfermas de gravedad o incluso morir a causa del calor acumulado en el interior del vehículo si este se ha dejado bajo el sol.

Asegúrese de que no haya personas en el interior del vehículo antes de activar el superbloqueo.

Si se desbloquea una puerta con la llave integrada cuando el sistema de seguridad está activado, la alarma se apagará.

Apertura/cierre de los elevalunas eléctricos

Con el modo de alimentación en la posición de CONTACTO, los elevalunas eléctricos pueden abrir y cerrar las ventanillas accionando los interruptores de las puertas.

Los interruptores del lado del conductor se pueden utilizar para abrir y cerrar todas las ventanillas. El botón de bloqueo de los elevalunas eléctricos del lado del conductor debe estar desactivado (no pulsado hacia dentro, testigo apagado) para poder abrir y cerrar las ventanillas desde cualquier otro sitio que no sea el asiento del conductor.

Al pulsar el botón de bloqueo del elevalunas eléctrico, se encenderá el testigo y solamente se podrá accionar la ventanilla del conductor. Active el bloqueo de los elevalunas si hay un niño en el vehículo.

Apertura/cierre de los elevalunas eléctricos

⚠ ADVERTENCIA

Los elevalunas eléctricos pueden producir lesiones graves si al cerrarse atrapan la mano o los dedos de una persona.

Asegúrese de que los ocupantes están apartados de las ventanillas al cerrarlas.

ADVERTENCIA: Llévase siempre la llave de contacto al abandonar el vehículo o cuando lo deje con otros ocupantes dentro.

Los elevalunas eléctricos pueden funcionar hasta 10 minutos después de poner el modo de alimentación en la posición de VEHÍCULO APAGADO. Esta función se anula si cierra la puerta del conductor.

Autorretroceso

Si el elevalunas eléctrico detecta resistencia al cerrar las ventanillas automáticamente, detiene el cierre y acciona la apertura.

La función de autorretroceso de la ventanilla del conductor se desactiva si se pulsa continuamente del interruptor hacia arriba.

La función de autorretroceso desactiva la detección cuando la ventanilla está a punto de cerrarse para asegurarse de que se cierra completamente.

■ Apertura/cierre de las ventanillas con función de apertura/cierre automáticos

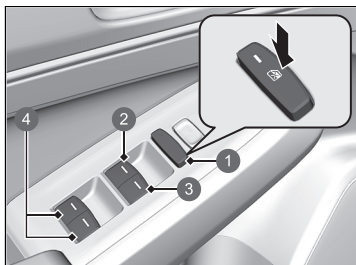

- 1 Botón de bloqueo de los elevallunas eléctricos
- 2 Interruptor de la ventanilla del conductor
- 3 Interruptor de la ventanilla del pasajero delantero
- 4 Interruptor de las ventanillas de los pasajeros traseros

■ Funcionamiento manual

Para abrir: pulse el interruptor hacia abajo ligeramente hasta que se alcance la posición que se desee.

Para cerrar: tire del interruptor hacia arriba ligeramente hasta que se alcance la posición que se desee.

■ Funcionamiento automático

Para abrir: pulse firmemente el interruptor hacia abajo.

Para cerrar: pulse firmemente el interruptor hacia arriba.

La ventanilla se abrirá o se cerrará completamente. Para detener la ventanilla en cualquier momento, presione el interruptor brevemente en la dirección correspondiente.

■ Apertura/cierre de ventanillas con mando a distancia

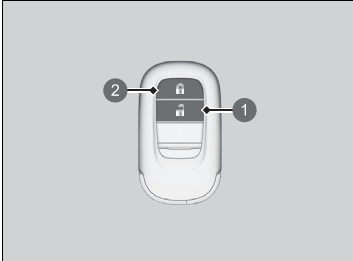

- 1 Botón de desbloqueo
- 2 Botón de bloqueo

Para abrir: pulse el botón de desbloqueo y, antes de que pasen 10 segundos, vuelva a pulsarlo y manténgalo pulsado.

Para cerrar: pulse el botón de bloqueo y, antes de que pasen 10 segundos, vuelva a pulsarlo y manténgalo pulsado.

Si las ventanillas se detienen en la posición intermedia, vuelva a repetir el proceso.

■ Cierre de ventanillas con la llave

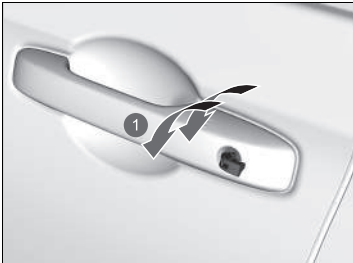

- 1 Cerrar

Para cerrar: bloquee la puerta del conductor con la llave. Antes de que transcurran 10 segundos desde que la llave se colocó de nuevo en la posición central, gire la llave en el sentido de bloqueo y manténgala en esa posición.

Suelte la llave para detener las ventanillas en la posición que desee. Si desea reajustar la posición, repita la misma operación.

▣ Apertura/cierre de ventanillas con mando a distancia

Puede activar y desactivar la función de control a distancia de las ventanillas.

▣ **Instrucciones de personalización de los ajustes del vehículo** P. 311

Botón POWER

■ Cambio del modo de alimentación

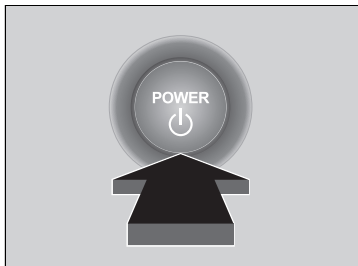

Si lleva consigo el mando a distancia sin llave y pulsa el botón **POWER** sin pisar el pedal de freno, el modo de alimentación cambiará en este orden: VEHÍCULO APAGADO→ACCESORIOS→CONTACTO→VEHÍCULO APAGADO.

VEHÍCULO APAGADO:

La alimentación del vehículo está apagada.

ACCESORIOS:

Es posible utilizar el sistema de sonido y algunos de los accesorios.

CONTACTO:

Se pueden utilizar todos los accesorios.

» Botón POWER

Si el mando a distancia sin llave se encuentra dentro de una caja o en otro lugar que pueda obstaculizar la señal, no se podrá cambiar el modo de alimentación.

Cuando el modo de alimentación está en la posición de CONTACTO, este cambiará a ACCESORIOS si se pulsa el botón **POWER** mientras el cambio está en una posición distinta de **P**.

■ Desactivación automática

Si deja el vehículo entre 30 y 60 minutos con la caja de cambios en la posición **P** y el modo de alimentación en la posición de ACCESORIOS, el vehículo pasa automáticamente a un modo similar a VEHÍCULO APAGADO (BLOQUEO) para evitar que se agote la batería de 12 voltios.

Con este modo activado: el volante no se bloquea. No es posible bloquear ni desbloquear las puertas con el mando a distancia ni con el sistema de acceso sin llave. Pulse el botón **POWER** dos veces para cambiar el modo a VEHÍCULO APAGADO (BLOQUEO).

■ Recordatorio de modo de alimentación

Si abre la puerta del conductor cuando el modo de alimentación está en ACCESORIOS, suena un tono de advertencia.

■ Recordatorio de mando a distancia sin llave



Si el modo de alimentación está ajustado a cualquier otro modo que no sea VEHÍCULO APAGADO, retira el mando a distancia sin llave del vehículo y cierra la puerta, sonará una alarma. Si la alarma continúa sonando, coloque el mando a distancia sin llave en otro lugar.

■ Cuando el modo de alimentación está en la posición de ACCESORIOS

La alarma sonará desde el exterior del vehículo.

■ Cuando el modo de alimentación está en la posición de CONTACTO

Sonará una alarma tanto dentro del vehículo como fuera de este. Además, aparecerá un testigo de aviso en el panel de instrumentos.

► Recordatorio de mando a distancia sin llave

Cuando el mando a distancia sin llave se encuentra dentro del radio de alcance de funcionamiento del sistema y todas las puertas están cerradas, se desconecta la función de advertencia.

Si el mando a distancia sin llave se saca del vehículo después de haber activado el sistema de alimentación, ya no podrá cambiar el modo del botón **POWER** ni volver a encender el sistema de alimentación. Asegúrese siempre de que el mando a distancia esté dentro del vehículo cuando utilice el botón **POWER**.

Si saca el mando a distancia sin llave del vehículo por una ventanilla, no se activará el avisador acústico de advertencia.

No deje el mando a distancia de acceso sin llave sobre el salpicadero o en la guantera. Puede hacer que el avisador acústico de advertencia se active. En otras circunstancias en las que el vehículo no pueda localizar el mando a distancia sin llave, el indicador acústico de advertencia puede activarse incluso si el mando a distancia sin llave está dentro del radio de alcance de funcionamiento del sistema.

Luces

■ Faros/luces de posición

Las luces se encienden automáticamente en función de la claridad ambiental. También se pueden activar y desactivar de forma manual.

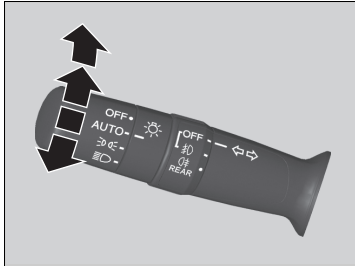

Las luces exteriores se encienden automáticamente cuando el interruptor de las luces está en posición **AUTO** y el modo de alimentación está en posición de CONTACTO.

■ Funcionamiento manual

Faros/luces de posición:

Gire el interruptor de las luces a

Luces de posición:

Gire el interruptor de las luces a

Apagado de los faros/luces de posición:

Gire el interruptor de las luces a la posición **OFF** y suéltelo con la caja de cambios en posición **P** y el freno de estacionamiento aplicado.

- Las luces se encenderán de nuevo automáticamente si:
 - El interruptor de las luces se gira de nuevo a la posición **OFF** y se suelta.
 - La caja de cambios se saca de la posición **P** y el freno de estacionamiento se libera.

► Luces

Cuando las luces están encendidas, se enciende un testigo de luces encendidas en el panel de instrumentos.

► **Testigo de luces encendidas** P. 111

► Faros/luces de posición

Cuando se encienden las luces de posición, las luces traseras y la de la placa de matrícula trasera también se encienden.

Cuando el interruptor de las luces se coloca en o y la alimentación se desactiva, suena un avisador acústico al abrirse la puerta del conductor.

Cuando el interruptor de las luces está en la posición **AUTO** y hay poca luz ambiental, los faros y las luces de posición se encienden en cuanto se desbloquea una puerta. Se apagarán cuando se bloquee la puerta.

El sensor de luz está situado donde se muestra en la ilustración. No tape el sensor de luz.

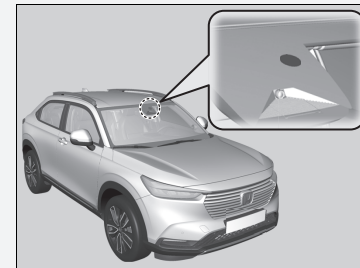

■ Luces de carretera

Cuando los faros estén encendidos, empuje la palanca hacia delante. Tire de la palanca hacia atrás para volver a las luces de cruce.

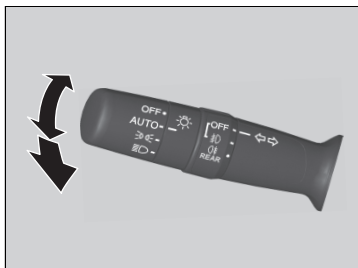

■ Ráfagas con las luces de carretera

Tire de la palanca hacia atrás para activar las luces de carretera.

- Suelte la palanca para regresar a las luces de cruce.

► Faros/luces de posición

No deje las luces encendidas con el sistema de alimentación apagado porque se descargará la batería de 12 voltios.

Intermitentes

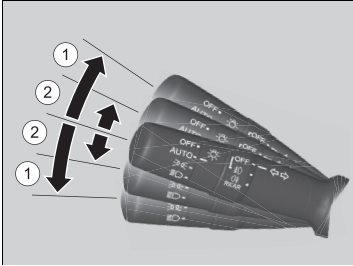

Los intermitentes se pueden utilizar cuando el modo de alimentación es el de CONTACTO.

■ ①: Intermitente

Mueva la palanca hacia arriba o hacia abajo según la dirección en la que desea girar y el intermitente parpadeará.

■ ②: Intermitente de una pulsación

El intermitente parpadeará tres veces si mueve la palanca ligeramente hacia arriba o hacia abajo y la suelta.

- Si empuja ligeramente la palanca en sentido contrario durante el parpadeo, este se detendrá.

Intermitentes

El testigo de los intermitentes del panel de instrumentos parpadea cuando parpadea el intermitente exterior.

► Testigos P. 102

■ Encendido de faros con limpiaparabrisas

Los faros se encienden automáticamente cuando los limpiaparabrisas se utilizan varias veces dentro de un número concreto de intervalos con el interruptor de los faros en **AUTO**. Los faros se apagan automáticamente unos minutos después de pararse los limpiaparabrisas.

■ Función de apagado de las luces automáticas

Los faros, todas las demás luces exteriores y las del panel de instrumentos se apagan 15 segundos después de pasar el modo de alimentación a VEHÍCULO APAGADO, tomar el mando a distancia sin llave y cerrar la puerta del conductor.

Sin embargo, si el interruptor está en posición , las luces de posición permanecerán encendidas.

Si se pone el modo de alimentación en la posición de VEHÍCULO APAGADO con el interruptor de los faros activado pero no se abre la puerta, las luces se apagan a los 10 minutos (3 minutos si el interruptor está en la posición **AUTO**).

Las luces se encenderán de nuevo al desbloquear o abrir la puerta del conductor. Si se desbloquea la puerta, pero no se abre en los siguientes 15 segundos, las luces se apagarán. Si abre la puerta del conductor, oirá una alerta acústica que le avisará de que las luces están encendidas.

» Encendido de faros con limpiaparabrisas

Esta característica se activa mientras los faros están apagados en modo **AUTO**. El brillo del panel de instrumentos no cambia cuando se encienden los faros.

Con niveles de luz ambiente oscura, el control automático de luces enciende los faros con independencia del número de barridos del limpiaparabrisas.

Puede activar y desactivar la función de encendido de los faros con el limpiaparabrisas.

» **Instrucciones de personalización de los ajustes del vehículo** P. 311

» Función de apagado de las luces automáticas

Puede cambiar el ajuste del temporizador de apagado automático de los faros.

» **Instrucciones de personalización de los ajustes del vehículo** P. 311

■ Luces antiniebla

Las luces antiniebla se pueden utilizar cuando el modo de alimentación está en la posición de CONTACTO.

■ Luces antiniebla delanteras*

Se pueden utilizar cuando las luces de posición o los faros están encendidos.

■ Luz antiniebla trasera

Se puede utilizar cuando los faros o las luces antiniebla delanteras están encendidos.

■ Interruptor de las luces antiniebla delanteras y traseras*

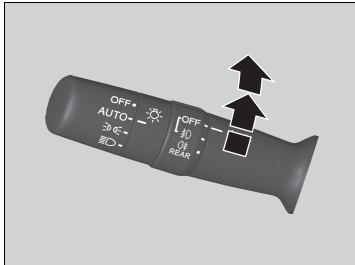

Para encender las luces antiniebla delanteras:

Gire el interruptor hacia arriba desde la posición **OFF** hasta la posición . El testigo se enciende.

Para encender las luces antiniebla delanteras y traseras:

Gire el interruptor una posición hacia arriba desde la posición de . Los testigos y se encenderán.

Para encender las luces antiniebla traseras:

Gire el interruptor una posición hacia arriba desde la posición y, a continuación, gírelo una posición hacia abajo desde la posición . El testigo permanecerá encendido.

Para apagar las luces antiniebla traseras, gire el interruptor de los faros hasta la posición **OFF**.

* No disponible en todos los modelos

■ Interruptor de las luces antiniebla traseras*

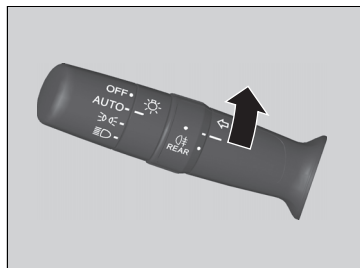

Para encender las luces antiniebla traseras:

Gire el interruptor a ☼. El testigo ☼ se enciende.

■ Luces de conducción diurna

Las luces de conducción diurna se encienden cuando se cumplen las siguientes condiciones:

- El modo de alimentación se encuentra en la posición de CONTACTO.
- El interruptor de los faros está en la posición **AUTO**.
- La luz ambiental es suficiente.

Mientras el vehículo está parado, si se gira el interruptor de las luces a la posición **OFF** y se suelta, las luces de conducción diurna se apagarán. Cuando la caja de cambios se sitúe en una posición distinta de **P** y se libere el freno de estacionamiento, las luces se encenderán de nuevo. De lo contrario, si el interruptor de las luces se sitúa una vez más en **OFF**, las luces se encenderán de nuevo.

☒ Luces de conducción diurna

Las luces de conducción diurna y las luces de posición comparten la misma fuente de luz.

Las luces de conducción diurna brillan más que las luces de posición.

Las luces de conducción diurna no se encenderán si las luces de posición se han encendido manualmente.

Luces de curva activas*

Permite mejorar la visibilidad de las curvas cuando se realiza un giro. Cuando el modo de alimentación está en la posición de CONTACTO, los faros encendidos y la velocidad del vehículo es inferior a 40 km/h, las luces de curva se encienden al accionar los intermitentes o el volante, o cuando la palanca de cambios se mueve a la posición **R**.

■ **La curva por la que va a realizar un giro se ilumina cuando:**

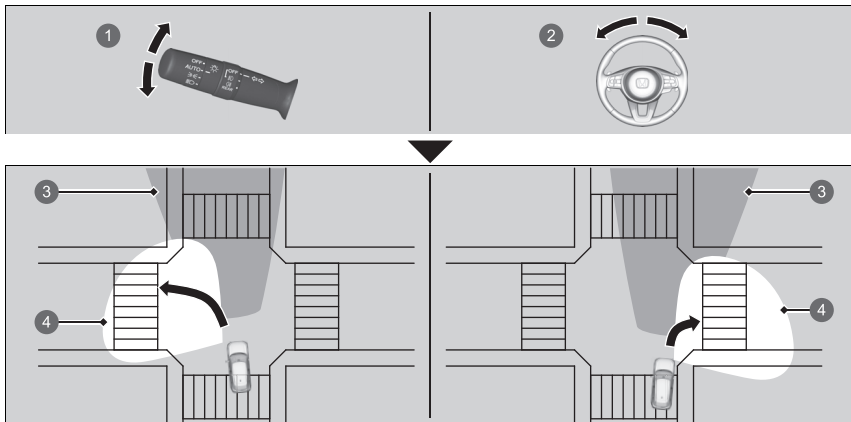

- 1 Acciona la palanca de intermitentes.
- 2 Gira el volante 70 grados como mínimo.
- 3 Alcance de los faros
- 4 Alcance de las luces de curvas

►► Luces de curva activas*

Las luces de curva activas se apagan automáticamente transcurridos cinco minutos. Para volver a encender las luces, recree la misma situación: ponga la palanca de intermitentes o el volante en la posición central, vuelva a hacerlo funcionar o, si la caja de cambios estaba en la posición **R**, muévala momentáneamente a otra posición.

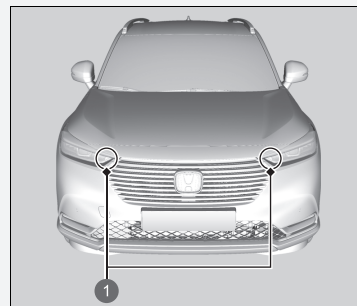

1 Luces de curvas activas

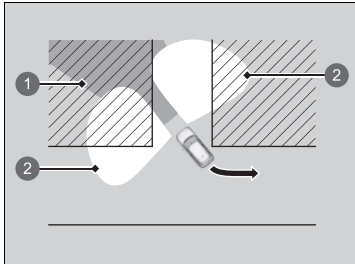

■ **Las dos luces de curvas delanteras se encienden cuando:**

Pone la caja de cambios en la posición **R**.

- ① Alcance de los faros
- ② Alcance de las luces de curvas

Regulador de los faros*

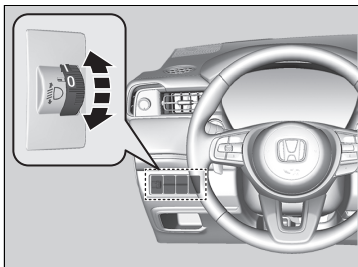

Puede ajustar el ángulo vertical de las luces de cruce cuando el modo de alimentación está en la posición de CONTACTO.

Gire el mando de ajuste para seleccionar un ángulo apropiado de los faros.

Cuanto más grande es el número del mando, menor es el ángulo.

■ Para seleccionar la posición del mando de ajuste

Consulte la siguiente tabla para ver la posición adecuada del cuadrante en función de las condiciones de conducción y de carga del vehículo.

Condición	Posición del mando
El conductor	0
El conductor y un pasajero delantero	0
Cinco personas en los asientos delanteros y traseros	1
Cinco personas en los asientos delanteros y traseros, y equipaje en el maletero, dentro del límite de carga máxima autorizada sobre el eje y el peso máximo autorizado del vehículo	2
El conductor y equipaje en el portón trasero, dentro del límite de carga máxima autorizada sobre el eje y el peso máximo autorizado del vehículo	3

⌘ Regulador de los faros*

Los faros no son adecuados para vehículos con volante a la izquierda y a la derecha, y deben ajustarse o enmascararse según la normativa n.º 48 de la UE.

🔧 **Ajuste de la distribución de los faros** P. 400

Modelos sin regulador de los faros

El vehículo está equipado con un sistema de ajuste automático de los faros que ajusta automáticamente el ángulo vertical de las luces de cruce. Si observa un cambio considerable en el ángulo vertical de los faros, es posible que el sistema presente un problema. El vehículo debe revisarse en un concesionario.

Luces de carretera automáticas

La cámara de visión panorámica frontal detecta las fuentes de luz que hay por delante del vehículo, como las luces de un coche que va delante o viene de frente, o las luces de las farolas. Cuando se conduce de noche, el sistema cambia automáticamente los faros entre luz de cruce y luz de carretera en función de la situación.

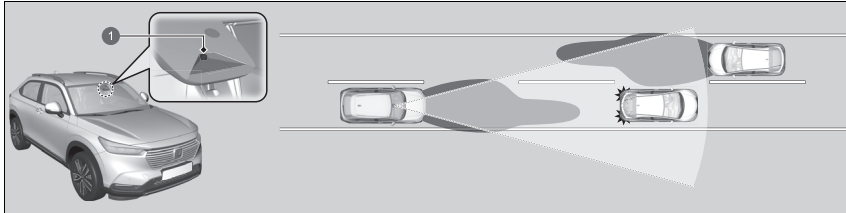

1 Cámara de visión panorámica frontal

■ Cómo utilizar las luces de carretera automáticas

Cuando se cumplen todas las condiciones siguientes, el testigo de las luces de carretera automáticas se enciende y el sistema se activa.

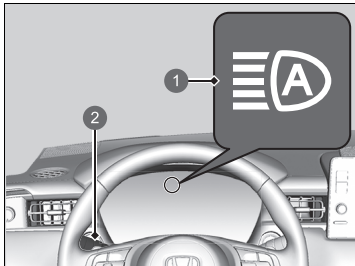

1 Testigo de las luces de carretera automáticas

2 Interruptor de las luces

- El modo de alimentación se encuentra en la posición de CONTACTO.
- El interruptor de las luces está en la posición **AUTO**.
- La palanca está en la posición de luces de cruce.
- Los faros se han activado automáticamente.
- Está oscuro fuera del vehículo.

☒ Luces de carretera automáticas

El sistema de luces de carretera automáticas no funciona en todas las situaciones. Este sistema es solo para ayudar al conductor. Observe siempre el entorno y cambie entre luces de carretera y luces de cruce de forma manual si es necesario.

El rango y la distancia de reconocimiento de la cámara varían dependiendo de las condiciones que haya alrededor del vehículo.

Con respecto a la manipulación de la cámara montada en el interior del parabrisas, consulte lo siguiente.

☒ **Cámara de visión panorámica frontal** P. 468

Para el funcionamiento correcto de las luces de carretera automáticas:

- No coloque ningún objeto que refleje la luz en el salpicadero.
- Mantenga el parabrisas limpio alrededor de la cámara.
- Al limpiar el parabrisas, tenga cuidado de no aplicar limpiador de parabrisas en la lente de la cámara.
- No sitúe ningún objeto, pegatina o película en el área que rodea la cámara.
- No toque la lente de la cámara.

Si la cámara recibe un impacto fuerte o si es necesario reparar el área cercana a la cámara, póngase en contacto con un concesionario.

Si el testigo de las luces de carretera automáticas no se enciende incluso cuando se cumplen todas las condiciones, lleve a cabo cualquiera de los procedimientos siguientes y el testigo se encenderá.

- Tire de la palanca hacia usted y suéltela.
- Gire el interruptor de las luces a  y, a continuación, gírelo a **AUTO**.

■ Cambio automático entre luz de carretera y de cruce

Cuando las luces de carretera automáticas están activas, los faros cambian entre luz de carretera y de cruce en función de las siguientes condiciones.

Cambio a luz de carretera:

Se deben cumplir todas las condiciones siguientes para que se activen las luces de carretera.

- La velocidad del vehículo es de 40 km/h o superior.
- No hay ningún vehículo que circule delante o en sentido contrario con los faros delanteros o traseros encendidos.
- Hay pocas luces en la carretera.



Cambio a luz de cruce:

Se debe cumplir una de las condiciones siguientes para que se activen las luces de cruce.

- La velocidad del vehículo es de 24 km/h o inferior.
- Hay un vehículo que circula delante o en sentido contrario con los faros delanteros o traseros encendidos.
- Hay muchas luces en la carretera.

☒ Cambio automático entre luz de carretera y de cruce

En los siguientes casos, es posible que el sistema de luces de carretera automáticas no cambie las luces correctamente o que la sincronización del interruptor haya cambiado. En caso de que este cambio automático no sea adecuado a sus hábitos de conducción, cambie las luces manualmente.

- La intensidad de las luces del vehículo precedente o que circula en dirección contraria es alta o baja.
- La visibilidad está reducida a causa del tiempo (lluvia, nieve, niebla, escarcha en el lavaparabrisas, etc.).
- Las fuentes de luz que haya en los alrededores, como las luces de la calle, las vallas publicitarias eléctricas y los semáforos, iluminan la carretera.
- El nivel de intensidad de las luces de la carretera cambia constantemente.
- La carretera presenta baches o muchas curvas.
- Un vehículo se le cruza de repente o un vehículo frente a usted no va en dirección contraria ni hacia delante.
- El vehículo está inclinado con una carga pesada en la parte posterior.
- Una señal de tráfico, un retrovisor u otro objeto reflectante que haya por delante refleja una luz potente hacia el vehículo.
- El vehículo que circula en dirección contraria desaparece con frecuencia entre los árboles de la carretera o detrás de la barrera de la mediana.
- El vehículo que circula delante o en sentido contrario es una moto, una bicicleta u otro vehículo pequeño.

El sistema de luces de carretera automáticas mantiene las luces de cruce cuando:

- Los limpiaparabrisas funcionan a alta velocidad.
- La cámara ha detectado niebla densa.

■ Cambio manual entre luz de carretera y de cruce

Si desea cambiar manualmente los faros entre luz de carretera y de cruce, siga cualquiera de los procedimientos indicados a continuación. Tenga en cuenta que, al realizar esta operación, el testigo de luces de carretera automáticas se apagará y el sistema se desactivará.

Utilizando la palanca:

Tire de la palanca hacia usted para emitir unas ráfagas con las luces de carretera. A continuación, suelte la palanca o tire de ella hacia delante hasta la posición de las luces de carretera.

- ▶ Para reactivar las luces de carretera automáticas, siga uno de los siguientes procedimientos y el testigo del sistema se encenderá.
- Tire de la palanca hacia usted y suéltela.
- Gire el interruptor de las luces a  y, a continuación, a **AUTO** cuando la palanca esté en la posición de luz de cruce.

Utilizando el interruptor de las luces:

Gire el interruptor de las luces a .

- ▶ Para reactivar las luces de carretera automáticas, gire el interruptor de las luces a **AUTO** cuando la palanca esté en la posición de luz de cruce. El testigo de las luces de carretera automáticas se encenderá.

☒ Luces de carretera automáticas

Puede activar y desactivar el sistema de luces de carretera automáticas.

☒ Instrucciones de personalización de los ajustes del vehículo P. 311

Limpiaaparabrisas y lavaparabrisas

■ Limpiaaparabrisas/lavaparabrisas

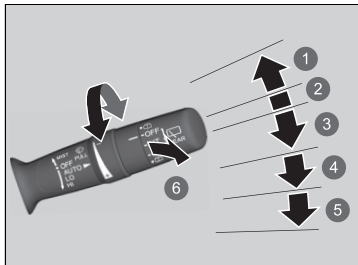

- 1 MIST
- 2 OFF
- 3 AUTO
- 4 LO: barrido de baja velocidad
- 5 HI: barrido de alta velocidad
- 6 Lavaparabrisas

El limpiaaparabrisas y el lavaparabrisas se pueden utilizar cuando el modo de alimentación está en la posición de CONTACTO.

■ MIST

El limpiaaparabrisas funcionará a velocidad elevada hasta que suelte la palanca.

■ Interruptor del limpiaaparabrisas (OFF, AUTO, LO y HI)

Desplace la palanca hacia arriba o hacia abajo para cambiar el ajuste del limpiaaparabrisas.

■ Lavaparabrisas

Pulveriza agua cuando tira de la palanca hacia usted.

Cuando se suelta la palanca durante más de un segundo, el pulverizador se detiene, los limpiaaparabrisas realizan dos o tres barridos más para limpiar el parabrisas y, a continuación, se detienen.

► Limpiaaparabrisas y lavaparabrisas

AVISO

No utilice el limpiaaparabrisas con el parabrisas seco. El parabrisas se puede arañar o las escobillas de goma pueden resultar dañadas.

El motor del limpiaaparabrisas puede detener su funcionamiento temporalmente para evitar una sobrecarga. El funcionamiento del limpiaaparabrisas volverá a la normalidad en pocos minutos, una vez que el circuito vuelva a la normalidad.

AVISO

Desactive los lavaparabrisas si no sale líquido. La bomba puede resultar dañada.

AVISO

En condiciones de frío, las escobillas pueden congelarse y adherirse al parabrisas. Si se accionan los limpiaaparabrisas en estas condiciones, pueden resultar dañados. Utilice el parabrisas térmico* para calentar el parabrisas y después accione los limpiaaparabrisas.

Si los limpiaaparabrisas dejan de funcionar debido a cualquier obstáculo, como acumulación de nieve, estacione el vehículo en un lugar seguro. Gire el interruptor del limpiaaparabrisas a la posición **OFF**, establezca el modo de alimentación en la posición de ACCESORIOS o VEHÍCULO APAGADO y, a continuación, retire el obstáculo.

■ Limpiaaparabrisas intermitentes automáticos

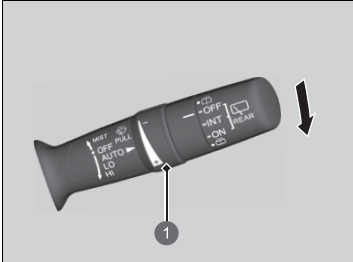

1 Anillo de ajuste

Al bajar la palanca hacia **AUTO**, los limpiaaparabrisas efectúan un barrido y pasan al modo automático.

Los limpiaaparabrisas funcionan de forma intermitente a baja o alta velocidad y se detienen en función de la cantidad de lluvia detectada por el sensor de lluvia.

■ Ajuste de la sensibilidad de la posición **AUTO**

Cuando la función del limpiaaparabrisas se ajusta en **AUTO**, puede ajustar la sensibilidad del sensor de lluvia (mediante el anillo de ajuste) para que los limpiaaparabrisas funcionen de acuerdo con sus preferencias.

Sensibilidad del sensor

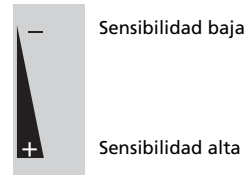

☒ Limpiaaparabrisas intermitentes automáticos

El sensor de lluvia está situado donde se muestra en la ilustración.

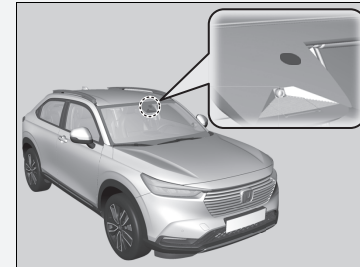

AVISO

El ajuste de funcionamiento automático **AUTO** debe estar desactivado en la posición **OFF** antes de que se produzcan las siguientes situaciones para evitar daños graves en el sistema del limpiaaparabrisas:

- Limpieza del parabrisas
- Conducción a través de un túnel de lavado
- Sin lluvia

■ Limpialuneta/lavaparabrisas traseros

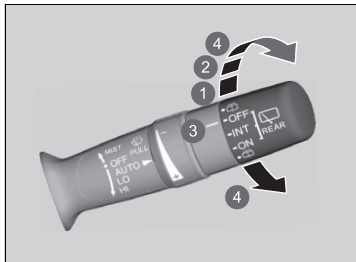

- 1 INT: intermitente
- 2 ON: barrido continuo
- 3 OFF
- 4 Lavaparabrisas

El limpialuneta y el lavaparabrisas traseros se pueden utilizar cuando el modo de alimentación está en la posición de CONTACTO.

■ Interruptor del limpiaparabrisas (OFF, INT, ON)

Cambie el ajuste del interruptor del limpiaparabrisas en función de la intensidad de la lluvia.

■ Lavaparabrisas (☞)

Pulveriza cuando gira el interruptor a esta posición. Manténgalo en esta posición para activar el limpialuneta trasero y pulverizar con el lavaparabrisas. Cuando haya soltado el interruptor, el lavaparabrisas dejará de rociar y el limpialuneta trasero volverá a su ajuste seleccionado tras unos cuantos barridos.

■ Funcionamiento marcha atrás

Al poner la caja de cambios en la posición **R** con el limpiaparabrisas activado, el limpialuneta trasero funciona automáticamente de la siguiente manera, aunque el interruptor esté desconectado.

Posición del limpiaparabrisas delantero	Funcionamiento del limpialuneta trasero
AUTO (intermitente)	Intermitente
LO (barrido de baja velocidad) HI (barrido de alta velocidad)	Continua

Botón de los retrovisores térmicos/luneta térmica

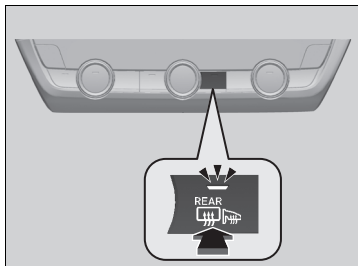

Pulse el botón de la luneta térmica/retrovisores térmicos para desempañar la luneta y los retrovisores con el modo de alimentación en la posición de CONTACTO.

La luneta térmica y los retrovisores térmicos se desactivan automáticamente transcurridos de 10 a 30 minutos, en función de la temperatura exterior. Sin embargo, si la temperatura exterior es de 0 °C o inferior, no se desconecta automáticamente.

☒ Botón de los retrovisores térmicos/luneta térmica

Este sistema consume mucha energía, así que apáguelo en cuanto se haya desempañado la luneta. Además, no utilice el sistema durante mucho tiempo mientras el sistema de alimentación esté apagado. Esto podría reducir la carga de la batería de 12 voltios y dificultar la activación del sistema de alimentación.

Cuando el modo de alimentación se coloca en la posición de CONTACTO y la temperatura exterior es inferior a 5 °C, el retrovisor térmico puede activarse automáticamente durante 10 minutos.

Botón del parabrisas térmico *

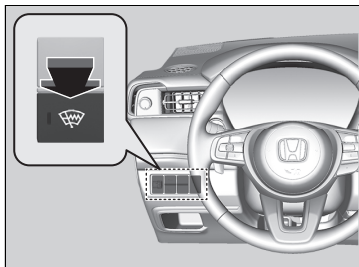

Pulse el botón del parabrisas térmico para desempañar la zona de reposo de los limpiaparabrisas y el borde del lado del conductor cuando el modo de alimentación esté en la posición de CONTACTO.

El parabrisas térmico se desactiva automáticamente a los 15 minutos.

► Botón del parabrisas térmico *

Este sistema consume mucha energía, así que apáguelo en cuanto se haya desempañado la luneta. Además, no utilice el sistema durante un periodo prolongado cuando el sistema de alimentación se haya detenido. Esto podría reducir la carga de la batería de 12 voltios y dificultar la activación del sistema de alimentación.

Control de brillo

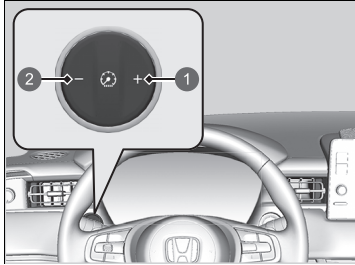

- 1 Botón +
- 2 Botón -

Cuando el modo de alimentación está activado, puede usar el botón **+** o **-** para ajustar el brillo del panel de instrumentos.

Más brillo: pulse el botón **+**.

Menos brillo: pulse el botón **-**.

Varios segundos después de ajustar el brillo, regresará a la pantalla anterior.



■ Testigo de nivel de brillo

El nivel de brillo se muestra en la pantalla según lo va ajustando.

☒ Control de brillo

El brillo del panel de instrumentos se reduce cuando se cumplen las siguientes condiciones:

- El modo de alimentación se encuentra en la posición de CONTACTO.
- Las luces de posición están encendidas.
- La iluminación ambiental es tenue.

Se puede ajustar el brillo de forma diferente cuando las luces exteriores están encendidas y cuando están apagadas.

Ajuste del volante

La altura del volante y su distancia respecto al cuerpo del conductor se pueden ajustar de modo que se pueda agarrar el volante cómodamente con una postura de conducción adecuada.

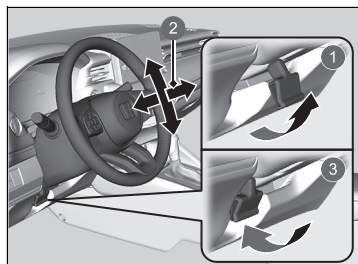

- 1 Soltar
- 2 Ajustar
- 3 Bloquear

1. Con el vehículo detenido, tire de la palanca de ajuste del volante hacia arriba.
 - La palanca de ajuste del volante está debajo de la columna de la dirección.
2. Ajuste el volante hacia arriba o hacia abajo, hacia dentro o hacia fuera.
 - Asegúrese de que puede ver los indicadores y testigos del panel de instrumentos.
3. Empuje la palanca de ajuste del volante hacia abajo para bloquear el volante en la posición deseada.
 - Después de ajustar la posición, asegúrese de bloquear firmemente el volante en la posición tratando de moverlo hacia arriba, hacia abajo, hacia dentro y hacia fuera.

► Ajuste del volante

⚠ ADVERTENCIA

El ajuste de la posición del volante con el vehículo en marcha puede causar la pérdida de control del vehículo y lesiones graves en caso de colisión.

Ajuste el volante solamente cuando el vehículo esté detenido.

Retrovisor interior

Ajuste el ángulo del retrovisor desde el asiento del conductor, cuando esté sentado en la posición de conducción correcta.

■ Retrovisor con posiciones diurnas y nocturnas*

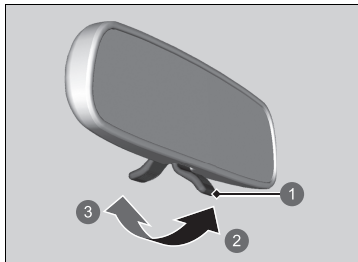

- 1 Lengüeta
- 2 Posición nocturna
- 3 Posición diurna

Dé la vuelta a la lengüeta para cambiar la posición. La posición nocturna contribuye a reducir el resplandor de los faros de los vehículos posteriores después del crepúsculo.

■ Retrovisor con oscurecimiento automático*

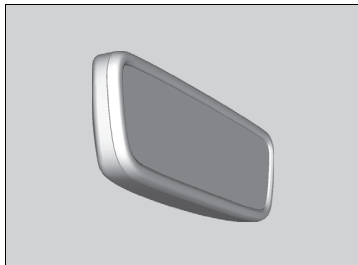

Cuando esté conduciendo por la noche, el retrovisor con oscurecimiento automático reduce el brillo reflejado de los faros de los coches que circulan por detrás en función de las señales del sensor del retrovisor. Esta característica está siempre activa.

* No disponible en todos los modelos

▣ Retrovisores

Mantenga los retrovisores interiores y exteriores limpios y ajustados para tener una buena visibilidad.

Ajuste los retrovisores antes de iniciar la marcha.

➤ **Asientos delanteros** P. 207

▣ Retrovisor con oscurecimiento automático*

La función de oscurecimiento automático se cancela cuando la caja de cambios está en la posición **R**.

Retrovisores eléctricos

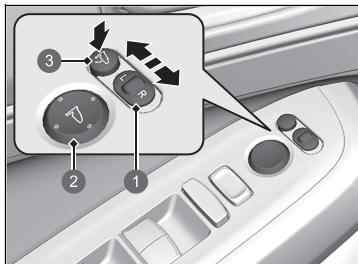

- 1 Interruptor de selección
- 2 Interruptor de ajuste
- 3 Botón de plegado de los retrovisores

Puede ajustar los retrovisores con el modo de alimentación en la posición de CONTACTO.

■ Ajuste de posición de los retrovisores

Interruptor de selección L/R: seleccione el retrovisor izquierdo o derecho. Después de ajustar el retrovisor, deje el interruptor en la posición central.

■ Interruptor de ajuste de posición del retrovisor:

pulse el interruptor hacia la izquierda, derecha, arriba o abajo para mover el retrovisor.

■ Plegado de los retrovisores

Pulse el botón de plegado de los retrovisores para plegar y desplegar los retrovisores.

Inclinación del retrovisor durante la marcha atrás*

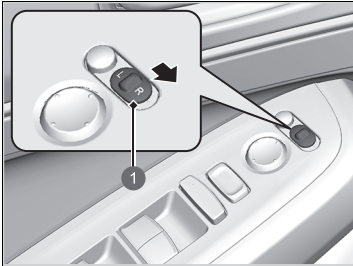

1 Interruptor de selección

Si está activada esta función, el retrovisor del pasajero se inclina automáticamente hacia abajo cuando se coloca la transmisión en la posición **R**. Esta función mejora la visibilidad en el lado del pasajero al dar marcha atrás. El retrovisor regresa automáticamente a su posición original cuando la transmisión se cambia a una posición distinta a **R**.

Para activar esta función, ajuste el modo de alimentación a la posición de CONTACTO y deslice el interruptor de selección hacia el lado del pasajero.

■ Función de plegado automático de los retrovisores*

■ Plegado de los retrovisores

Pulse el botón de bloqueo del mando a distancia o toque el sensor de bloqueo de la puerta de la puerta delantera.

- Los espejos comenzarán a plegarse de forma automática.

■ Desplegado de los retrovisores

Desbloquee todas las puertas y el portón trasero con el mando a distancia sin llave o con el sistema de acceso sin llave. Abra la puerta del conductor.

- Los espejos comenzarán a desplegarse de forma automática.

⌘ Función de plegado automático de los retrovisores*

No se puede activar automáticamente el desplegado automático si se han plegado con el botón de plegado de los retrovisores correspondiente.

Puede activar y desactivar la función de plegado automático del espejo retrovisor.

⌘ Instrucciones de personalización de los ajustes del vehículo P. 311

Los retrovisores exteriores no se plegarán automáticamente al activar el bloqueo desde el interior del vehículo con la lengüeta de bloqueo o el interruptor de bloqueo centralizado de puertas.

Asientos delanteros

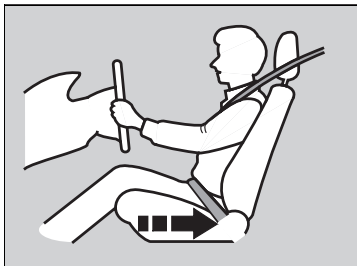

Para dejar espacio suficiente, debe moverse hacia atrás.

Ajuste el asiento del conductor en la posición más retrasada posible, que le permita mantener el control total del vehículo. Deberá poder sentarse con la espalda recta bien apoyada en el respaldo y pisar adecuadamente los pedales, sin tener que inclinarse hacia delante, y agarrar el volante con comodidad. El asiento del pasajero se deberá ajustar de forma similar para que permanezca lo más alejado posible del airbag delantero situado en el salpicadero.

Asientos

Realice siempre los ajustes de los asientos antes de iniciar la marcha.

Asientos delanteros

⚠ ADVERTENCIA

Sentarse demasiado cerca del airbag delantero puede causar lesiones graves e incluso mortales si se inflan los airbags delanteros.

Siéntese siempre lo más alejado posible de los airbags delanteros, pero no pierda el control del vehículo.

Además del ajuste de los asientos, puede ajustar el volante arriba y abajo, hacia dentro y hacia fuera. Deje como mínimo 25 cm entre el centro del volante y el tórax.

■ Ajuste de las posiciones de los asientos

■ Ajuste manual del asiento delantero

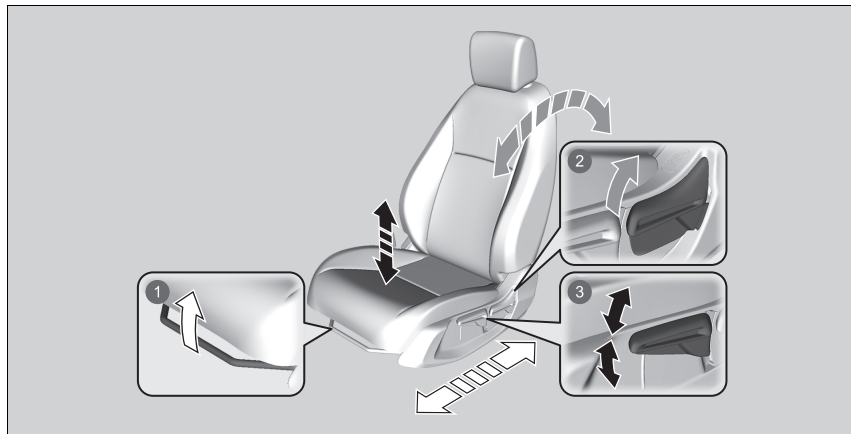

1 Ajuste de la posición horizontal

Tire hacia arriba de la barra para mover el asiento y suéltela.

2 Ajuste de la inclinación del respaldo

Tire de la palanca hacia arriba para cambiar el ángulo.

3 Ajuste de altura (solo en el lado del conductor)

Tire hacia arriba o empuje hacia abajo la palanca para subir o bajar el asiento.

►► Ajuste manual del asiento delantero

Una vez ajustado correctamente el asiento, empujelo hacia delante y hacia atrás para asegurarse de que está fijo en la posición deseada.

■ Ajuste de los respaldos

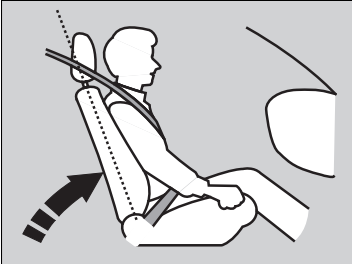

Ajuste el respaldo del asiento del conductor en una posición recta que le resulte cómoda, dejando una separación amplia entre el pecho y la tapa del airbag situada en el centro del volante.

El pasajero del asiento delantero deberá ajustar su respaldo en una posición recta que le resulte cómoda.

Si el asiento se inclina de forma que el cinturón no quede ajustado al pecho del ocupante, se reducirá la capacidad de retención del cinturón. Además, aumenta la posibilidad de deslizarse por debajo del cinturón de seguridad en caso de colisión y de sufrir lesiones graves. Cuanto más inclinado está el respaldo, mayor es el riesgo de sufrir lesiones.

» Ajuste de los respaldos

⚠ ADVERTENCIA

Circular con el respaldo demasiado inclinado puede causar lesiones graves o mortales en caso de colisión.

Ajuste el respaldo en posición recta y apoye bien la espalda en el mismo.

No ponga cojines ni otros objetos entre el respaldo y la espalda.

Si lo hace, puede entorpecer el funcionamiento del cinturón de seguridad o del airbag.

Si no puede adoptar una postura lo bastante alejada del volante y que le permita llegar a los mandos del vehículo, se recomienda que se plantee la posibilidad de utilizar equipamiento adaptativo.

Asientos traseros

■ Plegado de los asientos traseros

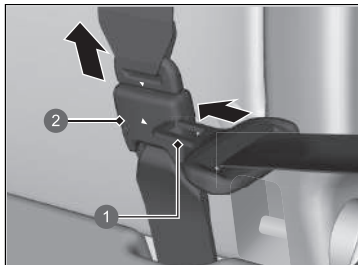

1 Hebilla

2 Enganche de anclaje

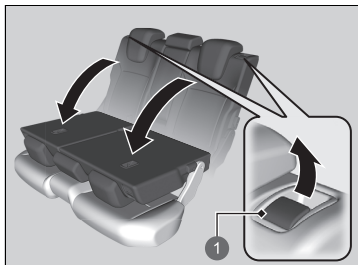

1 Palanca de liberación

1. Primero guarde el cinturón de seguridad central. Introduzca la hebilla en la ranura del costado del enganche de anclaje.

2. Retraiga el cinturón de seguridad hacia el soporte del techo.

🔧 **Cinturón de seguridad con anclaje desmontable** P. 53

3. Baje el reposacabezas del asiento trasero a su posición más baja.

4. Tire de la palanca de liberación y pliegue el asiento.

🔧 Plegado de los asientos traseros

⚠️ ADVERTENCIA

Asegúrese de que los respaldos estén bien trabados antes de conducir.

Los respaldos traseros se pueden plegar para llevar elementos más voluminosos en el maletero.

Al volver a colocar el respaldo en su posición original, empujelo firmemente. Además, asegúrese de que todos los cinturones de seguridad diagonales traseros estén enfrente del respaldo.

Asegúrese de que todos los objetos del maletero o los objetos que sobresalen a través de la abertura en los asientos traseros están bien sujetos. Los objetos sueltos pueden salir despedidos hacia delante si se frena bruscamente.

■ Despliegue del asiento trasero

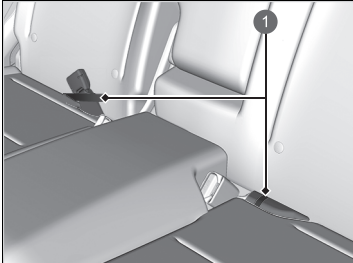

1 Orificio

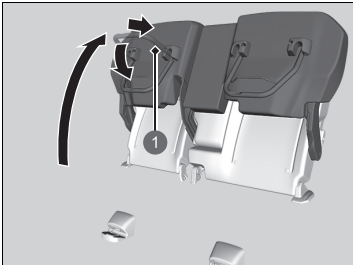

1 Pata del asiento

Levante por separado los cojines izquierdo y derecho de los asientos traseros para dejar espacio para el equipaje.

■ Levantamiento del cojín de los asientos

1. Asegúrese de que los enganches del cinturón de seguridad estén encajados en los orificios del asiento.
2. Levante el cojín del asiento trasero.
3. Pliegue la pata del asiento mientras empuja el cojín del asiento con firmeza contra el respaldo para bloquearlo.

▣ Despliegue del asiento trasero

Después de plegar el asiento hacia arriba o de colocarlo en la posición original, asegúrese de que el asiento está correctamente fijado balanceándolo hacia delante y atrás.

Compruebe si hay elementos en el asiento antes de levantar el cojín del asiento. Compruebe si hay obstáculos alrededor de la guía del suelo antes de colocar el asiento hacia atrás en la posición original.

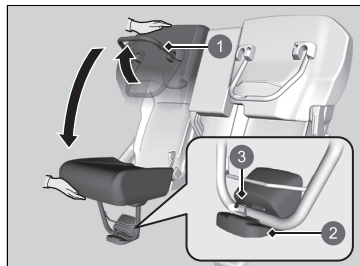

- 1 Pata del asiento
- 2 Guía del suelo
- 3 Enganche

■ Cómo colocar el asiento en la posición original

1. Sujete el cojín del asiento en su sitio con una mano y, a continuación, desbloquéelo tirando completamente de la pata del asiento con la otra mano.
 - Sujete firmemente el cojín del asiento, ya que podría caerse repentinamente al desbloquearlo.
2. Baje lentamente el cojín del asiento y coloque la pata del asiento en la guía del suelo hasta que encaje en su sitio.

Recordatorio de los asientos traseros

Esta función le avisa de la posible presencia de pasajeros u objetos en los asientos traseros antes de salir del vehículo. Se activa cuando el vehículo está en la posición de VEHÍCULO APAGADO si las puertas traseras se abrieron poco antes o después de poner el vehículo en la posición de CONTACTO.

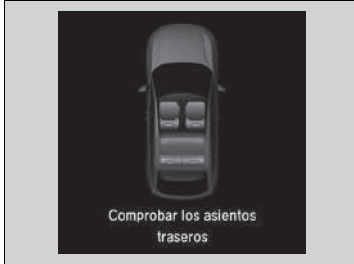

Aparece un recordatorio en la interfaz de información para el conductor y suena una alerta cuando el modo de alimentación cambia a la posición de VEHÍCULO APAGADO.

Recordatorio de los asientos traseros

Cuando el modo de alimentación esté en la posición de VEHÍCULO APAGADO, el recordatorio se activa brevemente y la función se desactiva.

El recordatorio no funcionará si el modo de alimentación no se coloca en la posición CONTACTO en un plazo de 10 minutos tras el uso de las puertas traseras.

El sistema no detecta los pasajeros de los asientos traseros, pero puede detectar si se ha abierto y cerrado una puerta trasera, por lo que puede haber algo en los asientos traseros.

Las notificaciones se pueden desactivar.

➤ **Instrucciones de personalización de los ajustes del vehículo** P. 311

Adopte una postura adecuada

Después de que todos los ocupantes hayan ajustado sus asientos y reposacabezas, y se hayan abrochado los cinturones de seguridad, es fundamental que continúen sentados con la espalda recta bien apoyada en el respaldo y los pies en el suelo hasta que el vehículo esté estacionado en un lugar seguro con el sistema de alimentación apagado.

Sentarse incorrectamente puede incrementar las posibilidades de que se produzcan lesiones en caso de colisión. Por ejemplo, si un ocupante se agacha, se tumba, se gira hacia los lados, se sienta hacia delante, se inclina hacia adelante o hacia los lados o levanta uno o los dos pies del suelo, aumentan en gran medida las posibilidades de que sufra lesiones en caso de colisión.

Además, un ocupante colocado incorrectamente en el asiento delantero puede sufrir lesiones graves o mortales en caso de colisión al golpearse con partes interiores del vehículo o por el impacto del airbag al inflarse.

►► Adopte una postura adecuada

ADVERTENCIA

Sentarse incorrectamente o con una mala postura puede causar lesiones graves o mortales en caso de colisión.

Siéntese siempre con la espalda recta y bien apoyada en el respaldo, y los pies en el suelo.

Reposacabezas

El vehículo está equipado con reposacabezas en todos los asientos.

■ Ajuste de los reposacabezas delanteros

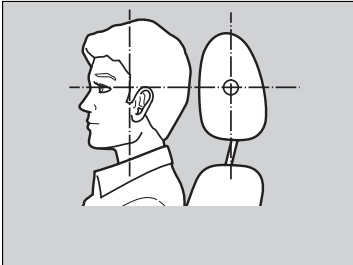

Los reposacabezas resultan más efectivos para evitar el llamado efecto latigazo y otras lesiones por impacto trasero cuando la parte central posterior de la cabeza del ocupante está a la altura del centro del reposacabezas. La parte superior de las orejas del ocupante debe quedar a la altura del centro del reposacabezas.

Sitúe la cabeza en el centro del reposacabezas.

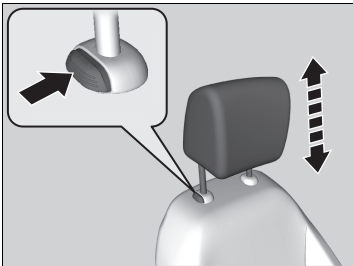

Para elevar el reposacabezas:

Tire de él hacia arriba.

Para bajar el reposacabezas:

Empújelo hacia abajo mientras pulsa el botón de liberación.

▶▶ Ajuste de los reposacabezas delanteros

⚠ ADVERTENCIA

La incorrecta colocación de los reposacabezas reduce su efectividad e incrementa las posibilidades de que se produzcan lesiones graves en caso de colisión.

Asegúrese de que los reposacabezas estén en su sitio y colocados correctamente antes de iniciar la marcha.

Para que el sistema de reposacabezas funcione correctamente:

- No cuelgue objetos en los reposacabezas o sus patas.
- No coloque objetos entre un ocupante y el respaldo.
- Coloque los reposacabezas en la posición adecuada.

■ Cambio de posición del reposacabezas del asiento trasero

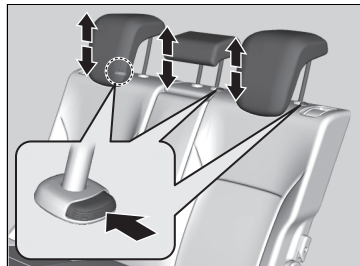

Los pasajeros que ocupen los asientos traseros deberán ajustar los reposacabezas a una altura apropiada antes de que el vehículo inicie la marcha.

Para elevar el reposacabezas:

Tire de él hacia arriba.

Para bajar el reposacabezas:

Empújelo hacia abajo mientras pulsa el botón de liberación.

► Cambio de posición del reposacabezas del asiento trasero

Si utiliza el reposacabezas del asiento trasero, tire de él hacia arriba y póngalo en su posición más elevada. No lo utilice en cualquier posición inferior.

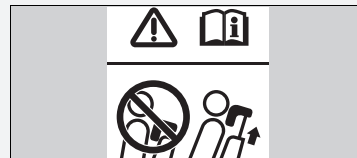

■ Extracción y nuevo montaje de los reposacabezas

Los reposacabezas se pueden extraer para su limpieza o reparación.

Para extraer el reposacabezas:

Tire del reposacabezas hacia arriba hasta el tope. A continuación, pulse el botón de liberación, tire del reposacabezas hacia arriba y sáquelo.

Para volver a montar el reposacabezas:

Introduzca las patas en su sitio y ajuste el reposacabezas a la altura correcta mientras pulsa el botón de liberación. Tire hacia arriba del reposacabezas para asegurarse de que está bloqueado.

⌘ Extracción y nuevo montaje de los reposacabezas

⚠ ADVERTENCIA

La falta de reposacabezas o su instalación incorrecta en los asientos puede causar lesiones graves en caso de accidente.

Asegúrese de montar de nuevo los reposacabezas antes de iniciar la marcha.

Reposabrazos

■ Uso del reposabrazos trasero



Baje el reposabrazos situado en el respaldo central.

Luces interiores

Interruptores de las luces interiores

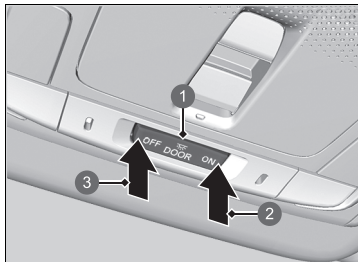

- 1 Posición de puerta activada
- 2 ON
- 3 OFF

■ ON

Las luces interiores se encienden independientemente de si las puertas están abiertas o cerradas.

■ Posición de puerta activada

Las luces interiores se encienden en las situaciones siguientes:

- Cuando alguna de las puertas está abierta.
- Al desbloquear la puerta del conductor.
- Cuando el modo de alimentación está en la posición de VEHÍCULO APAGADO.

■ OFF

Las luces interiores permanecen apagadas independientemente de si las puertas están abiertas o cerradas.

Interruptores de las luces interiores

En la posición de puertas activadas, las luces interiores reducen su intensidad hasta apagarse 30 segundos después de haber cerrado las puertas.

Las luces se apagan unos 30 segundos después en las situaciones siguientes:

- Cuando se desbloquea la puerta del conductor pero no se abre.
- Cuando se cambia el modo de alimentación a VEHÍCULO APAGADO pero no se abre ninguna puerta.

Puede ajustar el tiempo de atenuación de las luces interiores.

➤ Instrucciones de personalización de los ajustes del vehículo P. 311

Las luces interiores se apagan inmediatamente en las siguientes situaciones:

- Cuando se bloquea la puerta del conductor.
- Cuando se cierra la puerta del conductor en el modo ACCESORIOS.
- Cuando el modo de alimentación está en la posición de CONTACTO.

Si se deja abierta alguna de las puertas en el modo VEHÍCULO APAGADO, las luces interiores se apagarán transcurridos 15 minutos aproximadamente.

Para evitar que la batería de 12 V se agote, no deje encendida la luz interior durante mucho tiempo con el sistema de alimentación apagado.

■ Interruptores de las luces de cortesía

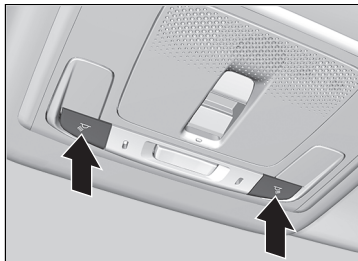

■ Asiento delantero

Las luces de cortesía se pueden encender y apagar pulsando los botones.

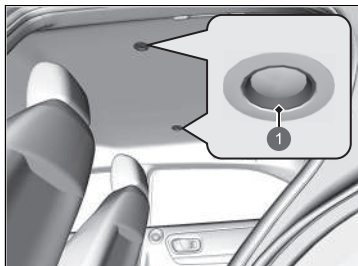

■ Asiento trasero

Las luces de cortesía se pueden encender y apagar tocándolas.

1 Tocar

►► Interruptores de las luces de cortesía

Cuando el interruptor de las luces interiores delanteras está en la posición de activación de las puertas y alguna de las puertas está abierta, la luz de cortesía no se apagará al pulsar los botones o tocar las luces de cortesía.

■ Luces del maletero

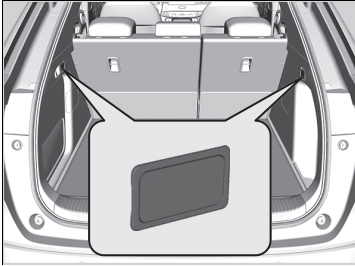

Las luces del maletero se encienden al abrir el portón trasero.

Elementos de almacenamiento

■ Guanterera

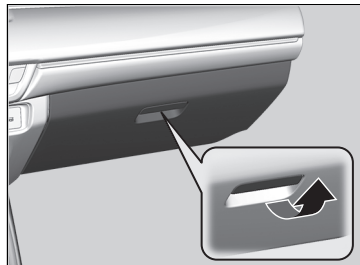

Accione la manecilla para abrir la guantera.

» Guanterera

⚠ ADVERTENCIA

La guantera abierta puede causar graves lesiones al pasajero en caso de colisión, aunque este viaje con el cinturón de seguridad puesto.

Mantenga siempre cerrada la guantera mientras circula.

■ Caja de la consola

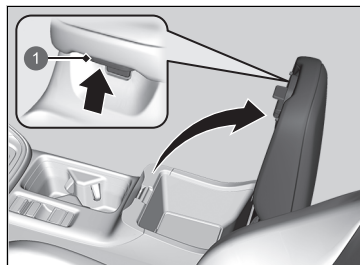

Accione el botón para abrir la caja de la consola.

1 Botón

■ Portabebidas

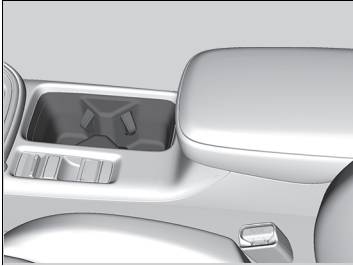

■ Portabebidas de los asientos delanteros

Se encuentran en la consola, entre los asientos delanteros.

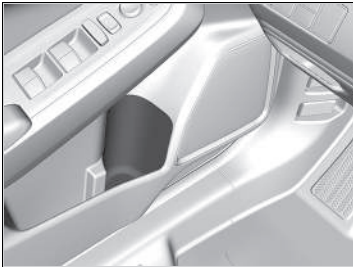

■ Portabebidas de las puertas delanteras

Están ubicados en los laterales de las puertas delanteras.



■ Portabebidas de las puertas traseras

Están ubicados en ambas puertas traseras.

☒ Portabebidas

AVISO

Los líquidos derramados pueden dañar la tapicería, la moqueta y los componentes eléctricos del habitáculo.

Tenga cuidado al utilizar los portabebidas. Los líquidos calientes pueden causarle quemaduras.



■ Portabebidas de los asientos traseros

Despliegue el reposabrazos para utilizar los portabebidas de los asientos traseros.

■ Colgadores para ropa



Hay colgadores para ropa en los asideros izquierdo y derecho de la parte trasera.

☒ Colgadores para ropa

Los colgadores para ropa no están diseñados para sujetar objetos grandes ni pesados.

■ Anclajes de amarre

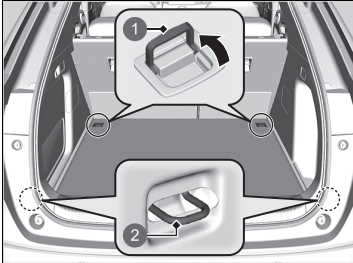

- 1 Anclajes
- 2 Anclajes*

Los anclajes de amarre del suelo del maletero se pueden utilizar para instalar una red para sujetar objetos.

■ Gancho para el equipaje

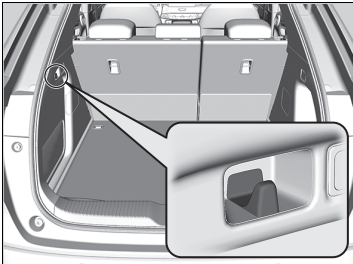

El gancho para el equipaje del maletero se puede usar para colgar objetos ligeros.

▣ Anclajes de amarre

No permita que nadie acceda a los elementos en el maletero mientras conduce. Los objetos sueltos pueden causar lesiones si se frena bruscamente.

▣ Gancho para el equipaje

AVISO

No cuelgue objetos grandes ni de más de 3 kg en el gancho para el equipaje lateral. Colgar objetos pesados o grandes puede dañar el gancho.

* No disponible en todos los modelos

■ Área de almacenamiento bajo el suelo

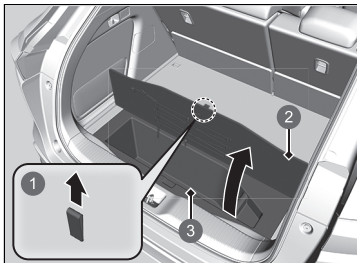

Tire de la cinta y abra la tapa del suelo del maletero.

- 1 Cinta
- 2 Tapa del suelo del maletero
- 3 Compartimento del suelo del maletero

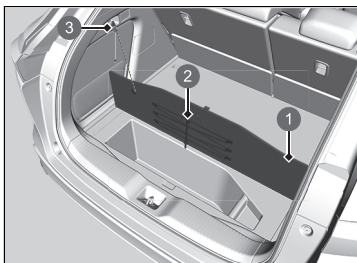

Modelos con banda de goma

Se incluye una banda de goma en la parte trasera de la tapa del suelo del maletero. Si cuelga la cuerda de la tapa en el gancho para equipaje, se mantendrá abierta mientras mete o saca el equipaje.

- 1 Tapa del suelo del maletero
- 2 Banda de goma
- 3 Gancho para el equipaje

►► Área de almacenamiento bajo el suelo

⚠ ADVERTENCIA

No manipule equipaje mientras conduce.

Podría sufrir un accidente o lesiones si se produce una frenada brusca.

No conduzca con la tapa en posición vertical.
Podría sufrir un accidente o lesiones si se produce una frenada brusca.

■ Cubierta del maletero

La cubierta del maletero se puede retirar para darle más espacio al maletero.

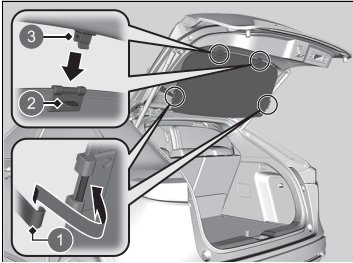

- 1 Ganchos
- 2 Lengüeta
- 3 Guía

■ Para retirar la cubierta del maletero

1. Abra el portón trasero.
2. Suelte la cubierta del maletero de los ganchos de ambos lados.
3. Saque la cubierta de la guía mientras mantiene la presilla presionada.

Invierta este procedimiento para volver a instalar la cubierta del maletero.

Tras instalar la cubierta del maletero, asegúrese de que está bien acoplada.

■ Para guardar la cubierta del maletero

1. Sujete la cubierta por la esquina donde se encuentra la etiqueta de la cubierta.

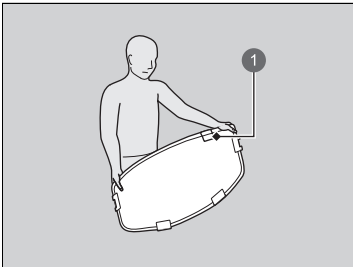

- 1 Etiqueta

▣ Cubierta del maletero

No coloque objetos sobre la cubierta del maletero ni apile objetos de modo que sobresalgan por encima del respaldo de los asientos traseros. Podrían obstaculizar el campo de visión y salir despedidos alrededor del vehículo en caso de producirse una colisión o un frenado brusco.

Al quitar la cubierta del maletero, sujétela firmemente con las manos, ya que podría abrirse con fuerza. Compruebe el entorno y abra lentamente la cubierta mientras la sujeta firmemente con ambas manos.

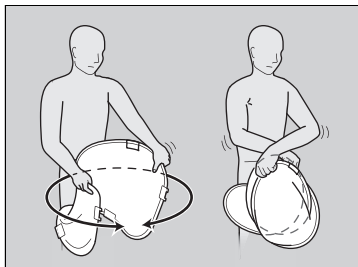

2. Sujete ambas esquinas de la cubierta del maletero y cruce los brazos para doblarla.

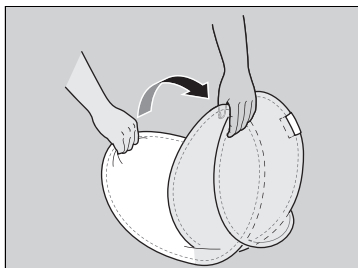

3. Junte ambas mitades circulares de forma que queden perfectamente alineadas.

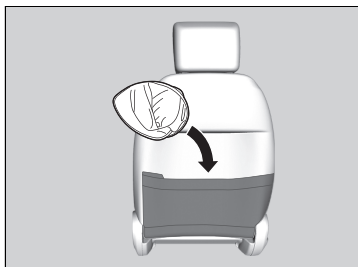

4. Guarde la cubierta del maletero en el bolsillo trasero del asiento delantero mientras la mantiene firmemente presionada con la mano.

Otros elementos auxiliares interiores

■ Parasol

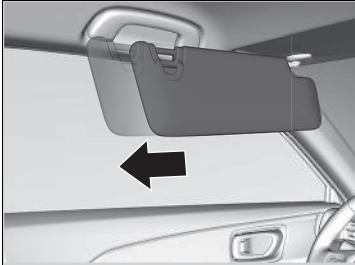

El parasol se puede extender horizontalmente.

■ Toma de corriente para accesorios

La toma de corriente para accesorios puede usarse cuando el modo de alimentación está en la posición de ACCESORIOS o de CONTACTO.



■ Panel de la consola

Abra la tapa para utilizarla.

►► Toma de corriente para accesorios

AVISO

No introduzca elementos como encendedores de cigarrillos para vehículos. Se puede sobrecalentar la toma de corriente para accesorios.

La toma de corriente para accesorios está diseñada para proporcionar tensión a dispositivos de CC de 12 voltios con una potencia nominal máxima de 180 vatios (15 amperios).

Para evitar la descarga de la batería de 12 voltios, utilice la toma de corriente para accesorios únicamente con el sistema de alimentación encendido.

Cuando no se esté usando la toma de corriente para accesorios, cierre la tapa para evitar la entrada de pequeños objetos extraños.

■ Cargador inalámbrico*

Para usar el cargador inalámbrico, el modo de alimentación debe ser ACCESORIOS o CONTACTO.

Cargue cualquier dispositivo compatible con la carga inalámbrica Qi en el área indicada por la marca  de la siguiente forma:

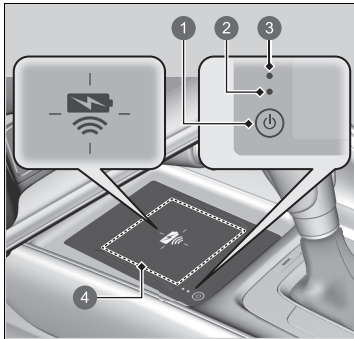

- 1 Botón  (Encendido)
- 2 Testigo verde
- 3 Testigo ámbar
- 4 Área de carga

1. Para activar y desactivar el sistema, mantenga pulsado el botón  (Encendido).
 - Cuando el sistema está activado, el testigo verde se enciende.
2. Coloque el dispositivo que desea cargar en el área de carga.
 - El sistema empezará a cargar el dispositivo automáticamente, y el testigo ámbar se encenderá.
 - Asegúrese de que el dispositivo es compatible con el sistema, y de que está colocado con el lado de carga en el centro del área de carga.
3. Al finalizar la carga, el testigo verde se encenderá.
 - En función del dispositivo, el testigo ámbar permanecerá encendido.

▣ Cargador inalámbrico*

⚠ ADVERTENCIA

Los objetos metálicos entre la base de carga y el dispositivo que se va a cargar se calentarán y pueden ocasionar quemaduras.

- Antes de cargar el dispositivo, quite los objetos extraños de la base de carga.
- Antes de cargar, compruebe que la superficie no acumula polvo ni otros restos.
- No derrame líquidos (por ejemplo, agua, bebidas, etc.) en el cargador ni el dispositivo.
- No utilice aceite, grasa, alcohol, gasolina ni disolventes para limpiar la base de carga.
- No cubra el sistema con toallas, ropa ni otros objetos mientras se realiza la carga.
- No use aerosoles que podrían entrar en contacto con la superficie de la base de carga.

Este sistema consume mucha electricidad. No utilice el sistema durante mucho tiempo cuando el sistema de alimentación esté parado. Esto podría reducir la carga de la batería de 12 voltios y dificultar la activación del sistema de alimentación.

Antes de utilizar el cargador inalámbrico, consulte el manual de usuario del dispositivo compatible que desee cargar.

El icono  aparece en la pantalla de audio/información cuando se está cargando el dispositivo con el cargador inalámbrico.

■ **Cuando la carga no se inicia**

Pruebe una de las soluciones de la siguiente tabla.

Testigo		Causa	Solución
Verde y ámbar	Parpadeo simultáneo	Hay obstáculos entre el área de carga y el dispositivo.	Quite los obstáculos.
		El dispositivo no está dentro del área de carga.	Coloque el dispositivo en el centro de la zona de carga donde se encuentra  .
		La temperatura de la base de carga inalámbrica aumenta.	Suspenda la carga del dispositivo temporalmente. Espere a que baje la temperatura e intente cargar el dispositivo de nuevo.
Ámbar	Parpadeo	El cargador inalámbrico está defectuoso.	Póngase en contacto con un concesionario para su reparación.

✎ **Cargador inalámbrico***

El cargador inalámbrico puede admitir hasta 15 W, pero la velocidad de carga varía en función del dispositivo y de otras condiciones.

AVISO

No coloque ningún soporte de grabación magnético ni dispositivos de precisión en el área de carga mientras se está efectuando alguna carga.

Los datos de las tarjetas, por ejemplo, las tarjetas de crédito, pueden perderse por el efecto magnético. Las máquinas de precisión, como los relojes, también pueden verse afectados.

Las marcas "Qi" y  son marcas comerciales registradas propiedad de Wireless Power Consortium (WPC).

En los siguientes casos, la carga podría pararse o no iniciarse:

- El dispositivo ya está completamente cargado.
- La temperatura del dispositivo es sumamente alta durante la carga.
- Está en algún lugar con ruidos u ondas electromagnéticas intensas, como una emisora de TV, una planta eléctrica o una gasolinera.
- El dispositivo tiene una cubierta, una funda o accesorios que no son compatibles con la carga inalámbrica.

Los dispositivos podrían no cargarse si el tamaño o la forma de su lado de carga no son apropiados para el área de carga.

No todos los dispositivos son compatibles con el sistema.

Durante la fase de carga, es normal que el área de carga y el dispositivo se calienten.

☒ Cargador inalámbrico*

La carga puede interrumpirse momentáneamente cuando:

- Todas las puertas o el portón trasero están cerrados para evitar la interferencia con el funcionamiento correcto del sistema de acceso sin llave.
- Se cambia la posición del dispositivo.

No cargue más de un dispositivo a la vez en un área de carga.

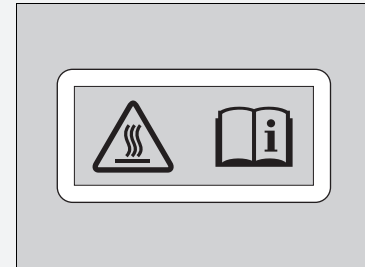

Riesgo de quemaduras:

Cualquier objeto metálico que se coloque entre la base y el dispositivo se calentará.

Si el dispositivo se calienta demasiado y se activa la función de protección de la batería, puede que se cargue de manera extremadamente lenta o que ya no se cargue. La temperatura a la que se activa la función de protección de la batería depende del dispositivo.

* No disponible en todos los modelos

■ Volante calefactado *

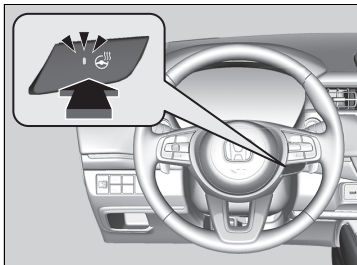

El botón del volante calefactado se puede utilizar cuando el modo de alimentación está en la posición de CONTACTO.

Pulse el botón del lado derecho del volante.

Cuando se alcance una temperatura agradable, pulse el botón de nuevo para desactivarlo.

El volante calefactado estará desactivado siempre que encienda el sistema de alimentación, aunque lo hubiera activado la última vez que utilizó el vehículo.

▣ Volante calefactado *

No utilice el volante calefactado de forma continua con el sistema de alimentación apagado. En tales condiciones, la batería de 12 voltios puede debilitarse, lo que hace difícil activar el sistema de alimentación.

■ Calefacción de los asientos delanteros



La calefacción de los asientos se puede utilizar cuando el modo de alimentación está en la posición de CONTACTO.

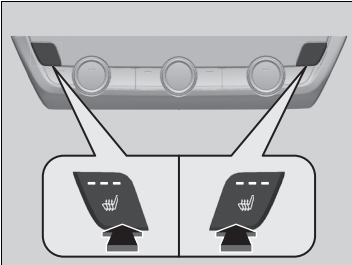

Pulse el botón de calefacción de los asientos:

Una vez: posición alta HI (tres testigos encendidos)

Dos veces: posición media MID (dos testigos encendidos)

Tres veces: posición baja LO (un testigo encendido)

Cuatro veces: posición apagada OFF (ningún testigo encendido)

Si enciende el modo de alimentación tras haberlo apagado, se mantendrá el ajuste anterior.

☒ Calefacción de los asientos delanteros

⚠ ADVERTENCIA

Es posible sufrir quemaduras al utilizar la calefacción de los asientos.

Las personas con sensibilidad térmica reducida (p. ej., personas con diabetes, lesiones del sistema nervioso en extremidades inferiores o parálisis) o con la piel sensible no deben utilizar la calefacción de los asientos.

No utilice la calefacción de los asientos, ni siquiera en la posición LO con el sistema de alimentación apagado. De lo contrario, la batería de 12 V podría descargarse y causar problemas al activar el sistema de alimentación.

Después de un tiempo determinado, el ajuste de la potencia de la calefacción de los asientos se reduce automáticamente un nivel cada vez hasta que se apaga. El tiempo transcurrido varía en función del entorno interior.

Uso del control de climatización automático



El sistema de control de climatización automático mantiene la temperatura interior seleccionada. El sistema también selecciona la mezcla adecuada de aire caliente o frío que subirá o bajará lo más rápidamente posible la temperatura interior como desee.

Use el sistema con el sistema de alimentación en la posición de CONTACTO.



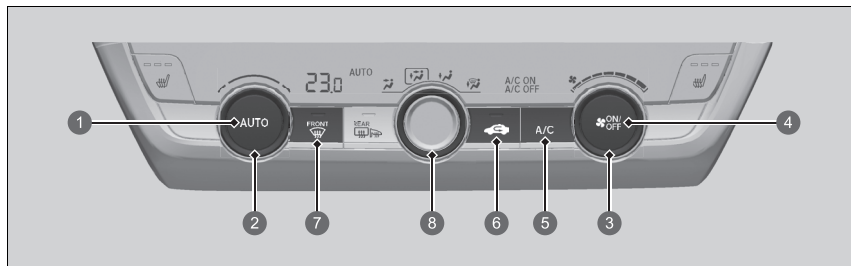

1. Pulse el botón **AUTO**.
2. Ajuste la temperatura interior con el mando de control de la temperatura.
3. Pulse el botón  (Encendido/apagado) para cancelar.

Modelos sin botón SYNC



- 1 Botón **AUTO***1
- 2 Mando de temperatura*1
- 3 Mando de control del ventilador*1
- 4 Botón **ON/OFF***1
- 5 Botón **A/C** (Aire acondicionado)*1
- 6 Botón  (Recirculación)*1
- 7 Botón  (Luneta térmica)*1

8 Mando de control MODE

-  Sale aire por las salidas de aire del salpicadero
-  Sale aire por las salidas de aire del suelo y del salpicadero
-  Sale aire por las salidas de aire del suelo
-  Sale aire por las salidas de aire del suelo y de la luneta térmica

*1: Se muestran los modelos con volante a la izquierda. En los modelos con volante a la derecha, estos botones se encuentran en el lado simétricamente opuesto al de los modelos con volante a la izquierda.

Uso del control de climatización automático

Si se pulsa algún botón mientras el sistema de control de climatización automático está activado, tendrá prioridad la función correspondiente al botón pulsado.

El testigo **AUTO** se apagará, pero las funciones no relacionadas con el botón pulsado seguirán controlándose automáticamente.

Para evitar que entre aire frío del exterior, es posible que el ventilador no arranque inmediatamente al pulsar el botón **AUTO**.

Si el interior está muy caliente, puede enfriarlo más rápidamente abriendo parcialmente las ventanas, seleccionando el modo automático en el sistema y ajustando la temperatura más baja. Cambie el modo de aire al modo de recirculación hasta que baje la temperatura.

Al ajustar la temperatura en el límite mínimo o máximo, se muestra **Lo** o **Hi**.





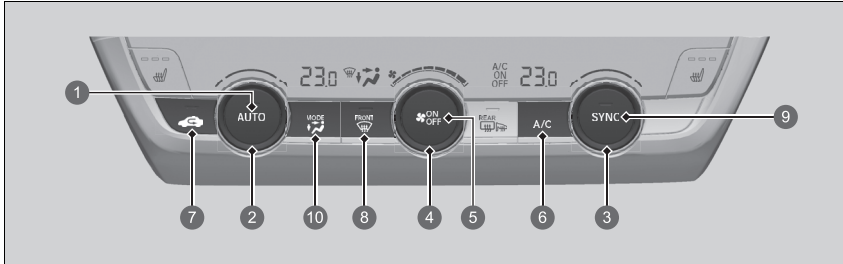

Al pulsar el botón  se activa o desactiva el sistema de control de climatización. Al activarse, el sistema regresa a su última selección.

Puede que el sistema de control de climatización tenga un menor rendimiento mientras el modo de ahorro de consumo ECON está activado.

El rendimiento del sistema de control de climatización puede ser más bajo de lo normal si el nivel de la batería de alta tensión es bajo.

Modelos con botón SYNC



- 1 Botón **AUTO***1
- 2 Mando de temperatura del lado del conductor*1
- 3 Mando de temperatura del lado del pasajero*1
- 4 Mando de control del ventilador*1
- 5 Botón **ON/OFF**
- 6 Botón **A/C** (Aire acondicionado)*1
- 7 Botón  (Recirculación)*1
- 8 Botón  (Luneta térmica)*1
- 9 Botón **SYNC** (Sincronización)*1
- 10 Botón de control **MODE***1
 -  Sale aire por las salidas de aire del salpicadero
 -  Sale aire por las salidas de aire del suelo y del salpicadero
 -  Sale aire por las salidas de aire del suelo
 -  Sale aire por las salidas de aire del suelo y de la luneta térmica

*1: Se muestran los modelos con volante a la izquierda. En los modelos con volante a la derecha, estos botones se encuentran en el lado simétricamente opuesto al de los modelos con volante a la izquierda.

■ **Cambio entre los modos de recirculación y de aire exterior**

Pulse el botón  (Recirculación) y cambie el modo en función de las condiciones ambientales.

Modo de recirculación (testigo encendido): recircula el aire del interior del vehículo a través del sistema.

Modo de aire exterior (testigo apagado): mantiene la ventilación del exterior. En situaciones normales, mantenga el sistema en modo de aire exterior.

■ Deshielo de parabrisas y ventanillas

Modelos sin botón SYNC

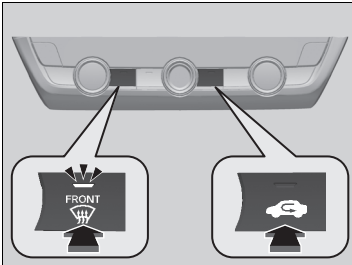

Al pulsar el botón se activa el sistema de aire acondicionado y el sistema cambia automáticamente al modo de aire exterior.

Pulse el botón de nuevo para desconectarlo; el sistema regresará a los ajustes anteriores.

Modelos con botón SYNC

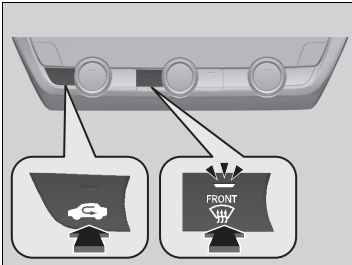

► Deshielo de parabrisas y ventanillas

Por su seguridad, compruebe que tenga una buena visibilidad a través de todas las ventanillas antes de iniciar la marcha.

No ajuste la temperatura cerca del límite superior o inferior. Cuando el aire frío entra en contacto con el parabrisas, el exterior del parabrisas se puede empañar.

■ Para deshelar los cristales rápidamente

Modelos sin botón SYNC

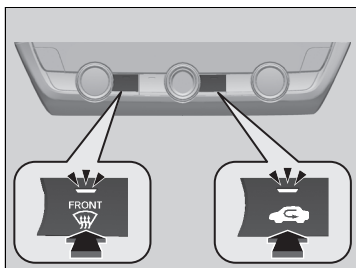

1. Pulse el botón .
2. Pulse el botón  (testigo encendido).

Modelos con botón SYNC

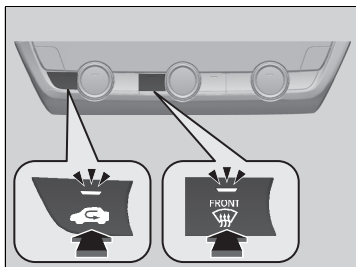

►► Para deshelar los cristales rápidamente

Tras deshelar los cristales, cambie al modo de aire exterior. Si mantiene el sistema en modo de recirculación, se pueden empañar los cristales por la humedad. Esto reduce la visibilidad.

■ Modo de sincronización *

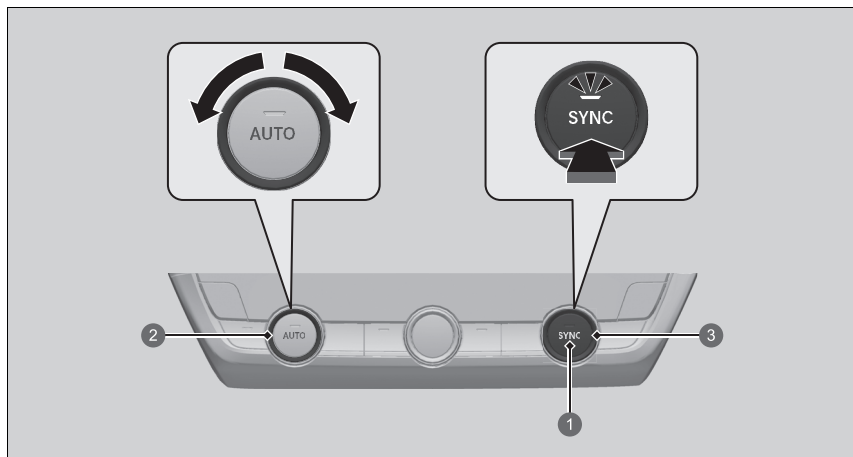

- 1 Botón **SYNC**
- 2 Mando de temperatura del lado del conductor
- 3 Mando de temperatura del lado del pasajero

Es posible ajustar la temperatura sincrónicamente para el lado del conductor y del pasajero en el modo de sincronización.

1. Pulse el botón **SYNC**.
 - El sistema cambia al modo de sincronización.
2. Ajuste la temperatura con el mando de temperatura del lado del conductor.

Pulse el botón **SYNC** para volver al modo dual.



▣ Modo de sincronización *

Al pulsar el botón , el sistema cambia al modo de sincronización.

Cuando el sistema está en modo de sincronización, la temperatura del lado del conductor y del pasajero no pueden ajustarse por separado.

■ Selección de la salida de aire deseada

Puede seleccionar la salida de aire que desee girando el mando a la posición correspondiente.

-  selecciona la salida **2**.
-  selecciona la salida **3**.
-  selecciona el bloqueo de **2** y **3**.

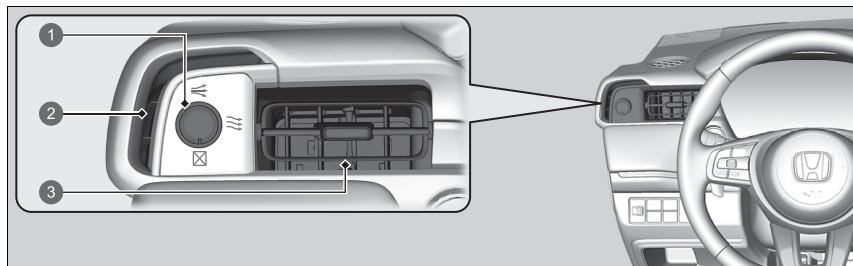

- 1** Mando
- 2** Salida de aire
- 3** Salida de aire

Sensores de control de climatización automático

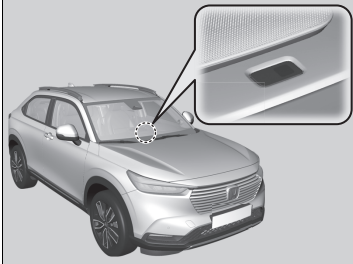

El sistema automático de climatización cuenta con diferentes sensores. No los tape ni vierta líquidos sobre ellos.

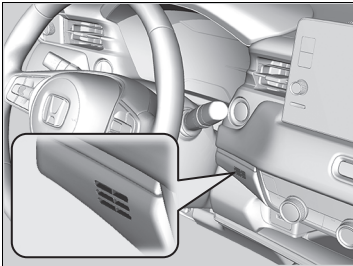

Funciones

Este capítulo describe el funcionamiento de funciones tecnológicas.

Sistema de sonido	246
Sistema de sonido con pantalla	248
Mensajes de error del sistema de sonido	337
Información general sobre el sistema de sonido	338
Llamada de emergencia (eCall)	344
Se recomienda repostar	349

Información acerca del sistema de sonido

El sistema de sonido incorpora radio FM/AM y servicio de radiodifusión de audio digital (DAB). También puede reproducir memorias USB y dispositivos iPod, iPhone, *Bluetooth*® y smartphones.

Puede controlar el sistema de sonido con los botones y los mandos del panel, con los mandos de control remoto situados del volante o mediante los iconos de la interfaz de la pantalla táctil.

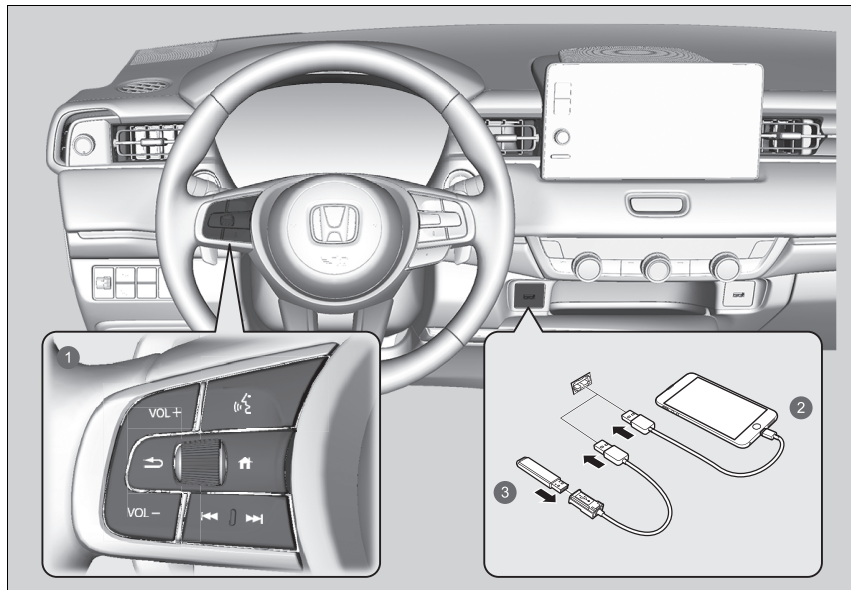

- 1 Botones de control remoto
- 2 iPod
- 3 Unidad de memoria USB

Información acerca del sistema de sonido

iPod®, iPhone® y iTunes® son marcas registradas de Apple Inc.

Protección antirrobo del sistema de sonido

El sistema de sonido se desactiva cuando se desconecta de la fuente de alimentación, por ejemplo, al desconectar la batería de 12 voltios o cuando se agota. En determinadas condiciones, el sistema puede mostrar una pantalla para introducir un código. Si esto ocurre, reactive el sistema de sonido.

■ Reactivación del sistema de sonido

1. Ajuste el modo de alimentación a la posición de CONTACTO.
2. Encienda el sistema de sonido.
3. Mantenga pulsado el botón de encendido del sistema de sonido durante más de dos segundos.
 - ▶ El sistema de sonido se reactiva cuando la unidad de control de sonido establece la conexión con la unidad de control del vehículo. Si la unidad de control no reconoce la unidad de sonido, diríjase a un concesionario para que revisen la unidad de sonido.

Inicio

El sistema de sonido con pantalla se inicia automáticamente cuando el modo de alimentación está en la posición de ACCESORIOS o CONTACTO. Al iniciarse, aparece la siguiente pantalla acerca de la carga de datos.

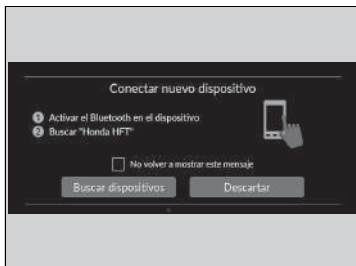
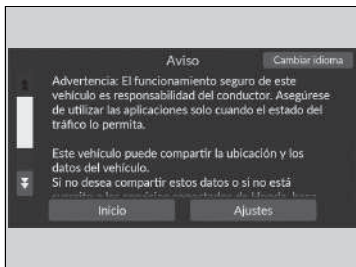

Seleccione **Inicio**.

- ▶ Si desea cambiar los ajustes de la carga de datos, seleccione **Ajustes** y, a continuación, seleccione las opciones de activación y desactivación en la pantalla **Conf. uso compartido de datos**.
- ▶ Si no selecciona **Inicio**, el sistema cambiará automáticamente la pantalla de inicio después de un determinado periodo de tiempo.
- ▶ Si no hay ningún dispositivo registrado, seleccione **Inicio** y se mostrará la pantalla de vinculación *Bluetooth*[®].

■ Para vincular un teléfono móvil (cuando no hay un teléfono vinculado con el sistema)

1. Asegúrese de que el teléfono se encuentra en modo de búsqueda o visible.
2. Seleccione **Honda HFT** desde el teléfono.
 - ▶ Si desea vincular un teléfono desde este sistema de sonido con pantalla, seleccione **Buscar dispositivos** y, a continuación, seleccione su teléfono cuando aparezca en la lista.
 - ▶ Si marca la casilla **No volver a mostrar este mensaje**, esta pantalla no se mostrará.

» Inicio

Conf. uso compartido de datos

Activado: se habilita la comunicación de datos.

Desactivado: se deshabilita la comunicación de datos.

Funcionamiento básico

■ Función del sistema de sonido

Para usar el sistema de sonido, el modo de alimentación debe estar en la posición de ACCESORIOS o CONTACTO.



- | | |
|---|--|
| <ul style="list-style-type: none"> 1 Todas las aplicaciones 2 Iconos de estado 3 Iconos de acceso directo a aplicaciones 4 Flecha 5 Icono Modo de pantalla | <ul style="list-style-type: none"> 6 Iconos del interruptor de cambio de modo 7 Botones (Buscar/saltar) 8 Mando VOL / AUDIO (Volumen/encendido) 9 Botón (Atrás) 10 Botón (Inicio) |
|---|--|

►► Función del sistema de sonido

Esta pantalla se muestra en los modelos con volante a la izquierda. En los modelos con volante a la derecha, estos botones se encontrarán en el lado simétricamente opuesto al de los modelos con volante a la izquierda.



 **Todas las aplicaciones:** permite mostrar todas las aplicaciones.

Iconos de estado: permite mostrar los indicadores de información sobre el vehículo, teléfonos conectados, etc., en la parte superior.

Iconos de acceso directo a aplicaciones: permite mostrar los iconos de acceso directo a aplicaciones.

Flecha: permite mostrar las páginas siguientes en la pantalla de audio/información.

Icono  Modo de pantalla: permite cambiar el brillo de la pantalla de audio/información.

Seleccione  una vez y pulse  o  para realizar ajustes.

Iconos del interruptor de cambio de modo: permite mostrar iconos para cambiar directamente el modo.

Botones  /  (Buscar/saltar): permite cambiar de emisora, canción o archivo.

Mando **VOL** /  **AUDIO (Volumen/encendido):** permite encender y apagar el sistema de sonido, así como ajustar el volumen al girarlo.

Botón  (Atrás): permite volver a la pantalla anterior.

Botón  (Inicio): permite ir a la pantalla de inicio.

Puertos USB

En el panel delantero

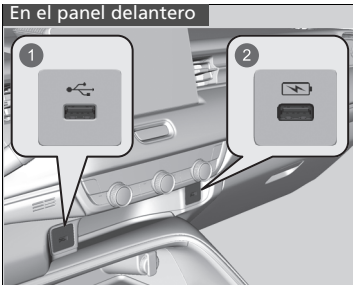

- 1 Reproducción de archivos de sonido y conexión de teléfonos compatibles
- 2 Solo para cargar dispositivos

En la parte trasera del compartimento de la consola*



■ En el panel delantero (🔌)

El puerto USB (2,5 A) del panel delantero se utiliza para cargar dispositivos, reproducir archivos de sonido y conectar teléfonos compatibles con Apple CarPlay o Android Auto.

- Para evitar posibles problemas, asegúrese de utilizar un conector Lightning con certificación MFi de Apple para Apple CarPlay, y para Android Auto, los cables USB deben estar certificados por USB-IF para cumplir con la norma USB 2.0.

■ En el panel delantero (🔌)

La finalidad del puerto USB (2,5 A) del panel delantero es únicamente la carga de dispositivos.

- No podrá reproducir música aunque conecte un reproductor.

■ En la parte trasera del compartimento de la consola*

Los puertos USB (2,5 A) solo sirven para cargar dispositivos.

- No podrá reproducir música aunque conecte un reproductor.

🔌 Puertos USB

- No deje el iPod o la unidad de memoria USB en el vehículo. La luz directa del sol y las altas temperaturas podrían dañarlos.
- Le recomendamos que use un cable USB si inserta una unidad de memoria USB en el puerto USB.
- No conecte su iPod o unidad de memoria USB con un concentrador.
- No use un dispositivo como un lector de tarjetas o un disco duro, ya que el dispositivo o los archivos podrían resultar dañados.
- Se recomienda realizar una copia de seguridad de los datos antes de utilizar el dispositivo en el vehículo.
- Los mensajes de pantalla pueden ser diferentes en función del modelo de dispositivo y la versión del software.

Carga USB

El puerto USB puede suministrar hasta 2,5 A de alimentación. No suministra 2,5 A a menos que el dispositivo lo demande.

Para conocer más detalles del amperaje, consulte el manual de funcionamiento del dispositivo que necesita cargarse.

En algunas condiciones, un dispositivo conectado al puerto podría generar ruido en la emisora de radio que esté escuchando.

* No disponible en todos los modelos

■ Controles remotos de sonido

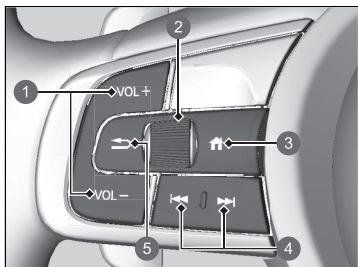

Permiten manejar el sistema de sonido durante la conducción. La información se muestra en la interfaz de información para el conductor.

- 1 Botones **VOL+** / **VOL-** (Volumen)
- 2 Rueda de selección izquierda
- 3 Botón **Inicio**
- 4 Botones **Buscar/saltar**
- 5 Botón **Atrás**

Botones **VOL+** / **VOL-** (Volumen)

Pulse VOL+: para aumentar el volumen.

Pulse VOL-: para disminuir el volumen.

Rueda de selección izquierda

- Al seleccionar el modo de sonido

Pulse el botón **Inicio**, desplácese hacia arriba o hacia abajo para seleccionar **Audio** en la interfaz de información para el conductor y pulse la rueda de selección izquierda.

» Controles remotos de sonido

Algunos modos solo aparecen cuando se utiliza el dispositivo o medio adecuado.

Según el dispositivo *Bluetooth*® que se conecte, es posible que algunas funciones no estén disponibles.

Pulse el botón **Atrás** de la interfaz de información para el conductor para volver a la pantalla anterior o para cancelar un comando.

Pulse el botón **Inicio** para volver a la pantalla de inicio de la interfaz de información para el conductor.

Desplazamiento hacia arriba o hacia abajo:

Para alternar entre los diferentes modos de sonido, desplácese hacia arriba o hacia abajo y pulse la rueda de selección izquierda:

FM/AM/DAB/iPod/USB/Apple CarPlay/Android Auto/*Bluetooth*® Audio

- ▶ Los modos de pantalla pueden modificarse en función del dispositivo que se haya conectado.

Botones /  (Buscar/saltar)

- Cuando se escucha la radio

Pulse  para seleccionar la siguiente emisora presintonizada.

Pulse  para seleccionar la anterior emisora presintonizada.

Mantenga pulsado  para seleccionar la siguiente emisora con una señal potente.

Mantenga pulsado  para seleccionar la anterior emisora con una señal potente.

- Cuando se escucha un iPod, una unidad de memoria USB o audio por *Bluetooth*®, o una conexión de smartphone
 - ▶ Las operaciones pueden modificarse en función del dispositivo que se haya conectado.

Pulse  para saltar a la siguiente canción.

Pulse  para volver a la canción anterior.

- Cuando se escucha una unidad de memoria USB

Mantenga pulsado  para saltar a la siguiente carpeta.

Mantenga pulsado  para volver a la carpeta anterior.

- Cuando se escucha un iPod:

Mantenga pulsado  para saltar a la siguiente canción.

Mantenga pulsado  para volver a la canción anterior.

Manual del propietario a bordo *

Podrá ver el contenido del manual del propietario en el sistema de sonido con pantalla.

■ Abrir el manual del propietario

1. Seleccione  **Todas las aplicaciones**.
2. Seleccione **Manual del propietario**.

■ Instalación/actualización del manual del propietario

Cuando pueda instalar o actualizar el manual del propietario, recibirá una notificación automáticamente.

Para actualizar:

1. Toque la notificación.
 - Se mostrará la pantalla con información de la versión.
2. Seleccione los elementos que desee actualizar.
3. Toque **Actualizar**.

Si anula la selección de un elemento en la pantalla con información de la versión, no recibirá notificaciones.

» Manual del propietario a bordo *

Esta función no está disponible para todos los idiomas en los que se encuentra disponible el sistema de sonido con pantalla.

Al cambiar el idioma del sistema de sonido con pantalla, también se cambiará el idioma del manual del propietario. Si el manual del propietario no está disponible o instalado en dicho idioma, se mostrará de manera predeterminada en inglés.

» Instalación/actualización del manual del propietario

El contenido visualizado puede variar en función de la versión del manual del propietario.

Si el manual del propietario no está instalado, puede instalarlo a través de Wi-Fi.



► **Conexión a un punto de acceso Wi-Fi** P. 294

Para idiomas excepto inglés, alemán, francés, italiano y español

Si instala el manual del propietario en un nuevo idioma, se eliminará el que hubiera descargado anteriormente.

Funcionamiento del control por voz *, *1

El vehículo dispone de un sistema de control por voz que permite el funcionamiento sin manos.

El sistema de control por voz utiliza los botones  (Hablar) y  (Atrás) del volante, y un micrófono situado cerca de las luces de cortesía del techo.



Reconocimiento de voz

Para conseguir un reconocimiento óptimo de la voz cuando se utiliza el sistema de control por voz:

- Asegúrese de que se encuentra en la pantalla adecuada para el comando que desea utilizar. El sistema solo reconoce ciertos comandos.
Comandos de voz disponibles.
 - ▣ **Pantalla del portal de voz** P. 256
- Cierre las ventanas.
- Ajuste las salidas de aire laterales y del salpicadero para que no incidan directamente sobre el micrófono del techo.
- Hable alto y claro, de forma natural y sin realizar pausas entre las palabras.
- Reduzca en la medida de lo posible cualquier ruido de fondo. El sistema puede malinterpretar el comando si varias personas hablan al mismo tiempo.

*1: El sistema de control por voz reconoce los idiomas siguientes: inglés, alemán, francés, español e italiano.

Funcionamiento del control por voz *, *1

Al pulsar el botón , una oportuna indicación le preguntará qué desea hacer. Pulse una vez más el botón  para ignorar la indicación y proporcionar un comando.

■ Pantalla del portal de voz

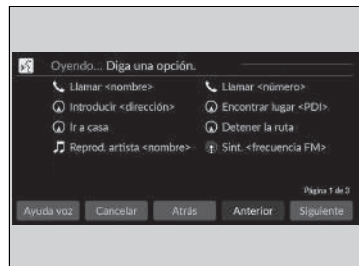

Cuando se pulsa el botón  (Hablar), aparecen en la pantalla los comandos de voz disponibles. Para ver una lista con todos los comandos, diga "Ayuda" después del pitido.

Según el modo seleccionado, los comandos mostrados son diferentes en la pantalla del portal de voz. Los comandos reconocidos son los mismos independientemente de la pantalla que se haya seleccionado.

Modo normal: se muestra una lista de comandos de ejemplo para completar rápidamente la función deseada.

Modo de asistencia: se muestra una lista de comandos básicos que le guiará paso a paso por el menú de voz.

Puede cambiar el modo en la pantalla **Ajustes generales**.

📄 **Control por voz*** P. 310

El sistema reconoce solamente los comandos de las páginas siguientes, en algunas pantallas.

No se reconocen los comandos de voz en formato libre.

■ Comandos generales

Cuando se muestre la pantalla del portal de voz, cambiará a la pantalla principal de cada función mediante los comandos globales.

- *Búsqueda de música*
- *AM*
- *FM*
- *Navegación*
- *Teléfono*

■ Comandos de teléfono

Solo se puede utilizar cuando el teléfono está conectado. Cuando el sistema haya reconocido el comando de teléfono, la pantalla cambiará a la correspondiente al reconocimiento de voz del teléfono.

■ Comandos de teléfono

- *Llamar <nombre>*
- *Llamar <número>*

El sistema reconoce un nombre de contacto único guardado en la agenda telefónica del teléfono. Si en el campo de nombre se hubiera registrado el nombre con los apellidos, el sistema reconoce el primer nombre y los apellidos como un nombre de contacto único.

Los comandos de teléfono no están disponibles si se utiliza Apple CarPlay.

■ Comandos de audio

Cuando el sistema haya reconocido el comando de audio, la pantalla cambiará a la correspondiente al reconocimiento de voz del audio.

■ Comandos de FM

- *Sint. <frecuencia FM>*

■ Comandos de AM

- *Sint. <frecuencia AM>*

■ Comandos de iPod

- *Mostrar álbum* <nombre>
- *Mostrar artista* <nombre>
- *Mostrar género* <nombre>
- *Mostrar lista* <nombre>
- *Reprod.* <artista> <álbum>
- *Reprod.*
- *Reprod. álbum* <nombre>
- *Reprod. artista* <nombre>
- *Reprod. género* <nombre>
- *Reproducir música* <text:media_combo>
- *Reprod. lista* <nombre>
- *Reprod. canción* <nombre>

■ Comandos del USB

- *Mostrar álbum* <nombre>
- *Mostrar artista* <nombre>
- *Mostrar lista* <nombre>
- *Reprod.* <artista> <álbum>
- *Reprod.*
- *Reprod. álbum* <nombre>
- *Reprod. artista* <nombre>
- *Reproducir música* <text:media_combo>
- *Reprod. lista* <nombre>
- *Reprod. canción* <nombre>

■ Comandos de navegación

La pantalla cambia a la pantalla de navegación.

🔍 Consulte el manual del sistema de navegación

■ Comandos estándar

- *Ayuda voz*
- *Cancelar*
- *Atrás*

La ayuda de voz es una serie de instrucciones por voz que se leen en voz alta para obtener ayuda en la pantalla en la que se encuentre en un momento determinado.

■ Comandos de lista

- *Anterior*
- *Siguiente*
- *Sí*
- *No*

Pantalla de audio/información

Se muestran el estado del sonido y el reloj. Desde esta pantalla, puede acceder a varias opciones de configuración.

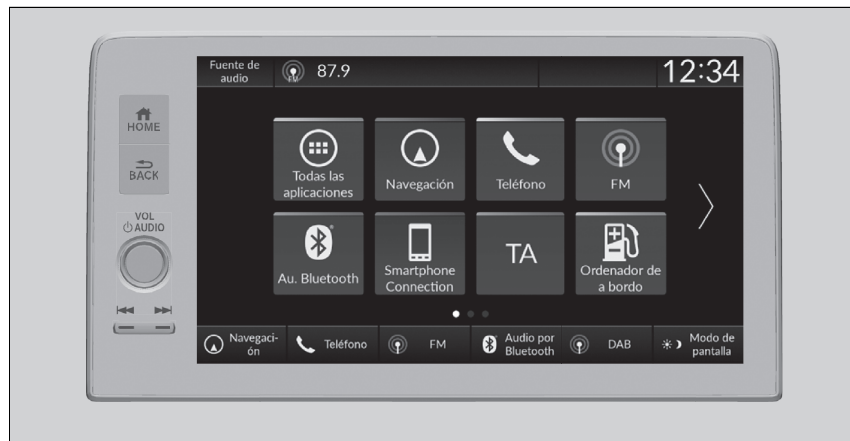

►► Pantalla de audio/información

Funcionamiento de la pantalla táctil

- Utilice gestos sencillos (incluidos tocar, deslizar, y desplazar) para utilizar algunas funciones de audio.
- Algunos de estos elementos pueden estar atenuados durante la conducción para minimizar las posibles distracciones.
- Puede seleccionarlos cuando el vehículo esté parado o utilizar los comandos de voz*.
- Llevar guantes puede limitar o evitar la respuesta de la pantalla táctil.

Puede cambiar el ajuste de sensibilidad de la pantalla táctil.

► **Funciones configurables** P. 304

■ Función de acceso directo a aplicaciones

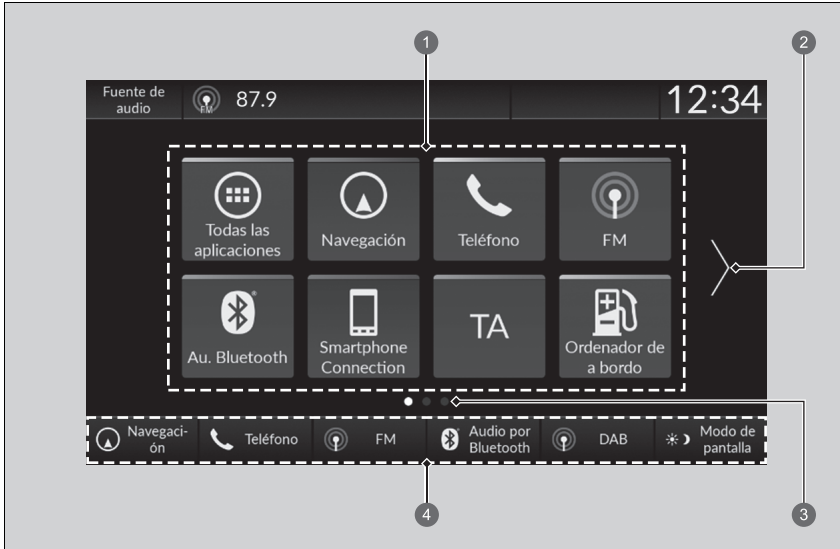

- ① Iconos de acceso directo a aplicaciones
- ② Flecha
- ③ Indicador de página
- ④ Interruptores de cambio de modo

■ Para cambiar a la pantalla siguiente

La selección de \leftarrow o \rightarrow , o deslizar la pantalla hacia la izquierda o hacia la derecha permite cambiar a la pantalla siguiente.

►► Función de acceso directo a aplicaciones

La pantalla de inicio puede tener hasta 6 páginas.

Pulse el botón para volver directamente a la primera página de la pantalla de inicio desde cualquier página.

■ Para añadir iconos de aplicaciones en la pantalla de inicio

Los iconos de aplicaciones pueden añadirse en la pantalla de inicio.

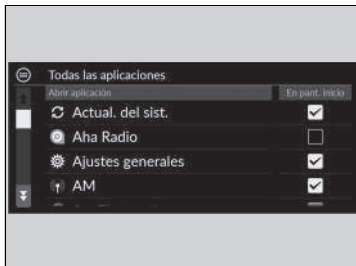

1. Pulse el botón .
2. Seleccione  **Todas las aplicaciones.**
3. Marque la casilla en las aplicaciones que desee.

►► Para añadir iconos de aplicaciones en la pantalla de inicio

Las aplicaciones ya instaladas podrían no abrirse con normalidad. Si esto ocurre, tiene que reiniciar el sistema. Ponga el modo de alimentación en la posición de VEHÍCULO APAGADO y, a continuación, seleccione el modo de CONTACTO. Acto seguido, abra de nuevo una aplicación. Si sigue sin poder abrir las aplicaciones, debe restablecer el sistema.

► Establecimiento de valores predeterminados para todos los ajustes P. 317

Con la opción **Restablecimiento de datos de fábrica**, se restaurarán todos los ajustes a los valores predeterminados de fábrica.

► Establecimiento de valores predeterminados para todos los ajustes P. 317

Si las aplicaciones siguen sin abrirse incluso después de usar la función **Restablecimiento de datos de fábrica**, póngase en contacto con su concesionario.

■ Para desplazar los iconos en la pantalla de inicio

Puede cambiar la ubicación en la pantalla de inicio.



1. Pulse el botón .
2. Mantenga pulsado un icono.
 - ▶ La pantalla cambia a la pantalla de personalización.
3. Arrastre y suelte el icono donde desee colocarlo.
4. Seleccione **Hecho**.
 - ▶ La pantalla volverá a la pantalla de inicio.

▶▶ Para desplazar los iconos en la pantalla de inicio

Seleccione **Sugerir**, para recibir consejos. Para ocultarlos, vuelva a seleccionar la opción correspondiente.

■ Para borrar iconos de la pantalla de inicio

Puede borrar los iconos de la pantalla de inicio.



1. Pulse el botón .
2. Mantenga pulsado un icono.
 - La pantalla cambia a la pantalla de personalización.
3. Arrastre el icono que desea borrar y suéltelo en la parte superior.
 - El icono desaparece de la pantalla de inicio.
4. Seleccione **Hecho**.
 - La pantalla volverá a la pantalla de inicio.

►► Para borrar iconos de la pantalla de inicio

Las aplicaciones no se borrarán al borrar los iconos de la pantalla de inicio.

Seleccione **Sugeren.** para recibir consejos. Para ocultarlos, vuelva a seleccionar la opción correspondiente.

■ Iconos de acceso directo en la pantalla de inicio

Puede almacenar hasta seis iconos en la parte inferior de la pantalla de inicio.



1 Interruptores de cambio de modo

1. Pulse el botón .
2. Mantenga pulsado un icono.
 - ▶ La pantalla cambia a la pantalla de personalización.
3. Arrastre y suelte el icono que desea almacenar en la parte inferior de la pantalla de inicio.
 - ▶ El icono se almacena en el área del interruptor de cambio de modo.
4. Seleccione **Hecho**.
 - ▶ La pantalla volverá a la pantalla de inicio.

▶▶ Iconos de acceso directo en la pantalla de inicio

Seleccione **Sugeren.** para recibir consejos. Para ocultarlos, vuelva a seleccionar la opción correspondiente.

■ Área de estado

Se muestran los indicadores de información sobre el vehículo, teléfonos conectados, etc., en la parte superior. Puede confirmar la información detallada seleccionando estos iconos.

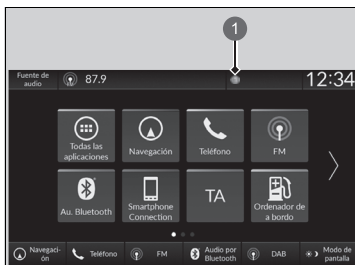

1. Seleccione el icono de estado del sistema.
 - El área de estado aparece.
2. Seleccione un elemento para ver los detalles.
3. Pulse el botón  o seleccione el icono de estado del sistema para cerrar el área.

- 1 Icono de estado del sistema

■ Selección de una fuente de audio



Seleccione **Fuente de audio** en la parte superior y, a continuación, seleccione un icono en la lista de fuentes para cambiar la fuente de audio.

■ Limitaciones del funcionamiento manual

Algunas funciones manuales están deshabilitadas o no funcionan mientras el vehículo está en movimiento.

No es posible seleccionar una opción sombreada hasta que se detiene el vehículo.

Configurar reloj

■ Ajuste del reloj

Puede ajustar la hora manualmente y definir el fondo de pantalla del reloj en la pantalla de audio/información.

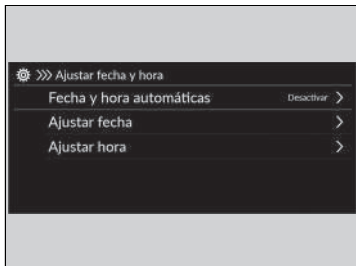

1. Pulse el botón .
2. Seleccione **Ajustes generales**.
3. Seleccione **Sistema**.
4. Seleccione **Fecha y hora**.
5. Seleccione **Ajustar fecha y hora**.
6. Seleccione **Fecha y hora automáticas** y, a continuación, seleccione **Desactivar**.

Para ajustar la fecha:

7. Seleccione **Ajustar fecha**.
8. Seleccione /.
9. Seleccione **Guardar** para ajustar la fecha.



Para ajustar la hora:

7. Seleccione **Ajustar hora**.
8. Seleccione /.
9. Seleccione **Guardar** para ajustar la hora.

►► Ajuste del reloj

El reloj se actualiza automáticamente a través del sistema de sonido.

También puede ajustar el reloj tocando el reloj que se muestra en la parte superior de la pantalla de audio/información, la opción **Reloj** que aparece en la pantalla de inicio o  **Todas las aplicaciones**.

1. Toque el reloj en la pantalla.
Se mostrará la pantalla del reloj.
2. Seleccione **Ajustes**.
3. Seleccione **Fecha y hora**.
4. Seleccione **Ajustar fecha y hora**.
5. Seleccione **Fecha y hora automáticas** y, a continuación, seleccione **Desactivar**.
6. Seleccione **Ajustar fecha** o **Ajustar hora**.
7. Ajuste la fecha, la hora y los minutos seleccionando /.
8. Seleccione **Guardar** para ajustar la hora.



Puede personalizar la pantalla del reloj.

 **Sistema** P. 305

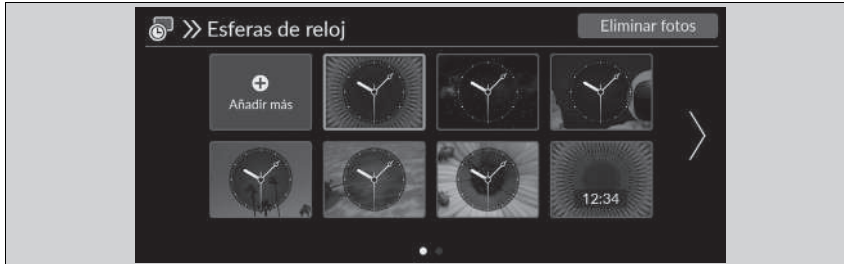
Configuración de fondo de pantalla del reloj





Importar fondo de pantalla del reloj

1. Conecte la unidad de memoria USB al puerto USB.
 - Puertos USB P. 251
2. Pulse el botón .
3. Seleccione **Reloj**.
 - Si no se muestra **Reloj** en la pantalla de inicio, seleccione  **Todas las aplicaciones**.
4. Seleccione **Ajustes**.
5. Seleccione **Esferas de reloj**.
6. Seleccione **Añadir más**.
 - En la lista aparece una imagen correspondiente a las imágenes guardadas en la unidad de memoria USB.
7. Seleccione la imagen que desea importar.
 - Es posible seleccionar varias imágenes a la vez.
8. Seleccione **OK**.
 - Se muestran las imágenes seleccionadas.
9. Seleccione **Transferencia**.
 - Se regresará a la pantalla de configuración del fondo de pantalla del reloj.



Configuración de fondo de pantalla del reloj

- Al importar archivos de fondo de pantalla, la imagen debe estar en el directorio raíz de la unidad de memoria USB. No se pueden importar las imágenes de una carpeta.
- El nombre del archivo debe ser de menos de 64 bytes.
- El formato de archivo de imagen que se puede importar es BMP (bmp) o JPEG (jpg).
- El límite de tamaño de cada archivo es de 10 MB.
- Si la unidad de memoria USB no tiene imágenes, aparecerá el mensaje correspondiente.
- Es posible importar hasta 11 imágenes.
- El tamaño máximo de la imagen es 4096 x 2304 píxeles. Si el tamaño de imagen es inferior a 1280 x 720 píxeles, la imagen aparece en el centro de la pantalla con una zona adicional en negro.

■ Seleccionar fondo de pantalla del reloj

1. Pulse el botón  HOME.
2. Seleccione **Reloj**.
 - Si no se muestra **Reloj** en la pantalla de inicio, seleccione  **Todas las aplicaciones**.
3. Seleccione **Ajustes**.
4. Seleccione **Esferas de reloj**.
5. Seleccione la imagen que desee establecer.
 - En la pantalla se muestra la correspondiente vista previa.
6. Seleccione **Guardar**.
 - Se mostrará la pantalla del reloj con el fondo de pantalla configurado.

■ Borrar fondo de pantalla del reloj

1. Pulse el botón  HOME.
2. Seleccione **Reloj**.
 - Si no se muestra **Reloj** en la pantalla de inicio, seleccione  **Todas las aplicaciones**.
3. Seleccione **Ajustes**.
4. Seleccione **Esferas de reloj**.
5. Seleccione **Eliminar fotos**.
6. Seleccione la imagen que desee eliminar.
 - Es posible seleccionar varias imágenes a la vez.
7. Seleccione **OK**.
 - Se muestran las imágenes seleccionadas.
8. Seleccione **Borrar**.
 - Se regresará a la pantalla de configuración del fondo de pantalla del reloj.

Ajuste del sonido

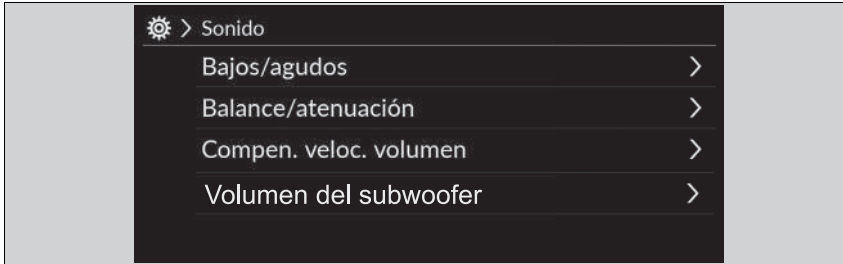

1. Seleccione una fuente de audio.
2. Seleccione **Sonido**.
3. Seleccione el ajuste que desee.

Seleccione uno de los siguientes elementos:

- **Bajos/agudos:** agudos, medios, bajos
- **Balance/atenuación:** balance, atenuación
- **Compen. veloc. volumen:** compensación del volumen con respecto a la velocidad (SVC)
- **Volumen del subwoofer*:** subwoofer, altavoz central

* No disponible en todos los modelos

▶▶ Ajuste del sonido

SVC ajusta el nivel de volumen en función de la velocidad del vehículo. A medida que vaya más rápido, el volumen del sonido aumenta. El volumen del sonido se reducirá a medida que reduzca la velocidad.

También puede ajustar el sonido con el procedimiento que se indica a continuación.

1. Pulse el botón .
2. Seleccione **Ajustes generales**.
3. Seleccione **Sonido**.



Para restablecer uno a uno los ajustes de **Bajos/agudos**, **Balance/atenuación**, **Compen. veloc. volumen** y **Volumen del subwoofer***, seleccione **Predefeter.** en cada pantalla de configuración.



Configuración de pantalla

Puede ajustar diferentes brillos de pantalla para los modos de día y de noche.

■ Cambio manual del modo de pantalla



Seleccione   (modo de pantalla).

- La barra de brillo aparecerá durante unos segundos.
- Seleccione  o  para ajustar el brillo.

» Configuración de pantalla

También se puede ajustar el brillo de la pantalla deslizando o tocando la barra de brillo.

También puede cambiar el brillo de la pantalla en los siguientes procedimientos.

1. Pulse el botón  HOME.
2. Seleccione **Ajustes generales**.
3. Seleccione **Pantalla**.
4. Seleccione el ajuste que desee.

Para restablecer los ajustes, seleccione **Predeter.**

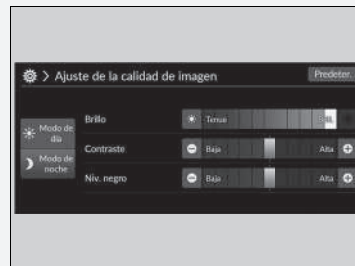

Actualizaciones del sistema



Es posible actualizar el firmware del sistema de sonido mediante una conexión Wi-Fi o un dispositivo USB.

Modelos con TCU

El firmware del sistema de audio se puede actualizar con la unidad de control telemático (TCU) a través del servicio de suscripción.

Instrucciones de actualización

Una vez que la actualización del sistema de sonido esté disponible, se mostrará la notificación en el área de estado. Siga el siguiente procedimiento para actualizar el sistema.

1. Pulse el botón .
2. Seleccione **Actualizaciones del sistema**.
 - ▶ Si no se muestra **Actualizaciones del sistema** en la pantalla de inicio, seleccione  **Todas las aplicaciones**.
 - ▶ El sistema comprobará si hay actualizaciones.
 - ▶ Si el icono de actualización aparece en la pantalla de inicio, seleccione el icono de estado.
 - ▶  **Área de estado** P. 264
3. Seleccione **Descargar**.
 - ▶ En la pantalla aparecerá una notificación si el usuario debe confirmar la descarga.
4. Seleccione **Instalar ahora** o **Instal. con vehículo off**.
 - ▶ Aparece una notificación en la pantalla si la actualización está lista.

⌘ Instrucciones de actualización

Puede actualizar el sistema mediante Wi-Fi, pero no puede utilizar el portal cautivo que necesita de un inicio de sesión ni aceptar los términos de uso en el navegador.

La descarga se cancelará si se produce alguno de los siguientes acontecimientos:

- Su conexión Wi-Fi se interrumpe.
- Apaga el sistema de alimentación cuando quede poca carga en la batería de 12 voltios.

La descarga se reanudará la próxima vez que se establezca una conexión mediante Wi-Fi.

Por seguridad de la batería de 12 voltios, no es posible seleccionar la opción **Instal. con vehículo off** si a la batería le queda poca carga. Si quiere instalar los datos actualizados, recargue la batería o seleccione **Instalar ahora**.

■ Ajuste de las actualizaciones del sistema

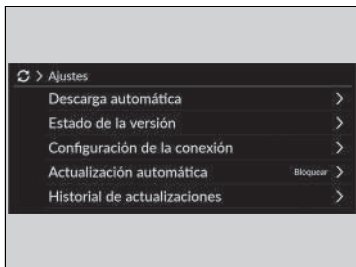



Es posible configurar los siguientes ajustes.

- **Descarga automática**
- **Estado de la versión**
- **Configuración de la conexión**
- **Actualización automática**
- **Historial de actualizaciones**



■ Ajustes de descargas automáticas

Siga el siguiente procedimiento para modificar la opción de ajuste para las descargas automáticas.

1. Pulse el botón .
2. Seleccione **Actualizaciones del sistema**.
 - Si no se muestra **Actualizaciones del sistema** en la pantalla de inicio, seleccione  **Todas las aplicaciones**.
3. Seleccione **Ajustes**.
4. Seleccione **Descarga automática**.
5. Seleccione el punto de acceso y, a continuación, **Permitir**.
 - Si no desea que el sistema se actualice automáticamente, seleccione **Bloquear**.



■ Consultar una versión y el estado de actualización

Siga el siguiente procedimiento para confirmar cuáles son la versión y el estado de actualización.

1. Pulse el botón .
2. Seleccione **Actualizaciones del sistema**.
 - Si no se muestra **Actualizaciones del sistema** en la pantalla de inicio, seleccione  **Todas las aplicaciones**.
3. Seleccione **Ajustes**.
4. Seleccione **Estado de la versión**.



■ Configuración de la conexión

Use el siguiente procedimiento para conectarse a Internet a través de una red Wi-Fi.

1. Pulse el botón .
2. Seleccione **Actualizaciones del sistema**.
 - ▶ Si no se muestra **Actualizaciones del sistema** en la pantalla de inicio, seleccione  **Todas las aplicaciones**.
3. Seleccione **Ajustes**.
4. Seleccione **Configuración de la conexión**.
5. Seleccione **OK**.
6. Seleccione **Cambiar modo**.
7. Seleccione **Red**.
 - ▶ Si el Wi-Fi del vehículo está desactivado, seleccione **OFF**.



■ Configuración de actualización automática

Siga el siguiente procedimiento para modificar la opción de ajuste para la actualización automática.

1. Pulse el botón .
2. Seleccione **Actualizaciones del sistema**.
 - ▶ Si no se muestra **Actualizaciones del sistema** en la pantalla de inicio, seleccione  **Todas las aplicaciones**.
3. Seleccione **Ajustes**.
4. Seleccione **Actualización automática**.
5. Seleccione **Aceptar**.
 - ▶ Si no desea que el sistema se actualice automáticamente, seleccione **Rechazar**.



■ Ver el historial de actualizaciones

Siga el siguiente procedimiento para confirmar el historial de actualizaciones.



1. Pulse el botón .
2. Seleccione **Actualizaciones del sistema**.
 - ▶ Si no se muestra **Actualizaciones del sistema** en la pantalla de inicio, seleccione  **Todas las aplicaciones**.
3. Seleccione **Ajustes**.
4. Seleccione **Historial de actualizaciones**.

■ Instrucciones de actualización de forma inalámbrica

■ Configuración del modo de conexión inalámbrica



1. Pulse el botón  HOME.
2. Seleccione **Actualizaciones del sistema**.
 - Si no se muestra **Actualizaciones del sistema** en la pantalla de inicio, seleccione  **Todas las aplicaciones**.
3. Seleccione **Ajustes**.
4. Seleccione **Configuración de la conexión**.
5. Seleccione **OK**.
6. Seleccione **Cambiar modo**.
7. Seleccione **Red**.
 - Volverá a la lista de redes.
8. Seleccione un punto de acceso de la lista de redes.
 - Si el sistema de sonido necesita contraseña, introdúzcala.
9. Seleccione **Conectar**.

■ Instrucciones de actualización

1. Pulse el botón  HOME.
2. Seleccione **Actualizaciones del sistema**.
 - Si no se muestra **Actualizaciones del sistema** en la pantalla de inicio, seleccione  **Todas las aplicaciones**.
3. Seleccione **por red inalámbr.**
4. Seleccione **Descargar**.
 - En la pantalla aparecerá una notificación si el usuario debe confirmar la descarga.
5. Seleccione **Instalar ahora** o **Instal. con vehículo off**.
 - Aparece una notificación en la pantalla si la actualización está lista.

■ Instrucciones de actualización mediante un dispositivo USB

■ Descarga de los archivos de actualización del servidor

1. Pulse el botón .
2. Seleccione **Actualizaciones del sistema**.
 - ▶ Si no se muestra **Actualizaciones del sistema** en la pantalla de inicio, seleccione  **Todas las aplicaciones**.
3. Seleccione **Otros métodos**.
4. Seleccione **Mediante USB**.
 - ▶ Aparece una notificación en la pantalla.
5. Conecte un dispositivo USB al puerto USB.
 - ▶ Los datos de inventario se copian en el dispositivo USB.
 - 📄 **Puertos USB** P. 251
6. Retire el dispositivo USB del puerto USB.
7. Conecte el dispositivo USB al ordenador y descargue los archivos de actualización.
 - ▶ Visite el enlace para descargar los archivos de actualización de software necesarios. Visite <https://usb.honda.com> para consultar opciones al respecto.

■ Actualización del sistema de sonido

1. Pulse el botón .
2. Seleccione **Actualizaciones del sistema**.
3. Seleccione **Otros métodos**.
4. Seleccione **Mediante USB**.
 - ▶ Aparece una notificación en la pantalla.
5. Conecte el dispositivo USB con los archivos de actualización al puerto USB.
 - ▶ Aparece una notificación en la pantalla.
 - 📄 **Puertos USB** P. 251
6. Seleccione **Instalar ahora**.
 - ▶ Aparece una notificación en la pantalla si la actualización se ha realizado correctamente.

☒ Instrucciones de actualización mediante un dispositivo USB

Se recomienda utilizar un dispositivo USB con 8 GB de espacio libre o más.

Elimine cualquier archivo de inventario o actualización anteriores del USB antes de iniciar el procedimiento de actualización mediante USB.

Escuchar radio FM/AM

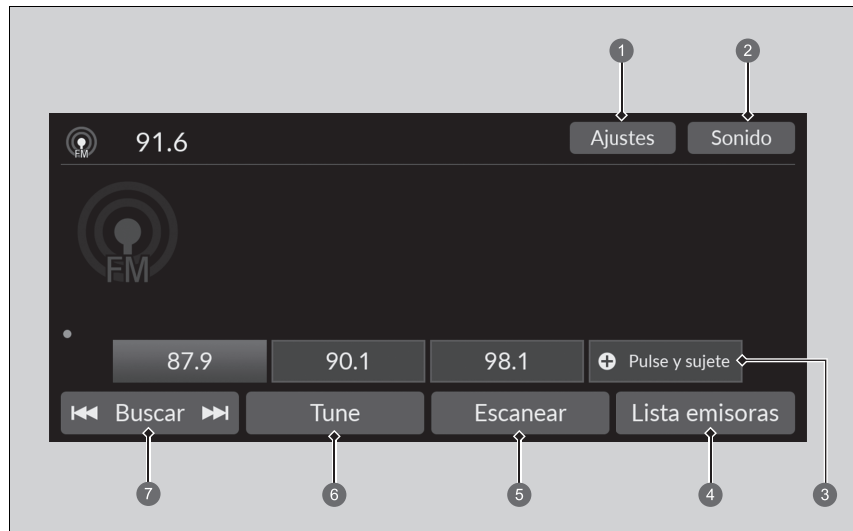

- 1 Icono Ajustes
- 2 Icono Sonido
- 3 Icono de presintonías
- 4 Icono Lista emisoras

- 5 Icono Escanear
- 6 Icono Tune
- 7 Icono Buscar

■ Memoria de presintonías

Permite sintonizar la frecuencia de radio de la memoria de presintonías.

Para memorizar una emisora:

1. Sintonice la emisora que desee.
2. Seleccione y mantenga pulsado el icono de presintonía para almacenar esa emisora.
 - ▶ Seleccione **Pulse y sujete** para establecer una nueva emisora presintonizada.

■ Lista emisoras

Enumera las emisoras más potentes en la banda seleccionada.

1. Seleccione **Lista emisoras** para ver una lista.
2. Seleccione la emisora.

■ Actualización manual

Actualiza la lista de emisoras en cualquier momento.



1. Seleccione **Lista emisoras** para ver una lista.
2. Seleccione **Actualizar**.

■ Escanear

Permite escuchar una muestra de las emisoras más potentes en la banda seleccionada durante 10 segundos.

Para iniciar el escaneo, seleccione **Escanear** y, para desactivarlo, seleccione **Cancelar** o pulse el botón .

■ Buscar

Permite seleccionar  o  para buscar arriba o abajo por la banda seleccionada una emisora con una señal intensa.

▶▶ Memoria de presintonías

El testigo **ST** aparece en la pantalla para indicar las emisiones de FM estéreo.

Cambio del modo de sonido

Desplácese hacia arriba o hacia abajo para seleccionar  (Audio) con la rueda de selección izquierda.

▶ **Controles remotos de sonido** P. 252

Se pueden almacenar 12 emisoras de radio AM/FM en la memoria de presintonías.

■ Sonido

Permite ajustar las opciones de configuración del sonido.

▶ **Ajuste del sonido** P. 269

■ Pantalla de sintonización manual de la radiofrecuencia

Puede seleccionarse para utilizar el teclado en pantalla para introducir directamente el valor de radiofrecuencia.





1 Teclado en pantalla

1. Seleccione **Tune**.
2. Introduzca la frecuencia de radio que desee con el teclado en pantalla.
3. Seleccione **Intro.** para sintonizar la frecuencia correspondiente.

▶▶ Pantalla de sintonización manual de la radiofrecuencia

Puede sintonizar el intervalo de frecuencia de la radio FM entre 87,5 y 108,0 MHz.

Iconos :
Seleccione  o  para sintonizar la frecuencia de radio.

■ Sistema de datos de radio (RDS)

Proporciona información de datos de texto relativos a la emisora actual de FM con RDS seleccionada.

■ Para encontrar una emisora RDS en la lista de emisoras

1. Seleccione **Lista emisoras** para consultar una lista mientras escucha una emisora de radio FM.
2. Seleccione la emisora.

■ Actualización manual

Actualiza la lista de emisoras en cualquier momento.

1. Seleccione **Lista emisoras** para consultar una lista mientras escucha una emisora de radio FM.
2. Seleccione **Actualizar**.

■ Anuncio de tráfico (TA)

La función de TA en espera permite al sistema estar a la espera de anuncios de tráfico en cualquier modo con la función activada. La última emisora sintonizada debe ser una emisora de programas de tráfico compatible con RDS.

Para activar la función: seleccione **TA**. Cuando empiece un anuncio de tráfico, la pantalla de información aparecerá en la pantalla de audio/información. El sistema regresa al último modo seleccionado una vez finalizado el anuncio de tráfico.

- ▶ Si desea regresar al último modo seleccionado durante el anuncio de tráfico, seleccione **Parar**.

Para desactivar la función: seleccione **TA** de nuevo.

⌘ Sistema de datos de radio (RDS)

Al seleccionar una emisora de FM con RDS, esta función se activa automáticamente y la pantalla de frecuencia refleja los cambios en el nombre de la emisora. Sin embargo, si la señal de la emisora se debilita, la pantalla cambia del nombre de la emisora a la frecuencia.

⌘ Anuncio de tráfico (TA)

El testigo **TA** aparece en la parte superior si la función de TA en espera está activada.

Si selecciona **Explorar** mientras la función de TA en espera está activada, el sistema solamente busca emisoras TP.

Si se selecciona **TA** mientras el anuncio de tráfico está activado, no se cancela la función de TA en espera.

■ Ajustes

Permite cambiar los ajustes de RDS.

1. Ajustes.

2. Seleccione una opción.

- **Información de TA:** Enciende y apaga la información sobre el tráfico. (**ON/OFF***1)
- **AF:** se enciende y apaga para cambiar automáticamente la frecuencia del mismo programa cuando se cambia de región. (**ON***1/**OFF**)
- **REG:** se enciende y apaga para mantener las mismas emisoras dentro de esa región aunque se debilite la señal. (**ON***1/**OFF**)
- **NOTICIAS:** se enciende y apaga para sintonizar automáticamente el programa de noticias. (**ON/OFF***1)

*1: Ajuste predeterminado

Reproducción de radiodifusión de sonido digital (DAB [Digital Audio Broadcasting])

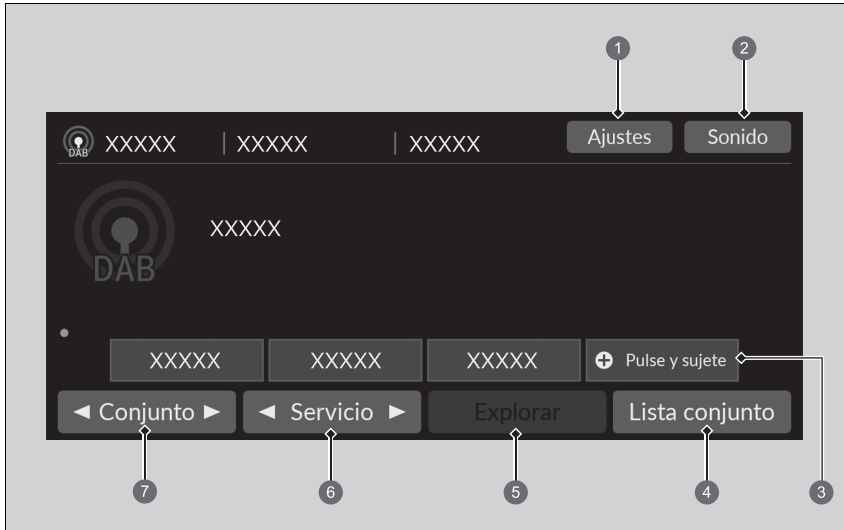

- 1 Icono Ajustes
- 2 Icono Sonido
- 3 Icono de presintonías
- 4 Icono Lista conjunto

- 5 Icono Explorar
- 6 Icono Servicio
- 7 Icono Conjunto

■ Memoria de presintonías

Permite sintonizar la frecuencia presintonizada.

Para almacenar un servicio:

1. Sintonice el servicio seleccionado.
2. Seleccione y mantenga pulsado el icono de presintonía para almacenar esa emisora.
 - Seleccione **Pulse y sujete** para establecer una nueva emisora presintonizada.

■ Lista conjunto

Enumera las emisoras disponibles en el servicio seleccionado.

1. Seleccione **Lista conjunto** para ver una lista.
2. Seleccione la emisora.

■ Actualización manual

Actualiza la lista de conjunto disponible en cualquier momento.

1. Seleccione **Lista conjunto** para ver una lista.
2. Seleccione **Actualizar**.

■ Conjunto

Permite sintonizar el grupo.

1. Seleccione ◀ y ▶ para sintonizar el grupo.
2. Seleccione y mantenga pulsado ◀ o ▶ para buscar un conjunto en el servicio seleccionado de arriba abajo hasta que se encuentre un conjunto disponible.

■ Servicio

Permite sintonizar el componente de servicio.

Para sintonizarlo, seleccione ◀ o ▶.

▶▶ Memoria de presintonías

Cambio del modo de sonido

Desplácese hacia arriba o hacia abajo para seleccionar  (Audio) con la rueda de selección izquierda.

 **Controles remotos de sonido** P. 252

Se pueden almacenar 12 emisoras DAB en la memoria de presintonías.

■ Explorar

Permite escuchar una muestra de cada emisora o servicio disponible del servicio seleccionado durante 10 segundos.

Para iniciar el escaneo, seleccione **Explorar** y, para desactivarlo, seleccione **Cancelar** o pulse el botón .

■ Sonido

Permite ajustar las opciones de configuración del sonido.

▶ **Ajuste del sonido** P. 269

■ Ajustes

Permite modificar los ajustes de la radio DAB.

1. **Ajustes.**
2. Seleccione la opción que desee cambiar.

* 1: Ajuste predeterminado

Reproducción de un iPod

Mediante el conector USB, conecte el iPod a un puerto USB y, a continuación, seleccione el modo de USB.

► Puertos USB P. 251

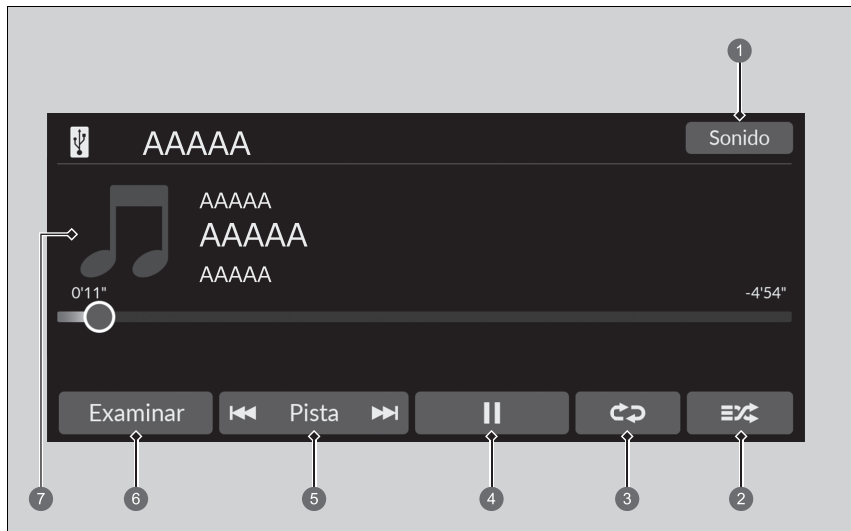

- | | |
|-------------------------------|------------------|
| 1 Icono Sonido | 5 Icono Pista |
| 2 Icono de mezcla | 6 Icono Examinar |
| 3 Icono de repetición | 7 Portada |
| 4 Icono de reproducción/pausa | |

► Reproducción de un iPod

Las funciones disponibles cambian en función del modelo o de la versión. Puede que algunas funciones no estén disponibles en el sistema de sonido del vehículo.

Si surge algún problema, aparecerá un mensaje de error en la pantalla de audio/información.

► iPod/unidad de memoria USB P. 337

Si se utiliza la aplicación de música en el iPhone/iPod mientras el teléfono se conecta al sistema de sonido, es posible que no pueda utilizar la misma aplicación en la pantalla de audio/información.

Vuelva a conectar el dispositivo si es necesario.

Si se conecta un smartphone a través de Apple CarPlay o Android Auto, la fuente del iPod/USB no estará disponible y los archivos de audio del teléfono solo podrán reproducirse en Apple CarPlay o Android Auto.

■ Cómo seleccionar una canción de la lista Búsqueda de música

Puede seleccionar ver la pantalla de la lista Búsqueda de música.

1. Seleccione **Examinar**.
2. Seleccione una categoría de búsqueda.
3. Continúe seleccionando opciones hasta que encuentre la canción que prefiera.

■ Selección de un modo de reproducción

Puede seleccionar los modos Mezclar y Repetir al reproducir una canción.

■ Mezclar/Repetir

Seleccione repetidamente el icono de mezclar o repetir hasta que se seleccione el modo que prefiera.

Mezclar

 (Mezcla desactivada): permite desactivar el modo de mezcla.

 (Mezclar todas las canciones): reproduce todas las canciones disponibles de una lista seleccionada en orden aleatorio.

Repetir

 (Repetición desactivada): permite desactivar el modo de repetición.



 (Repetir canción): repite la canción actual.

 (Repetir todo): repite todas las canciones.

■ Instrucciones de pausa o reanudación de una canción

Seleccione el icono de reproducción/pausa.

■ Instrucciones para cambiar de canción

Puede seleccionar  o  para cambiar de canción. Mantenga pulsado para desplazarse rápidamente dentro de una canción.

■ Sonido

Puede ajustar las opciones de configuración del sonido.

➤ **Ajuste del sonido** P. 269

Reproducción desde una unidad de memoria USB

El sistema de sonido lee y reproduce archivos de sonido y vídeo que estén contenidos en una unidad de memoria USB.

Conecte la unidad de memoria USB al puerto USB y después seleccione el modo USB.

📄 Puertos USB P. 251

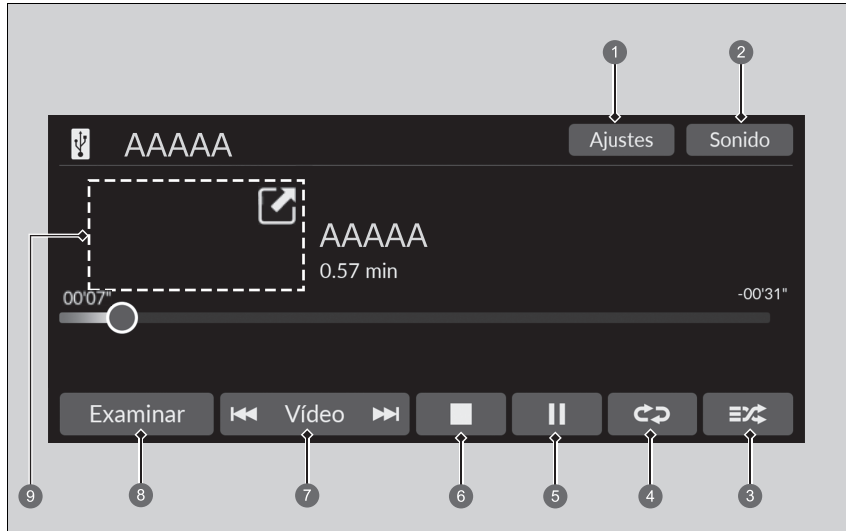

- 1 Icono Ajustes*
- 2 Icono Sonido
- 3 Icono de reproducción aleatoria
- 4 Icono de repetición
- 5 Icono de reproducción/pausa
- 6 Icono de parada*
- 7 Iconos Pista/Vídeo*
- 8 Icono Examinar
- 9 Portada* (Reproducción de música) / Mini Player* (Reproducción de vídeo)

* No disponible en todos los modelos

Reproducción desde una unidad de memoria USB

Puede utilizar los siguientes formatos para reproducir archivos de sonido o vídeo contenidos en una unidad de memoria USB.

Cuando se reproduce un archivo de sonido: MP3, WMA, AAC*, FLAC, PCM/WAVE

Cuando se reproduce un archivo de vídeo: MP4, AVI, MKV, ASF/WMV

*1: En esta unidad solo se pueden reproducir archivos en formato AAC grabados con iTunes.

■ Cómo seleccionar un archivo de la lista Búsqueda de música

Puede seleccionar ver la pantalla de la lista Búsqueda de música.

1. Seleccione **Examinar**.
2. Seleccione **Lista de reproducción actual, Música** o **Vídeo**.
3. Continúe seleccionando opciones hasta que encuentre el archivo o el vídeo que prefiera.

▣ Reproducción desde una unidad de memoria USB

Utilice las unidades de memoria USB recomendadas.

▣ Información general sobre el sistema de sonido P. 338

No se pueden reproducir archivos WMA ni AAC protegidos con gestión de derechos digitales (DRM).

El sistema de sonido muestra **Archivo irreproducible** y después pasa al archivo siguiente.

Si surge algún problema, aparecerá un mensaje de error en la pantalla de audio/información.

▣ iPod/unidad de memoria USB P. 337

■ Selección de un modo de reproducción

Puede seleccionar los modos de repetición y aleatorio al reproducir un archivo.

■ Aleatorio/repetir

Seleccione repetidamente el icono de reproducción aleatoria o repetición hasta encontrar el modo que prefiera.

Aleatorio

 (Desactivar reproducción aleatoria): permite desactivar el modo aleatorio.

 (Reproducción aleatoria de todos los archivos): reproduce todos los archivos en orden aleatorio.

 (Reproducción aleatoria en carpeta): reproduce todos los archivos de la carpeta actual en orden aleatorio.

Repetir



 (Repetición desactivada): permite desactivar el modo de repetición.

 (Repetir archivo): repite el archivo actual.

 (Repetir carpeta): repite todos los archivos de la carpeta actual.

■ Durante la reproducción de un archivo de vídeo*

 (Detener): seleccione esta opción para detener archivo.

 /  para reducir el tamaño de una pantalla de vídeo. Seleccione  para ampliar una pantalla de vídeo.

■ Para pausar o reanudar un archivo

Seleccione el icono de reproducción/pausa.

■ Instrucciones para cambiar de archivo

Iconos de **Pista*/Vídeo***

Puede seleccionar  o  para cambiar los archivos. Manténgalos pulsados para desplazarse rápidamente dentro de un archivo.

* No disponible en todos los modelos

■ Sonido

Puede ajustar las opciones de configuración del sonido.

➤ **Ajuste del sonido** P. 269

■ Ajustes

Permite modificar los ajustes de USB al reproducir un archivo de vídeo.

1. Ajustes.

2. Seleccione una opción.

- **Ajustes de imagen:** cambia el brillo de la pantalla de audio/información. Para restablecer los ajustes, seleccione **Predef.** (**Brillo/Contraste/Niv. negro/Color/Tono**).
- **Relación de aspecto:** permite seleccionar un modo de pantalla con una relación de aspecto diferente. (**Original/Normal*1/Total/Zoom**)
- **Superponer la ubicación del reloj:** cambia la disposición de la visualización del reloj. (**Superior derecho*1/Superior izquierdo/Inferior derecho/Inferior izquierdo/Desactivado**)

*1: Ajuste predeterminado

Reproducción de audio por *Bluetooth*®

Su sistema de sonido permite escuchar música desde un teléfono compatible con *Bluetooth*®. Esta función está disponible cuando el teléfono está vinculado y conectado al sistema de teléfono manos libres (HFT) del vehículo.

🔧 **Ajuste del teléfono** P. 325

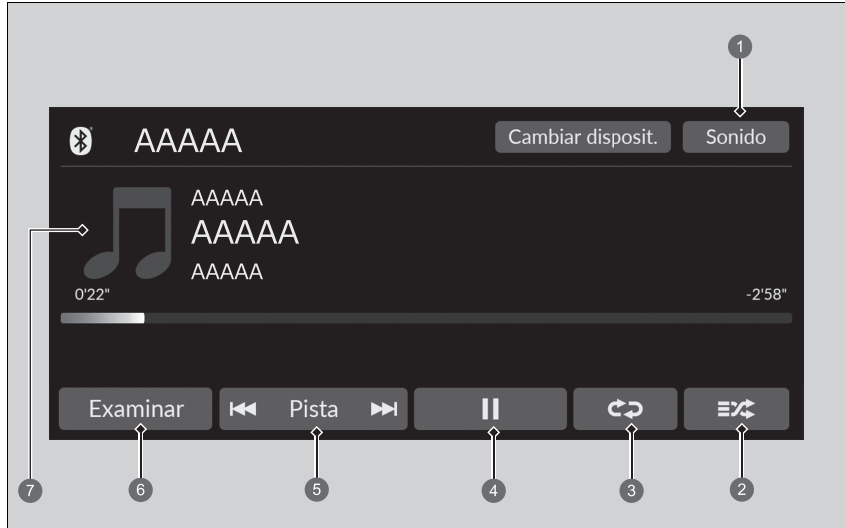

- | | |
|-------------------------------|------------------|
| 1 Icono Sonido | 5 Icono Pista |
| 2 Icono de mezcla | 6 Icono Examinar |
| 3 Icono de repetición | 7 Portada |
| 4 Icono de reproducción/pausa | |

Reproducción de audio por *Bluetooth*®

No todos los teléfonos con *Bluetooth*® y capacidad de transmisión de audio son compatibles con el sistema. Para comprobar si su teléfono es compatible, consulte a su concesionario.

El uso de algunas funciones de dispositivos de datos durante la conducción puede ser ilegal.

Solo se puede utilizar un teléfono con el sistema HFT de forma simultánea.

Si hay más de dos teléfonos vinculados al vehículo, el sistema conectará automáticamente el último teléfono vinculado que encuentre.

Si se vinculan varios teléfonos al sistema HFT, puede producirse cierto retraso al iniciar la reproducción.

En algunas ocasiones, puede que el nombre del artista, álbum o pista no se muestre correctamente.

Puede que algunas funciones no estén disponibles en algunos dispositivos.

Si ya hay un teléfono conectado mediante Apple CarPlay o Android Auto, el audio por *Bluetooth*® de ese teléfono no estará disponible. Sin embargo, si el otro teléfono se encuentra conectado al sistema, se puede utilizar para *Bluetooth*® Audio seleccionando el modo de sonido.

🔧 **Ajuste del teléfono** P. 325

■ Reproducción de archivos de audio por *Bluetooth*®

1. Asegúrese de que el teléfono esté vinculado y conectado al sistema.

🔧 **Ajuste del teléfono** P. 325

2. Seleccione el modo de audio por *Bluetooth*®.

Si no se reconoce el teléfono, es posible que ya se haya vinculado otro teléfono compatible con HFT y que no sea compatible con sonido *Bluetooth*®.

■ Selección de un modo de reproducción

Puede seleccionar los modos Mezclar y Repetir al reproducir una canción.

Mezclar

🔀 (Mezcla desactivada): permite desactivar el modo de mezcla.

🔀 (Mezclar todas las canciones): reproduce todas las canciones disponibles de una lista seleccionada en orden aleatorio.

Repetir

↺ (Repetición desactivada): permite desactivar el modo de repetición.

🔁 (Repetir canción): repite la canción actual.

↺ (Repetir todo): repite todas las canciones.

■ Para reproducir o detener un archivo

Seleccione el icono de reproducción/pausa.

■ Búsqueda de música

1. Seleccione **Examinar**.

2. Seleccione una categoría de búsqueda.

3. Seleccione un elemento.

► Se reproducirá la selección.

▶▶ Reproducción de archivos de audio por *Bluetooth*®

Para reproducir los archivos de sonido, es posible que necesite manejar el teléfono. En ese caso, siga las instrucciones de funcionamiento del fabricante del teléfono.

Al cambiar a otro modo se pausa la música que se está reproduciendo desde el teléfono.

Puede cambiar de teléfono conectado seleccionando **Cambiar dispositivo**.

🔧 **Ajuste del teléfono** P. 325

▶▶ Búsqueda de música

En función del dispositivo *Bluetooth*® que se conecte, es posible que todas o algunas de las listas no se visualicen.

■ **Sonido**

Puede ajustar las opciones de configuración del sonido.

▶ **Ajuste del sonido** P. 269



Conexión Wi-Fi

Este vehículo está equipado con conectividad Wi-Fi. Se puede conectar a un dispositivo de comunicación o a punto de acceso Wi-Fi externo. Además, otros dispositivos de comunicación pueden utilizar el vehículo como punto de acceso Wi-Fi mediante la unidad telemática (TCU)*.

- Conecte el vehículo a un punto de acceso Wi-Fi
- Utilice la conexión Wi-Fi del interior del vehículo

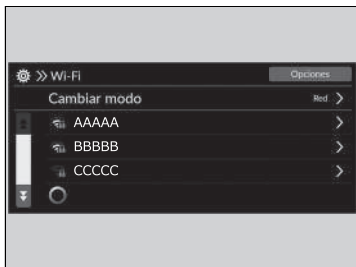
Conexión a un punto de acceso Wi-Fi



1. Pulse el botón .
2. Seleccione **Ajustes generales**.
3. Seleccione **Conexiones**.
4. Seleccione **Wi-Fi**.
5. Seleccione **OK**.
6. Seleccione **Cambiar modo**.
7. Seleccione **Red**.
 - Si la opción para compartir datos está en **Desactivado**, se mostrará el mensaje en la pantalla. Debe cambiar la opción a **Activado**.
 **Sistema** P. 305
 - Si desea desactivar el modo Wi-Fi, seleccione **Desactivado**.
8. Seleccione el punto de acceso al que desea conectar el sistema.
 - Para añadir una nueva red o seleccionar las redes guardadas, seleccione **Opciones**.
 - Al seleccionar **Opciones**, aparecerá **Añadir red** y **Redes guardadas**.

Conexión Wi-Fi

Wi-Fi y Wi-Fi Direct son marcas registradas de Wi-Fi Alliance®.





Conexión a un punto de acceso Wi-Fi

No se puede seguir el procedimiento de ajuste mientras el vehículo está en movimiento. Estacione en un lugar seguro para configurar el sistema de sonido en modo Wi-Fi.

Algunos operadores de telefonía móvil cobran por el uso de los datos del smartphone y la conexión a la red. Consulte el servicio de suscripción de datos de su teléfono.

Consulte el manual de su teléfono para saber si tiene conectividad Wi-Fi.

Puede comprobar si la conexión Wi-Fi está activada o desactivada con el icono  del área de estado del sistema. La velocidad de la transmisión y otros ajustes no se mostrarán en esta pantalla.

 **Área de estado** P. 264

En caso de conectar el Wi-Fi mediante su teléfono, compruebe que la opción de configuración Wi-Fi de su teléfono se encuentra en modo de punto de acceso (conexión).

■ Configuración del sistema de sonido como punto de acceso Wi-Fi*

Puede configurar este sistema de sonido como punto de acceso Wi-Fi para la red. Complete los siguientes pasos para la configuración.

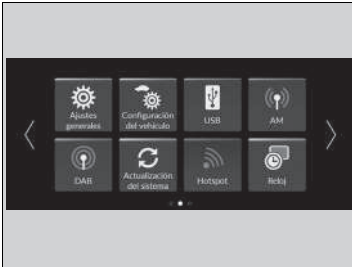

1. Pulse el botón .
2. Seleccione **Wi-Fi Hotspot**.
 - Si no se muestra **Wi-Fi Hotspot** en la pantalla de inicio, seleccione  **Todas las aplicaciones**.
3. Active el punto de acceso.
4. Seleccione **Ajustes**.
 - Aparecerá **SSID de red** y **Contraseña**, y podrá modificar los ajustes.

Podrá configurar los siguientes ajustes.

- **SSID de red:** permite ajustar el nombre de la red.
- **Contraseña:** permite establecer una contraseña que habrá que introducir para que el dispositivo Wi-Fi pueda conectarse a esta red.
 - Las contraseñas se pueden crear con caracteres alfanuméricos y con algunos caracteres especiales.

☒ Configuración del sistema de sonido como punto de acceso Wi-Fi*

Caracteres especiales que se pueden utilizar en las contraseñas.

!)	;]
"	*	<	^
#	+	=	-
\$,	>	`
%	-	?	{
&	.	@	
'	/	[}
(:	~	

* No disponible en todos los modelos

Apple CarPlay

Si conecta un iPhone compatible con Apple CarPlay al sistema a través del puerto USB o de forma inalámbrica, puede usar la pantalla de audio/información en lugar de la del iPhone para hacer una llamada telefónica, escuchar música, ver mapas (navegación) y acceder a los mensajes.

► **Puertos USB** P. 251

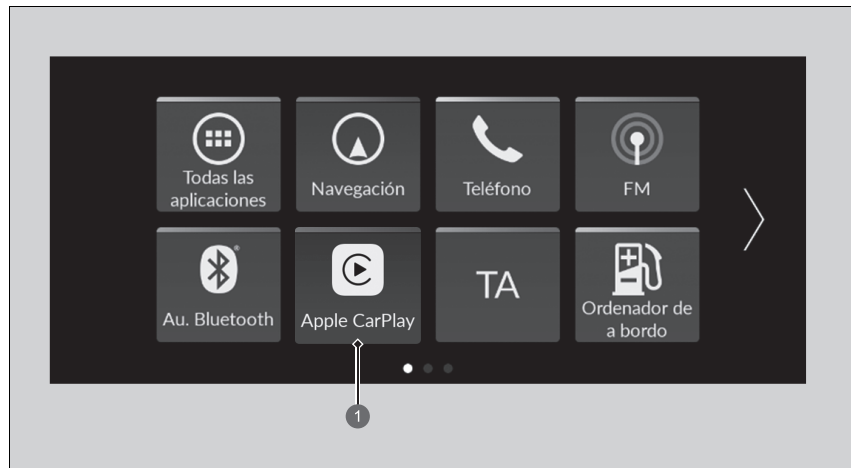

1 **Apple CarPlay**

► Apple CarPlay

Le recomendamos que actualice iOS a la última versión cuando utilice Apple CarPlay.

Estacione en un lugar seguro antes de conectar el iPhone a Apple CarPlay y al abrir alguna aplicación compatible.

Mientras esté conectado a Apple CarPlay, las llamadas solo se realizan a través de Apple CarPlay. Si desea realizar una llamada con el teléfono manos libres (HFT), desactive Apple CarPlay.

► **Configuración de Apple CarPlay** P. 298

Cuando el iPhone está conectado a Apple CarPlay, no se puede usar el audio por *Bluetooth*® ni el teléfono manos libres (HFT). Sin embargo, los teléfonos anteriormente vinculados podrán transmitir sonido a través de *Bluetooth*® con Apple CarPlay conectado.

► **Ajuste del teléfono** P. 325

Para conocer los países y las regiones en las que Apple CarPlay está disponible, además de información relativa a su funcionamiento, consulte el sitio web de Apple.

Menú de Apple CarPlay

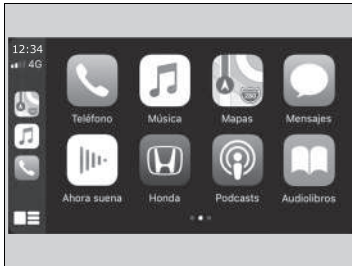

- **Teléfono**
Acceda a la lista de contactos, haga llamadas telefónicas o escuche el buzón de voz.
- **Música**
Reproduzca la música de su iPhone.
- **Mapas**
Visualice mapas de Apple y use la función de navegación justo como lo haría con su iPhone.
- **Mensajes**
Compruebe y responda a los mensajes de texto o escuche cómo le leen los mensajes.
- **Honda**
Seleccione el icono de Honda para volver a la pantalla de inicio.
- 
Vuelva a la pantalla del menú de Apple CarPlay.

Apple CarPlay

Limitaciones y requisitos de funcionamiento de Apple CarPlay

Apple CarPlay requiere un iPhone compatible con una conexión móvil activa y un plan de datos. Se aplican los planes de tarifas de su operador.

Los cambios en los sistemas operativos, hardware, software y otras tecnologías para ofrecer la funcionalidad Apple CarPlay, además de la introducción de normativas nuevas o modificadas, podrían derivar en una limitación o el cese de los servicios y la funcionalidad de Apple CarPlay. Honda no puede ofrecer ni ofrece ninguna garantía sobre la funcionalidad ni el rendimiento futuros de Apple CarPlay.

Es posible usar aplicaciones de terceros si son compatibles con Apple CarPlay. Consulte en el sitio web de Apple las aplicaciones compatibles.

■ Configuración de Apple CarPlay

Cuando conecte su iPhone al sistema a través del puerto USB o de forma inalámbrica, haga lo siguiente para configurar Apple CarPlay. Al usar Apple CarPlay se transmitirá determinada información del vehículo y del usuario (ubicación del vehículo, velocidad y estado) a su iPhone para mejorar la experiencia de Apple CarPlay. Tendrá que aceptar compartir esta información en la pantalla audio/información.

■ Habilitación de Apple CarPlay

■ Utilizar Apple CarPlay conectando el cable USB al puerto USB

1. Conecte el iPhone al puerto USB mediante el cable USB.
 - 🔌 **Puertos USB** P. 251
 - La pantalla de confirmación se mostrará.
2. Seleccione **Sí**.
 - Si no desea activar Apple CarPlay, seleccione **No**.

Puede cambiar los ajustes para aceptar el consentimiento en el menú de ajustes **Smartphone Connection**.

■ Utilizar Apple CarPlay de forma inalámbrica

1. Vincule y conecte el iPhone al manos libres (HFT) del vehículo.
 - 📶 **Ajuste del teléfono** P. 325
2. Marque la casilla **Apple CarPlay**.
 - Si selecciona **Apple CarPlay**, no puede seleccionar **Audio** ni **Teléfono**.
3. Seleccione **Conectar**.
 - Si su iPhone solicita su confirmación para activar Apple CarPlay, hágalo.

» Configuración de Apple CarPlay

También puede realizar lo siguiente para configurar Apple CarPlay:
Seleccione Ajustes generales →
Smartphone Connection → Apple CarPlay →
Seleccionar dispositivo

Uso de la información del vehículo y del usuario

El uso y la gestión de la información del vehículo y del usuario transmitida a/desde su iPhone por Apple CarPlay están establecidos en las condiciones de Apple iOS y la política de privacidad de Apple.

» Utilizar Apple CarPlay de forma inalámbrica

El punto de acceso inalámbrico y Apple CarPlay no se pueden utilizar simultáneamente. Si utiliza Apple CarPlay y el punto de acceso al mismo tiempo, conéctese a Apple CarPlay con un cable USB.

■ Funcionamiento de Apple CarPlay con Siri

Mantenga pulsado el botón  (Hablar) para activar Siri.

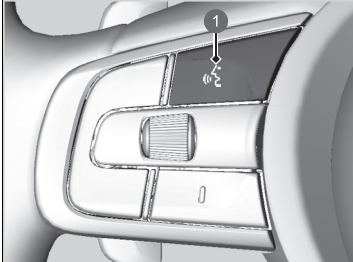

1 Botón  (Hablar)

Manténgalo pulsado para activar Siri.

Púlselo de nuevo para desactivar Siri.

Pulse y suelte para activar el sistema de reconocimiento de voz estándar.

▣ Funcionamiento de Apple CarPlay con Siri

Estos son algunos ejemplos de preguntas y comandos para Siri:

- ¿Qué películas se pueden ver hoy?
- Llamar a papá al trabajo.
- ¿Qué canción es esta?
- ¿Qué tiempo hará mañana?
- Leer mi último correo electrónico.

Para obtener más información, visite www.apple.com/ios/siri.

Android Auto

Cuando conecte un teléfono Android al sistema de sonido a través del puerto USB, Android Auto se iniciará automáticamente. Cuando se conecte a través de Android Auto, podrá usar la pantalla de audio/información para acceder a las funciones de teléfono, Google Maps (Navegación), Google Play Music y Google Now. La primera vez que use Android Auto, aparecerá un tutorial en la pantalla.

Antes de usar Android Auto, le recomendamos completar este tutorial estacionado en un lugar seguro.

▶ **Puertos USB** P. 251

▶ **Vinculación automática de la conexión** P. 302



① **Android Auto**

▶▶ Android Auto

Le recomendamos que actualice el sistema operativo Android a la última versión cuando utilice Android Auto. No se puede utilizar *Bluetooth* A2DP mientras el teléfono esté conectado a Android Auto.

Para utilizar Android Auto en un smartphone con Android 9.0 (Pie) o anterior, debe descargar la aplicación Android Auto de Google Play en el smartphone.

Estacione en un lugar seguro antes de conectar el teléfono Android a Android Auto y al abrir alguna aplicación compatible.

Para utilizar Android Auto, conecte el cable USB al puerto USB.



▶ **Puertos USB** P. 251

Con el teléfono Android conectado a Android Auto, no es posible usar el audio por *Bluetooth*®. Sin embargo, los teléfonos anteriormente vinculados podrán transmitir sonido a través de *Bluetooth*® con Android Auto conectado.

▶ **Ajuste del teléfono** P. 325

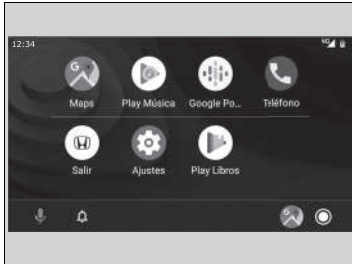
Menú de Android Auto



- **Maps**
Visualice Google Maps y use la función de navegación como lo haría con su teléfono Android. Con el vehículo en marcha, no es posible pulsar el teclado. Detenga el vehículo en un lugar seguro para realizar una búsqueda o usar otra función.
- **Play Música**
Reproduzca Google Play Music y aplicaciones de música compatibles con Android Auto. Para cambiar entre aplicaciones de música, pulse este icono.
- **Teléfono**
Haga y reciba llamadas telefónicas además de escuchar el buzón de voz.
- **Salir**
-  Use Android Auto dándole indicaciones de voz.
-  Puede comprobar las notificaciones de Android.
-  (Pantalla de inicio de Android Auto)
Vea información útil organizada por Android Auto en tarjetas sencillas que aparecen justo cuando se necesitan.

Android Auto

Para conocer los países y las regiones en las que Android Auto está disponible, además de información relativa a su funcionamiento, consulte el sitio web de Android Auto.

Las pantallas pueden variar en función de la versión de la aplicación Android Auto que esté utilizando.

Limitaciones y requisitos de uso de Android Auto

Android Auto requiere un teléfono Android compatible con una conexión móvil activa y un plan de datos. Se aplican los planes de tarifas de su operador.

Los cambios en los sistemas operativos, hardware, software y otras tecnologías para ofrecer la funcionalidad Android Auto, además de la introducción de normativas nuevas o modificadas, podrían derivar en una limitación o el cese de los servicios y la funcionalidad de Android Auto. Honda no puede ofrecer ni ofrece ninguna garantía sobre la funcionalidad ni el rendimiento futuros de Android Auto.

Es posible usar aplicaciones de terceros si son compatibles con Android Auto. Consulte en el sitio web de Android Auto las aplicaciones compatibles.

■ Vinculación automática de la conexión

Cuando conecte un teléfono Android a la unidad a través del puerto USB, Android Auto se iniciará automáticamente.

■ Habilitación de Android Auto

Para activar Android Auto después de conectar un teléfono Android al sistema, seleccione **Si** en la pantalla.

Puede cambiar los ajustes para aceptar el consentimiento en el menú de ajustes **Smartphone Connection**.

▣ Habilitación de Android Auto

Inicie Android Auto únicamente cuando esté estacionado en un lugar seguro. Cuando Android Auto detecte el teléfono por primera vez, tendrá que configurarlo de modo que la vinculación automática sea posible. Consulte el manual de instrucciones que se incluye con su teléfono.

Puede utilizar el método siguiente para cambiar los ajustes de Android Auto tras la configuración inicial:

Seleccione Ajustes generales →

Smartphone Connection → Android Auto →

Seleccionar dispositivo

Uso de la información del vehículo y del usuario

El uso y la gestión de la información del vehículo y del usuario transmitida a/desde su teléfono por Android Auto están establecidos en la política de privacidad de Google.

■ Funcionamiento de Android Auto con el reconocimiento de voz

Mantenga pulsado el botón  (Hablar) para usar Android Auto con su voz.

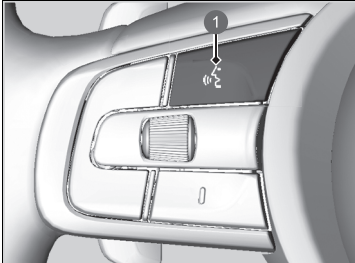

1 Botón  (Hablar)

Mantenga pulsado para usar Android Auto con su voz.
Pulse y suelte para activar el sistema de reconocimiento de voz estándar.

☒ Funcionamiento de Android Auto con el reconocimiento de voz

Estos son algunos ejemplos de comandos que puede dar con el sistema de reconocimiento de voz:

- Responder al mensaje.
- Llamar a mi esposa.
- Ir a Honda.
- Reproducir mi música.
- Enviar un mensaje a mi esposa.
- Llamar a la floristería.

Para obtener más información, consulte el sitio web de Android Auto.

También puede activar la función de reconocimiento de voz seleccionando el icono  de la esquina inferior izquierda de la pantalla.

Funciones configurables

Utilice la pantalla de audio/información para personalizar determinadas funciones.

■ Instrucciones de personalización de los ajustes generales

Con el modo de alimentación en posición de CONTACTO, seleccione **Ajustes generales** y un elemento de configuración.

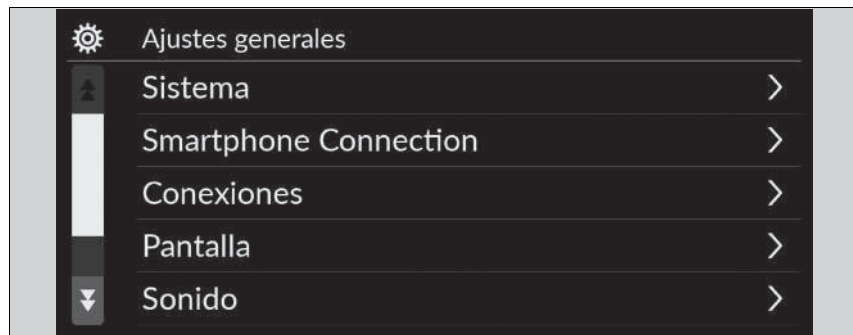

- **Sistema** ➤ P. 305
- **Smartphone Connection** ➤ P. 307
- **Conexiones** ➤ P. 308
- **Pantalla** ➤ P. 309
- **Sonido** ➤ P. 309
- **Cámara** ➤ P. 310
- **Control por voz*** ➤ P. 310



▣ Funciones configurables

Al personalizar los ajustes, asegúrese de que el vehículo está completamente detenido y la palanca de cambios está en [P].

■ Sistema

Funciones configurables		Descripción	Ajustes seleccionables
Fecha y hora	Ajustar fecha y hora	<p>Fecha y hora automáticas</p> <p>Seleccione Activado para que el GPS ajuste el reloj automáticamente. Seleccione Desactivado para cancelar esta función.</p>	Activado*¹/Desactivado
		<p>Ajustar fecha</p> <p>Permite ajustar la fecha. <input checked="" type="checkbox"/> Ajuste del reloj P. 266</p>	Día/Mes/Año
		<p>Ajustar hora</p> <p>Permite ajustar la hora. <input checked="" type="checkbox"/> Ajuste del reloj P. 266</p>	Hora/Minuto AM/PM
		<p>Zona horaria automática</p> <p>Establece que el sistema de sonido ajuste el reloj de forma automática al conducir por diferentes zonas horarias.</p>	Activado*¹/Desactivado
		<p>Zona horaria (Seleccionar zona horaria)</p> <p>Permite cambiar la zona horaria manualmente.</p>	—
		<p>Luz solar automática</p> <p>Permite que el reloj se actualice según el horario de verano.</p>	Activado*¹/Desactivado
		<p>Formato de fecha</p> <p>Permite seleccionar un formato de fecha.</p>	MM/DD/AAAA/ DD/MM/AAAA*¹/AAAA/ MM/DD
	<p>Formato de hora</p> <p>Permite seleccionar un formato de hora.</p>	12-H*¹/24-H	

*1: Ajuste predeterminado

Funciones configurables	Descripción	Ajustes seleccionables
Idioma	Permite cambiar el idioma de la interfaz de información para el conductor y de la pantalla de audio/información de forma independiente.	Inglés*¹ o Turco*¹ Vea otros idiomas que se pueden seleccionar en la pantalla.
Sensibilidad del panel táctil	Ajusta la sensibilidad del panel de la pantalla táctil.	Alta/Normal*¹
Volúmenes del sistema	Sonidos del sistema	Permite definir el volumen de los sonidos del sistema. —
	Texto a voz	Permite definir el volumen del texto convertido en voz. —
	Instrucciones de navegación	Permite definir el volumen de las instrucciones de navegación. —
	Llamadas de teléfono	Permite definir el volumen de las llamadas telefónicas. —
	Predeter.	Restablece todos los ajustes de Volúmenes del sistema a los valores predeterminados.
Conf. uso compartido de datos	Conf. uso compartido de datos Activa y desactiva la configuración de datos compartidos.  Inicio P. 248	Activado/Desactivado*¹
Se recomienda repostar	Permite activar y desactivar la función Se recomienda repostar.  Se recomienda repostar P. 349	Activado*¹/Desactivado



*1: Ajuste predeterminado

Funciones configurables		Descripción	Ajustes seleccionables
Acerca de	Estado	Muestra la pantalla de ajustes de Android.	—
	Información jurídica		
	Número de modelo		
	Versión de Android		
	Versión de núcleo		
	Número de compilación		
Restablecimiento de datos de fábrica		Restaura todos los ajustes a los valores predeterminados de fábrica. ► Establecimiento de valores predeterminados para todos los ajustes P. 317	Continuar/Cancelar
Información detallada	App Manager	Permite mostrar información sobre la memoria del sistema de Android y las aplicaciones.	—

■ Smartphone Connection

Funciones configurables		Descripción	Ajustes seleccionables
Apple CarPlay	+ Conectar nuevo dispositivo	Permite vincular un nuevo teléfono con Apple CarPlay. ► Ajuste del teléfono P. 325	—
	(Dispositivos guardados)	Permite conectar, desconectar o eliminar un teléfono vinculado. ► Ajuste del teléfono P. 325	—
Android Auto	(Dispositivos guardados)	Permite conectar, desconectar o eliminar un teléfono vinculado. ► Ajuste del teléfono P. 325	—

■ **Conexiones**

	Funciones configurables	Descripción	Ajustes seleccionables	
Wi-Fi	Cambiar modo	Cambia el modo Wi-Fi.	Red/Smartphone*2/ Desactivado*1	
	(Redes disponibles/dispositivos conectados)	Permite mostrar las redes disponibles o los dispositivos conectados en un momento determinado.	—	
	Opciones	Añadir red	Permite añadir una nueva red para la conexión Wi-Fi.	—
		Redes guardadas	Permite guardar la red conectada.	—
Bluetooth	Bluetooth	Permite activar y desactivar <i>Bluetooth</i> ®.	Activado*1/Desactivado	
	Opciones	Dispositivo de prioridad	Permite establecer como prioritario un dispositivo.	—
		+ Conectar nuevo dispositivo	Vincula un teléfono nuevo al HFT.  Ajuste del teléfono P. 325	—
	(Dispositivos guardados)	Permite conectar, desconectar o eliminar un teléfono vinculado.  Ajuste del teléfono P. 325	—	

*1: Ajuste predeterminado

*2: Aparece solamente cuando se conecta Apple CarPlay.

■ Pantalla

Funciones configurables	Descripción	Ajustes seleccionables
Modo de día ^{*1}	Permite alternar entre los modos diurno y nocturno. ➤ Configuración de pantalla P. 270	—
Modo de noche		—
Brillo	Cambia el brillo de la pantalla de audio/información.	—
Contraste	Cambia el contraste de la pantalla de audio/información.	—
Niv. negro	Cambia el nivel de negro de la pantalla de audio/información.	—
Predeter.	Permite restablecer todos los ajustes personalizados para el brillo, el contraste y el nivel de negro.	—

*1: Ajuste predeterminado

■ Sonido

Funciones configurables	Descripción	Ajustes seleccionables	
Bajos/agudos	Regula los ajustes de los altavoces del sistema de sonido. ➤ Ajuste del sonido P. 269	—	
			Agudos
			Medios
	Bajos		
Balance/atenuación			
Compen. veloc. volumen			
Volumen del subwoofer*			

* No disponible en todos los modelos

■ **Cámara**

Funciones configurables		Descripción	Ajustes seleccionables
Cámara trasera	Pauta fija	Muestra una línea de guía que no se mueve al mover el volante. ➤ Cámara trasera con múltiples vistas P. 493	Activado^{*1}/Desactivado
	Pauta dinámica	Muestra una línea de guía que se mueve con el volante. ➤ Cámara trasera con múltiples vistas P. 493	Activado^{*1}/Desactivado
Sistema de alerta de tráfico cruzado*		Muestra las flechas en la imagen de la cámara trasera para avisar de cualquier vehículo que se aproxime por los laterales. ➤ Sistema de alerta de tráfico cruzado* P. 488	Activado^{*1}/Desactivado

*1: Ajuste predeterminado

■ **Control por voz***

Funciones configurables	Descripción	Ajustes seleccionables
Modo de control por voz	Permite seleccionar un modo de la pantalla del portal de voz. ➤ Funcionamiento del control por voz* , *1 P. 255	Ayuda/Normal^{*1}

*1: Ajuste predeterminado

■ Instrucciones de personalización de los ajustes del vehículo

Con el modo de alimentación en posición de CONTACTO, seleccione **Configuración del vehículo** y un elemento de configuración.



- **Sistema de aviso de desinflado** ➤ P. 312
- **Config. sist. asist. Conductor** ➤ P. 312
- **Configurar cuadro instrumentos** ➤ P. 314
- **Configuración acceso sin llave** ➤ P. 315
- **Config. alumbrado** ➤ P. 315
- **Config. puerta/ventana** ➤ P. 316
- **Config. de puerta eléctrica del maletero*** ➤ P. 316
- **Info. Mantenimiento*** ➤ P. 316

* No disponible en todos los modelos

▣ Instrucciones de personalización de los ajustes del vehículo

Si no se muestra **Configuración del vehículo** en la pantalla de inicio, seleccione **Todas las aplicaciones**. Puede cambiar los iconos mostrados en la pantalla de inicio.

- **Función de acceso directo a aplicaciones**
P. 259

■ Sistema de aviso de desinflado

Funciones configurables	Descripción	Ajustes seleccionables
Sistema de aviso de desinflado	Permite cancelar o calibrar el sistema de aviso de desinflado. ➤ Sistema de aviso de desinflado P. 392	Inicializar/Cancelar

■ Config. sist. asist. Conductor

Funciones configurables	Descripción	Ajustes seleccionables
Distancia de aviso vehículo delantero	Permite seleccionar la distancia de las alertas audibles y visuales del avisador de colisión frontal (FCW). ➤ Sistema de prevención y mitigación de impactos (CMBS) P. 405	Lejos/Normal*1/Cerca
Aviso acústico coche delantero ACC	Permite activar y desactivar las notificaciones acústicas cuando el vehículo entre dentro del alcance del control de cruceo adaptativo o salga de él. ➤ Control de cruceo adaptativo (ACC) con función de seguimiento a baja velocidad (Low Speed Following) P. 423	Activado/Desactivado*1
Ajuste del sistema de ayuda de permanencia en la carretera (Road Departure Mitigation)	Permite seleccionar el modo de funcionamiento del sistema de ayuda de permanencia en la carretera (Road Departure Mitigation). ➤ Sistema de ayuda de permanencia en la carretera (Road Departure Mitigation) P. 453	Anticipado/Normal/Retardado*1
Tono de ayuda para mantenerse en carril	Permite activar y desactivar las alertas del sistema LKAS para no detectar las líneas viales. ➤ Sistema de aviso de salida de carril (LKAS) P. 441	Activado/Desactivado*1

*1: Ajuste predeterminado

Funciones configurables	Descripción	Ajustes seleccionables
Sistema de información de punto ciego*	Permite activar y desactivar los avisos acústicos del sistema de información de punto ciego. <input checked="" type="checkbox"/> Sistema de información de punto ciego* P. 394	Alerta audible y visual*¹/Alerta visual solamente
Pantalla del sistema de reconocimiento de señales de tráfico	Permite mostrar el sistema de reconocimiento de señales de tráfico en el panel de instrumentos. <input checked="" type="checkbox"/> Sistema de reconocimiento de señales de tráfico P. 461	Pantalla*¹/Ninguno
Aviso por exceso velocidad sist. recon. señ. de tráfico	Permite habilitar la advertencia por superación del límite de velocidad cuando se supera el límite de velocidad. <input checked="" type="checkbox"/> Sistema de reconocimiento de señales de tráfico P. 461	Activado*¹/Desactivado

*1: Ajuste predeterminado

■ **Configurar cuadro instrumentos**

Funciones configurables	Descripción	Ajustes seleccionables
Mensaje de aviso	Permite seleccionar la visualización de un mensaje de aviso. ➤ Mensajes informativos y de advertencia de la interfaz de información para el conductor P. 120	Activado/Desactivado *1
Ajuste temperatura exterior	Permite ajustar la lectura de temperatura exterior en unos cuantos grados. ➤ Temperatura exterior P. 133	-3 °C ~ ±0 °C *1 ~ +3 °C
Reinicio "Trip A"	Permite seleccionar la temporización con la que se restablece el viaje A. ➤ Autonomía/Combustible/Cuentakilómetros parcial P. 139 ➤ Velocidad y tiempo P. 141	Al repostar lleno/Al quitar el contacto/ Reinicio manual *1
Reinicio "Trip B"	Permite seleccionar la temporización con la que se restablece el viaje B. ➤ Autonomía/Combustible/Cuentakilómetros parcial P. 139 ➤ Velocidad y tiempo P. 141	Al repostar lleno/Al quitar el contacto/ Reinicio manual *1
Volumen aviso acústico	Permite cambiar el nivel de volumen de todos los avisos del sistema, el aviso de apertura de las puertas y la señal del intermitente.	MAX/MID *1/ MIN
Luz eficiencia de conducción	Permite activar o desactivar la función de medidor de conducción ecológica.	Activado *1/ Desactivado
Navegador paso a paso	Permite activar y desactivar la ventana emergente de aviso de la navegación paso a paso en la interfaz de información para el conductor. ➤ Indicaciones paso a paso P. 143	Activado *1/ Desactivado
Unids. veloc./distancia	Selecciona las unidades del ordenador de viaje. ➤ Cambio de unidades P. 137	Modelos con volante a la izquierda km/h · km^h/mph · millas Modelos con volante a la derecha km/h · km/mph · millas *1
Recordatorio de los asientos traseros	Activa y desactiva la función de recordatorio de objetos en asiento trasero.	Activado *1/ Desactivado

*1: Ajuste predeterminado

■ **Configuración acceso sin llave**

Funciones configurables	Descripción	Ajustes seleccionables
Parpadeo inteligente de luces de entrada	Hace parpadear algunas luces exteriores cuando desbloquee/bloquee las puertas.	Activado^{*1}/Desactivado

*1: Ajuste predeterminado

■ **Config. alumbrado**

Funciones configurables	Descripción	Ajustes seleccionables
Luces de carretera automáticas	Permite activar y desactivar la función de Luces de carretera automáticas.	Activado^{*1}/Desactivado
Duración de atenuador luz interior	Permite seleccionar el periodo que las luces interiores permanecen encendidas después de haber cerrado las puertas. ➤ Luces interiores P. 219	60 seg./30 seg.^{*1}/15 seg.
Temp. descon. auto luz delant.	Permite seleccionar el tiempo que permanecerán encendidas las luces exteriores después de cerrar la puerta del conductor. ➤ Función de apagado de las luces automáticas P. 186	60 seg./30 seg./15 seg.^{*1}/0 seg.
Encendido faros con limpiaparabrisas	Permite activar y desactivar la función de los faros y el funcionamiento del limpiaparabrisas cuando los faros se encuentra en la posición AUTO . ➤ Encendido de faros con limpiaparabrisas P. 186	Activado^{*1}/Desactivado

*1: Ajuste predeterminado

■ **Config. puerta/ventana**

Funciones configurables	Descripción	Ajustes seleccionables
Aviso de bloqueo sin llave	Permite activar y desactivar el parpadeo de las luces exteriores al bloquear y desbloquear las puertas con el mando a distancia. ➤ Uso del mando a distancia P. 157	Activado*¹/Desactivado
Plegado automático del espejo retrovisor*	Permite seleccionar la operación de plegado automático de los retrovisores.	Activado*¹/Desactivado
Control a distancia de las ventanillas	Cambia los ajustes de la función de control a distancia de las ventanillas.	Activado*¹/Desactivado

*1: Ajuste predeterminado

■ **Config. de puerta eléctrica del maletero***

Funciones configurables	Descripción	Ajustes seleccionables
Modo abrir sin llave	Cambia el ajuste del sistema sin llave para la apertura del portón trasero eléctrico.	Siempre*¹/Cuando desbloqueado
Modo maletero automático	Cambia la configuración para abrir el portón trasero eléctrico por medio de la manecilla exterior del portón trasero.	ON (Automático/manual)*¹/ OFF (Solo manual)
Modo de acceso manos libres	Cambia la configuración para abrir el portón trasero eléctrico mediante un movimiento rápido de patada hacia delante y hacia atrás debajo del parachoques trasero.	Activado*¹/Desactivado

*1: Ajuste predeterminado

■ **Info. Mantenimiento***

Funciones configurables	Descripción	Ajustes seleccionables
Info. Mantenimiento	Permite restablecer la información de mantenimiento. ➤ Sistema de información de mantenimiento* P. 504	Selecc. Restab. elem.

Establecimiento de valores predeterminados para todos los ajustes

Restaura todos los ajustes de menú y ajustes personalizados a los valores predeterminados de fábrica.

■ Restablecimiento de los ajustes generales por defecto

1. Pulse el botón .
2. Seleccione **Ajustes generales**.
3. Seleccione **Sistema**.
4. Seleccione **Restablecimiento de datos de fábrica**.
 - Aparece un mensaje de confirmación en la pantalla.
5. Seleccione **Continuar** para restablecer los ajustes.
6. Seleccione **Continuar** de nuevo para restablecer los ajustes.
 - El sistema se reiniciará.

■ Restablecimiento de los ajustes por defecto del vehículo

1. Pulse el botón .
2. Seleccione **Configuración del vehículo**.
3. Seleccione **Predeter.**
4. Seleccione **Sí**.

» Establecimiento de valores predeterminados para todos los ajustes

En caso de transferir el vehículo a un tercero, restaure todos los valores a los ajustes predeterminados y borre todos los datos personales.

Si realiza el **Restablecimiento de datos de fábrica**, se restaurarán todas las aplicaciones preinstaladas a los valores predeterminados de fábrica.

Sistema de teléfono manos libres

El sistema de teléfono manos libres (HFT) le permite realizar y recibir llamadas telefónicas a través del sistema de sonido del vehículo, sin necesidad de manipular su teléfono móvil.

Botones del HFT

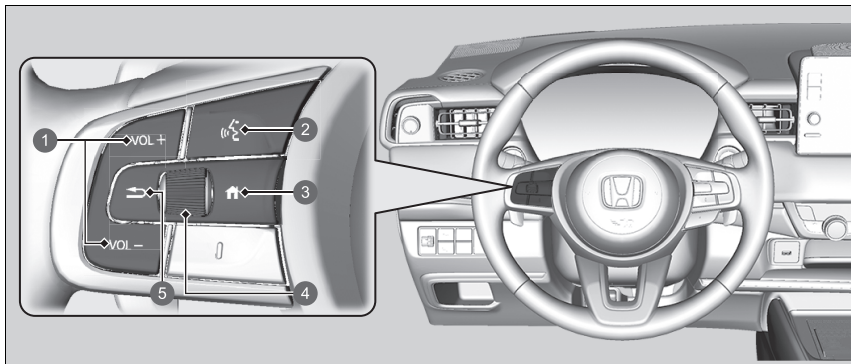

- 1 Botones **VOL+**/**VOL-** (Volumen)
- 2 Botón (Hablar)
- 3 Botón (Inicio)
- 4 Rueda de selección izquierda
- 5 Botón (Atrás)

►► Sistema de teléfono manos libres

Coloque el teléfono donde pueda obtener buena cobertura.

Para poder usar el sistema HFT, necesita un teléfono compatible con *Bluetooth*®. Para ver una lista de teléfonos compatibles, procedimientos de vinculación y funciones especiales, consulte a su concesionario local Honda.

Para utilizar el sistema, el ajuste **Bluetooth** debe estar establecido en **Activado**.

► **Ajuste del teléfono** P. 325

Sugerencias del control por voz



- Oriente las salidas de aire en dirección contraria al techo y cierre las ventanas, ya que el ruido exterior podría interferir con los micrófonos.
- Pulse el botón cuando quiera llamar a un número usando un comando de voz memorizado*, un nombre de la agenda telefónica* o un número*. Al oír la señal sonora, hable con claridad y naturalidad.
- Si el micrófono recoge otras voces además de la suya, puede que el comando no se interprete correctamente.
- El nivel de volumen se puede cambiar en el volumen del sistema de sonido.

Si no hubiera ningún contacto favorito en el sistema, aparece la correspondiente ventana emergente de notificación en la pantalla.

► **Contactos favoritos** P. 330

Botón  **(Hablar):** Púselo para acceder al portal de voz* o para llamar a un número con un comando de voz memorizado*.

Botón  **(Inicio):** púselo para volver a la pantalla de inicio de la interfaz de información para el conductor.

Rueda de selección izquierda: pulse el botón  (Inicio), desplácese hacia arriba o hacia abajo para seleccionar  (Teléfono) en la interfaz de información para el conductor y pulse la rueda de selección izquierda.

Al recibir una llamada, la pantalla de llamada entrante se muestra en la interfaz de información para el conductor. Puede responder a la llamada mediante la rueda de selección izquierda.

 **Recepción de una llamada** P. 335

Botón  **(Atrás):** púselo para volver a la pantalla anterior o cancelar un comando.

▶▶ Sistema de teléfono manos libres

Tecnología inalámbrica *Bluetooth*®

La marca denominativa y los logotipos de *Bluetooth*® son marcas comerciales registradas propiedad de *Bluetooth SIG, Inc.*, y el uso de dichas marcas por Honda Motor Co., Ltd. se realiza bajo licencia. Las demás marcas comerciales y nombres comerciales lo son de sus respectivos propietarios.

Limitaciones del sistema HFT

Una llamada entrante en el HFT interrumpirá la reproducción en el sistema de sonido. Se reanudará una vez finalizada la llamada.

■ Pantalla de información de estado de HFT

La pantalla de audio/información le avisa cuando hay una llamada entrante.

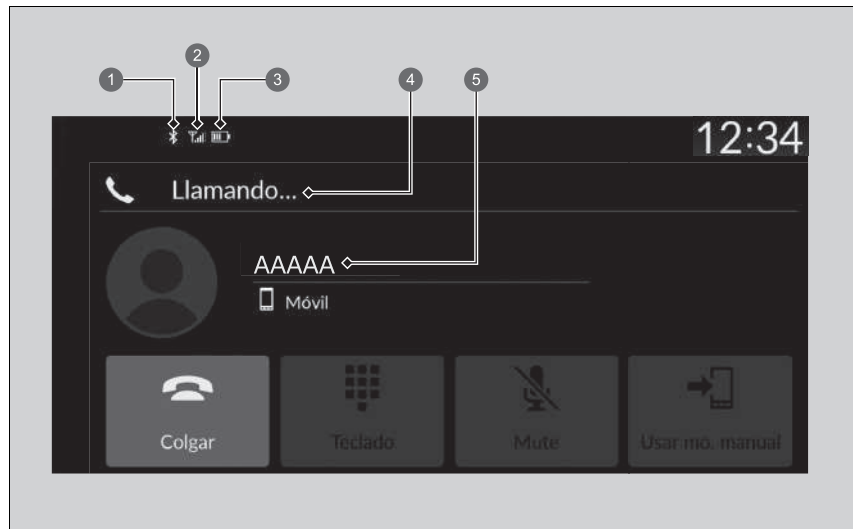

- ❶ Testigo de *Bluetooth*[®]
Aparece cuando se conecta el teléfono al HFT.
- ❷ Intensidad de la señal
- ❸ Estado del nivel de batería
- ❹ Modo del sistema HFT
- ❺ Nombre de la persona que llama (si está registrado)/número de la persona que llama (si no está registrado)

►► Pantalla de información de estado de HFT

La información que aparece en la pantalla de audio/información varía de un modelo de teléfono a otro.

■ Limitaciones del funcionamiento manual

Algunas funciones manuales están deshabilitadas o no funcionan mientras el vehículo está en movimiento. No es posible seleccionar una opción sombreada hasta que se detiene el vehículo.

Cuando el vehículo está en movimiento, solo se pueden realizar llamadas mediante comandos de voz a nombres*, números* o contactos favoritos* previamente guardados con comandos de voz.

➤ **Contactos favoritos** P. 330

■ Menú del sistema HFT

El modo de alimentación debe estar en la posición de ACCESORIOS o CONTACTO para utilizar el sistema. Seleccione **Teléfono** para abrir la pantalla del teléfono.



- ① Llamadas recientes
- ② Contact. favoritos
- ③ Ajustes
- ④ Contact.
- ⑤ Teclado

►► Menú del sistema HFT

Algunas funciones están limitadas durante la conducción.

Llamadas recientes: permite mostrar la llamadas salientes, entrantes y perdidas.

➤ **Para realizar una llamada con las llamadas recientes** P. 333

Contact. favoritos: permite marcar el número seleccionado en la entrada de contactos favoritos correspondiente.

➤ **Para realizar una llamada con una entrada de contactos favoritos** P. 333

Ajustes: permite modificar los ajustes del teléfono.

➤ **Pantalla de ajustes del teléfono** P. 324

Contact.: permite mostrar la agenda telefónica del teléfono vinculado.

➤ **Para realizar una llamada utilizando la agenda telefónica importada** P. 334

Teclado: permite introducir un número de teléfono para marcarlo.

➤ **Para realizar una llamada utilizando un número de teléfono** P. 334

■ Pantalla de ajustes del teléfono

Para mostrar la pantalla de ajustes del teléfono, seleccione **Ajustes** en la pantalla del teléfono.

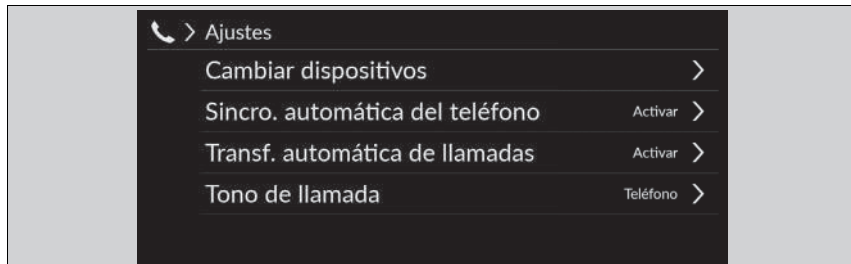

Cambiar dispositivos: permite vincular un nuevo teléfono al sistema y conectar, desconectar o eliminar un dispositivo vinculado.

➤ **Ajuste del teléfono** P. 325

Sincro. automática del teléfono: permite establecer que los datos de la agenda y de llamadas recientes se importen automáticamente cuando el teléfono esté vinculado con el HFT.

➤ **Importación automática de la agenda telefónica y las llamadas recientes del teléfono móvil** P. 328

Transf. automática de llamadas: permite establecer que las llamadas se transfieran automáticamente de su teléfono al HFT al entrar en el vehículo.

➤ **Transferencia automática** P. 329

Tono de llamada: selecciona el tono de llamada.

➤ **Tono de llamada** P. 329

■ Ajuste del teléfono

■ Configuración de *Bluetooth*®

Puede activar y desactivar la función de *Bluetooth*®.

1. Pulse el botón  HOME.
2. Seleccione **Ajustes generales**.
3. Seleccione **Conexiones**.
4. Seleccione **Bluetooth**.
5. Seleccione **Opciones**.
6. Seleccione **Bluetooth** y, a continuación, **Activar**.

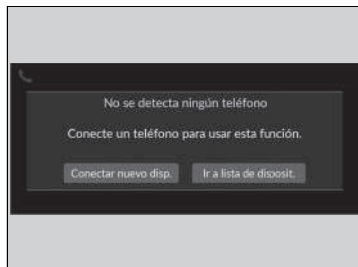

■ **Para vincular un teléfono móvil (cuando no hay un teléfono vinculado con el sistema)**

1. Seleccione **Teléfono**.
2. Seleccione **Conectar nuevo disp.**
3. Asegúrese de que el teléfono se encuentra en modo de búsqueda o visible.
4. Seleccione **Honda HFT** desde el teléfono.
 - Si desea vincular un teléfono desde este sistema de sonido, seleccione **Buscar dispositivos** y, a continuación, seleccione su teléfono cuando aparezca en la lista.
5. El sistema proporciona un código de vinculación en la pantalla de audio/información.
 - Confirme que el código de vinculación de la pantalla y de su teléfono coinciden. Esto puede variar de un modelo de teléfono a otro.
6. Seleccione las funciones que desee y, a continuación, seleccione **Conectar**.
7. Aparece una notificación en la pantalla si la vinculación se ha realizado correctamente.
8. Seleccione **OK**.



► Ajuste del teléfono

Para poder realizar y recibir llamadas de manos libres, su teléfono compatible con *Bluetooth* debe estar vinculado al sistema.

Sugerencias de vinculación del teléfono:

- No se puede vincular el teléfono con el vehículo en movimiento.
- Se pueden vincular un máximo de seis teléfonos.
- Puede que la batería de su teléfono se agote antes cuando está vinculado con el sistema.

Una vez haya vinculado un teléfono, aparecerá en la pantalla con los iconos siguientes.

-  : el teléfono es compatible con audio por *Bluetooth*®.
-  : el teléfono se puede utilizar con HFT.
-  : el teléfono es compatible con Apple CarPlay.

Si hubiera una conexión activa con Apple CarPlay, la vinculación de otros dispositivos compatibles con *Bluetooth*® no estará disponible.

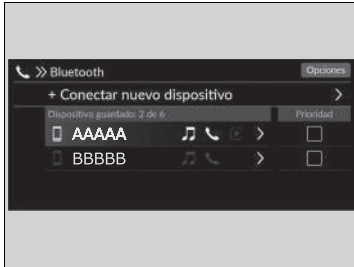

■ Para cambiar el teléfono vinculado actualmente

1. Seleccione **Teléfono**.
2. Seleccione **Ajustes**.
3. Seleccione **Cambiar dispositivos**.
4. Seleccione el teléfono que desea conectar.
 - ▶ El HFT desconectará el teléfono vinculado y buscará otro teléfono vinculado.
 - ▶ Puede configurar un teléfono conectado como prioritario. Seleccione la casilla junto al teléfono que desee configurar como prioritario.
5. Seleccione  (Audio),  (Teléfono) o  (Apple CarPlay).
 - ▶  y  se pueden seleccionar a la vez, sin embargo, cuando se seleccione ,  y  no se podrán seleccionar.
6. Seleccione **Aplicar**.

■ Para eliminar un teléfono previamente vinculado

1. Seleccione **Teléfono**.
2. Seleccione **Ajustes**.
3. Seleccione **Cambiar dispositivos**.
4. Seleccione un teléfono que desee borrar.
5. Seleccione **Borrar**.
6. Aparece un mensaje de confirmación en la pantalla. Seleccione **Borrar**.



▶▶ Para cambiar el teléfono vinculado actualmente

Si no se ha encontrado o vinculado ningún teléfono al intentar cambiar a otro teléfono, el sistema HFT le informará de que se ha vuelto a conectar el teléfono original.

Para vincular otros teléfonos, seleccione + **Conectar nuevo dispositivo** en la pantalla **Bluetooth**.

■ Importación automática de la agenda telefónica y las llamadas recientes del teléfono móvil

Una vez vinculado el teléfono, el contenido de la agenda telefónica y de las llamadas recientes se importa automáticamente al sistema.

1. Seleccione **Teléfono**.
2. Seleccione **Ajustes**.
3. Seleccione **Sincro. automática del teléfono**.
4. Seleccione **Activado** o **Desactivado**.
 - La opción por defecto es **Activado**.

▣ Importación automática de la agenda telefónica y las llamadas recientes del teléfono móvil

En algunos teléfonos, es necesario habilitar la opción correspondiente para poder importar la agenda telefónica.

Cuando selecciona un nombre en la lista de la agenda telefónica del móvil, puede observar un icono de categoría. Los iconos indican qué tipo de números hay almacenados para ese nombre.

	Pref.		Fax
	Casa		Coche
	Móvil		Voz
	Trabajo		Otro
	Busc.		

En algunos teléfonos, es posible que no se puedan importar los iconos de categoría al sistema.

La agenda telefónica se actualiza después de cada conexión. Las llamadas recientes se actualizan después de cada conexión o llamada.

■ Transferencia automática

Si entra en el vehículo mientras está al teléfono, la llamada se puede transferir automáticamente al sistema HFT.

1. Seleccione **Teléfono**.
2. Seleccione **Ajustes**.
3. Seleccione **Transf. automática de llamadas**.
4. Seleccione **Activado** o **Desactivado**.
 - ▶ La opción por defecto es **Activado**.

■ Tono de llamada

Puede cambiar la configuración del tono de llamada.

1. Seleccione **Teléfono**.
2. Seleccione **Ajustes**.
3. Seleccione **Tono de llamada**.
4. Seleccione **Vehículo** o **Teléfono**.
 - ▶ La opción por defecto es **Teléfono**.

☒ Tono de llamada

Vehículo: el tono de llamada fijo suena desde los altavoces.

Teléfono: el tono de llamada del teléfono móvil sonará si el teléfono está conectado, en función de la marca y del modelo.

Contactos favoritos



1 Icono de estrella

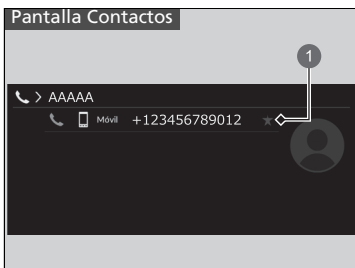

1 Icono de estrella

Para añadir un contacto favorito

1. Seleccione **Teléfono**.
2. Seleccione **Llamadas recientes**, **Contact.** o **Teclado**.

En la pantalla **Llamadas recientes** o **Contactos**

3. Seleccione el icono de estrella.

En la pantalla **Teclado**

3. Seleccione **Añadir a contac. favoritos**.
 - Aparece una notificación en la pantalla si el contacto favorito correspondiente se ha guardado correctamente.
 - Para eliminar el contacto favorito, vuelva a seleccionar el icono de estrella.



1 Añadir a contac. favoritos

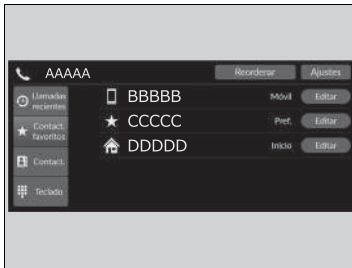

■ Para editar un contacto favorito

1. Seleccione **Teléfono**.
2. Seleccione **Contact. favoritos**.
3. Seleccione **Editar** en la entrada del contacto favorito que desee editar.
4. Seleccione la configuración que desee.
5. Seleccione **Hecho**.

■ Para eliminar un contacto favorito

1. Seleccione **Teléfono**.
2. Seleccione **Contact. favoritos**.
3. Seleccione **Editar** en la entrada del contacto favorito que desee eliminar.
4. Seleccione **Eliminar**.
5. Aparece un mensaje de confirmación en la pantalla. Seleccione **Sí**.



Modelos sin sistema de control por voz

■ Adición de un comando de voz a un contacto favorito almacenado

1. Seleccione **Teléfono**.
2. Seleccione **Contact. favoritos**.
3. Seleccione **Editar** en la entrada del contacto favorito que desee editar.
4. Seleccione **Etiqu. voz**.
5. Seleccione **Grabar**.
6. Seleccione **Grabar**, o use el botón  y siga las indicaciones para completar la etiqueta de voz.

Modelos sin sistema de control por voz

■ Eliminación de un comando de voz

1. Seleccione **Teléfono**.
2. Seleccione **Contact. favoritos**.
3. Seleccione **Editar** en la entrada del contacto favorito que desee editar.
4. Seleccione **Etiqu. voz**.
5. Seleccione **Borrar**.
6. Aparece un mensaje de confirmación en la pantalla. Seleccione **Sí**.

»» Contactos favoritos

Modelos sin sistema de control por voz

Evite utilizar etiquetas de voz duplicadas.

No utilice "casa" como comando de voz.

Para el sistema resulta más fácil reconocer un nombre más largo. Por ejemplo, utilice "*Juan García*" en lugar de "*Juan*".

Realización de una llamada

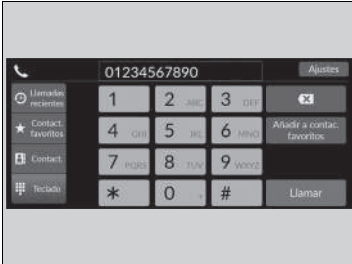

Puede realizar llamadas introduciendo un número de teléfono, o bien utilizando las entradas importadas de **Llamadas recientes**, **Contactos favoritos** y **Contactos**.

■ Para realizar una llamada con las llamadas recientes

Las llamadas recientes se clasifican por **Todas**, **Marcadas**, **Perdidas** y **Recibidas**.

1. Seleccione **Teléfono**.
2. Seleccione **Llamadas recientes**.
 - Puede ordenarlas por **Todas**, **Marcadas**, **Perdidas** y **Recibidas**. Seleccione el icono de la parte superior derecha de la pantalla.
3. Seleccione un número.
 - La marcación se inicia automáticamente.

■ Para realizar una llamada con una entrada de contactos favoritos

1. Seleccione **Teléfono**.
2. Seleccione **Contactos favoritos**.
 - Puede modificar el orden de las entradas de contactos favoritos seleccionando **Reordenar**.
3. Seleccione un número.
 - La marcación se inicia automáticamente.

Realización de una llamada

Una vez conectada una llamada, puede escuchar la voz de la persona a la que llama a través de los altavoces.

Mientras haya una conexión activa con Apple CarPlay, no es posible hacer llamadas telefónicas con el teléfono manos libres (HFT), sino solo desde Apple CarPlay.

Modelos sin sistema de control por voz

Cualquier entrada de un contacto favorito con comandos de voz se puede marcar mediante la voz desde la mayoría de las pantallas.

Pulse el botón y diga el comando de voz.

Para realizar una llamada con las llamadas recientes

Las llamadas recientes aparecen solamente cuando se conecta un teléfono al sistema.

Todo: permite mostrar la llamadas salientes, entrantes y perdidas.

Marcadas: permite mostrar las últimas llamadas salientes.

Perdidas: permite mostrar las últimas llamadas perdidas.

Recibidas: permite mostrar las últimas llamadas entrantes.

Para realizar una llamada con una entrada de contactos favoritos

Modelos sin sistema de control por voz

Cuando una etiqueta de voz se guarde, pulse el botón para llamar al número con la etiqueta de voz.

► **Contactos favoritos** P. 330

Cualquier entrada de un contacto favorito con comandos de voz se puede marcar mediante la voz desde cualquier pantalla.

Pulse el botón y siga las indicaciones.

■ Para realizar una llamada utilizando la agenda telefónica importada

1. Seleccione **Teléfono**.
2. Seleccione **Contact**.
3. Seleccione un nombre.
 - Puede ordenar por **Nombre** o **Apellidos**. Seleccione el icono de la parte superior derecha de la pantalla.
4. Seleccione un número.
 - La marcación se inicia automáticamente.

■ Para realizar una llamada utilizando un número de teléfono

1. Seleccione **Teléfono**.
2. Seleccione **Teclado**.
3. Seleccione un número.
 - Utilice el teclado de la pantalla táctil para introducir números.
4. Seleccione **Llamar**.
 - La marcación se inicia automáticamente.

»» Para realizar una llamada utilizando la agenda telefónica importada

Modelos sin sistema de control por voz

Puede llamar a un contacto favorito almacenado utilizando los comandos de voz.

» **Contactos favoritos** P. 330

»» Para realizar una llamada utilizando un número de teléfono

Modelos sin sistema de control por voz

Puede llamar a un contacto favorito almacenado utilizando los comandos de voz.

» **Contactos favoritos** P. 330

Recepción de una llamada

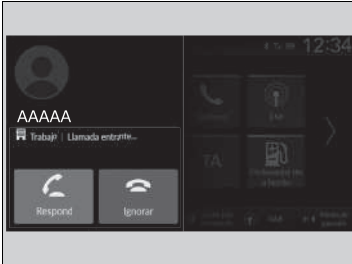

Cuando hay una llamada entrante, suena un aviso audible (si está activado) y aparece la pantalla de **Llamada entrante....**

Puede responder a la llamada utilizando la rueda de selección izquierda.

Para responder a la llamada, gire hacia arriba o hacia abajo para seleccionar  (Responder) en la interfaz de información para el conductor y pulse la rueda de selección izquierda.

- ▶ Si desea rechazar o finalizar la llamada, seleccione  (Ignorar) en la interfaz de información para el conductor con la rueda de selección izquierda.

Recepción de una llamada



Llamada en espera

Seleccione  (Responder) para poner la llamada actual en espera y responder a una llamada entrante.

Seleccione  con la rueda de selección izquierda para regresar a la llamada actual.

Seleccione  (Ignorar) para ignorar la llamada entrante si no desea responderla.

Seleccione  si desea colgar la llamada actual.

Puede seleccionar los iconos de la pantalla de audio/información en lugar de  y  en la interfaz de información para el conductor.

■ Opciones durante una llamada

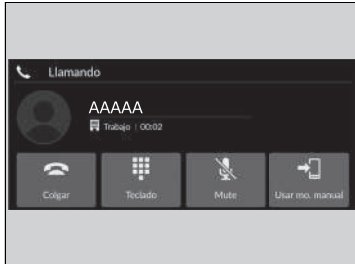

Las opciones siguientes están disponibles durante una llamada.

Teclado: permite enviar números durante una llamada. Resulta útil cuando llama a un sistema telefónico basado en menús.

Mute: permite silenciar su voz.

Usar mo. manual: permite transferir una llamada del sistema a su teléfono.

Las opciones disponibles se muestran en la mitad inferior de la pantalla.

Seleccione la opción.

- El icono de silenciar aparece cuando se selecciona **Mute** y se visualiza la pantalla de una fuente distinta al teléfono. Seleccione **Mute** de nuevo para desactivarla.

» Opciones durante una llamada

Puede seleccionar los iconos de la pantalla de audio/información.

iPod/unidad de memoria USB

Si se produce un error durante la reproducción de un iPod o una unidad de memoria USB, podrían aparecer los siguientes mensajes de error. Si no consigue que desaparezca el mensaje de error, póngase en contacto con un concesionario.

Mensaje de error	Solución
El dispositivo no responde Intentar reconectar	Aparece cuando el sistema no reconoce el iPod. Vuelva a conectar el iPod.
Archivo irreproducible	Aparece cuando los archivos de la unidad de memoria USB están protegidos por copyright o tienen un formato no compatible. Este mensaje de error aparece durante unos cinco segundos y, a continuación, comienza a reproducir la siguiente canción.
Dispositivo incompatible	Aparece cuando el sistema no se comunica con un dispositivo conectado. Si aparece con un dispositivo conectado, póngase en contacto con el establecimiento donde adquirió el dispositivo.
Hay un error de carga en el dispositivo USB conectado. Cuando sea seguro, compruebe la compatibilidad con el cable USB y vuelva a intentarlo.	Aparece cuando se conecta un dispositivo de memoria no compatible. Desconecte el dispositivo. A continuación, apague el sistema de sonido y vuelva a encenderlo. No vuelva a conectar el dispositivo que originó el error.

iPod, iPhone y unidades de memoria USB compatibles

Compatibilidad con modelos de iPod e iPhone

Modelo
iPod touch (5.ª a 6.ª generación) (2012-2015)
Creado para iPhone 5/iPhone 5s/iPhone 5c/iPhone 6/iPhone 6 Plus/iPhone 6S/iPhone 6S Plus/iPhone SE/iPhone SE (2.ª generación)/iPhone 7/iPhone 7 Plus/iPhone 8/iPhone 8 Plus/iPhone X/iPhone XS/iPhone XS Max/iPhone XR/iPhone 11/iPhone 11 Pro/iPhone 11 Pro Max/iPhone 12/iPhone 12 mini/iPhone 12 Pro/iPhone 12 Pro Max

Unidades de memoria USB

- Conecte una unidad de memoria USB. Se recomienda usar una de 256 MB como mínimo.
- Puede que algunos reproductores de audio digital no sean compatibles.
- Es posible que algunas unidades de memoria USB (por ejemplo, un dispositivo con bloqueo de seguridad) no funcionen.
- Algunos archivos de software pueden impedir la reproducción de audio o la visualización de datos de texto.
- Todos los sistemas de sonido son compatibles con los formatos siguientes. Es posible que algunas versiones de los formatos no sean compatibles.
MP3, WMA, AAC, FLAC, PCM/WAVE, MP4, AVI, MKV, ASF/WMV

Compatibilidad con modelos de iPod e iPhone

Es posible que este sistema no funcione con todas las versiones de software de estos dispositivos.

Unidades de memoria USB

Los archivos de la unidad de memoria USB se reproducen en el orden en que se hayan grabado. Este orden puede ser diferente al que se muestra en el PC o el dispositivo.

■ Dispositivos recomendados

■ Archivo MP4

Medios		Unidad de memoria USB	
Perfil (versión MP4)	BaselineProfile/Level 3, MainProfile/Level 3.1 (MPEG4-AVC)	SimpleProfile/Level 5 (MPEG4)	
Extensión de archivo (versión MP4)	.mp4/.m4v		
Códec de audio compatible	AAC, MP3		
Códec de video compatible	MPEG4-AVC (H.264)	MPEG4 (ISO/IEC 14496 Parte 2)	
Velocidad de transferencia de bits	10 Mbps, 14 Mbps (MPEG4-AVC)	8 Mbps (MPEG4)	
Tamaño máximo de la imagen	1280 × 720 píxeles (MPEG4-AVC)	720 × 576 píxeles (MPEG4)	

■ Archivo AVI

Medios		Unidad de memoria USB		
Perfil (versión AVI)	BaselineProfile/Level 3, MainProfile/Level 3.1 (MPEG4-AVC)	SimpleProfile/Level 5 (MPEG4)	AdvancedProfile/Level 2, MainProfile/ Level Medium, SimpleProfile/Level Medium (VC-1)	
Extensión de archivo (versión AVI)	.avi			
Códec de audio compatible	AAC, MP3, WMA			
Códec de video compatible	MPEG4-AVC (H.264)	MPEG4 (ISO/IEC 14496 Parte 2)	VC-1	
Velocidad de transferencia de bits	10 Mbps, 14 Mbps (MPEG4-AVC)	8 Mbps (MPEG4)	20 Mbps, 10 Mbps, 384 kbps (VC-1)	
Tamaño máximo de la imagen	1280 × 720 píxeles (MPEG4-AVC)	720 × 576 píxeles (MPEG4)	1280 × 720 píxeles, 720 × 480 píxeles, 352 × 288 píxeles (VC-1)	

■ Archivo MKV

Medios		Unidad de memoria USB	
Perfil (versión MKV)	BaselineProfile/Level 3, MainProfile/Level 3.1 (MPEG4-AVC)	SimpleProfile/Level 5 (MPEG4)	AdvancedProfile/Level 2, MainProfile/Level Medium, SimpleProfile/Level Medium (VC-1)
Extensión de archivo (versión MKV)	.mkv		
Códec de audio compatible	AAC, MP3		
Códec de vídeo compatible	MPEG4-AVC (H.264)	MPEG4 (ISO/IEC 14496 Parte 2)	VC-1
Velocidad de transferencia de bits	10 Mbps, 14 Mbps (MPEG4-AVC)	8 Mbps (MPEG4)	20 Mbps, 10 Mbps, 384 kbps (VC-1)
Tamaño máximo de la imagen	1280 × 720 píxeles (MPEG4-AVC)	720 × 576 píxeles (MPEG4)	1280 × 720 píxeles, 720 × 480 píxeles, 352 × 288 píxeles (VC-1)

■ Archivo ASF/WMV

Medios		Unidad de memoria USB	
Perfil (versión ASF/WMV)	BaselineProfile/Level 3, MainProfile/Level 3.1 (MPEG4-AVC)		AdvancedProfile/Level 2, MainProfile/Level Medium, SimpleProfile/Level Medium (VC-1)
Extensión de archivo (versión ASF/WMV)	.asf/.wmv		
Códec de audio compatible	WMA		
Códec de vídeo compatible	MPEG4-AVC (H.264)		VC-1
Velocidad de transferencia de bits	10 Mbps, 14 Mbps (MPEG4-AVC)		20 Mbps, 10 Mbps, 384 kbps (VC-1)
Tamaño máximo de la imagen	1280 × 720 píxeles (MPEG4-AVC)		1280 × 720 píxeles, 720 × 480 píxeles, 352 × 288 píxeles (VC-1)

Acerca de las licencias de código abierto

Para ver la información sobre las licencias de código abierto, siga estos pasos.

1. Seleccione **Ajustes generales**.
2. Seleccione **Sistema**.
3. Seleccione **Información detallada**.

■ Software del sistema de sonido con pantalla*

Copyright 2014 jQuery Foundation y otros colaboradores
<http://jquery.com/>

Por el presente se otorga permiso, sin cargo alguno, a toda persona que obtenga una copia de este software y los archivos de documentación relacionados (en adelante, el "Software") para usar el Software sin ningún tipo limitación, entre otros, con derechos para usar, copiar, modificar, combinar, publicar, distribuir, otorgar conforme a sublicencia o vender copias del Software, y permitir hacer lo mismo a las personas a las que se les proporciona el Software, conforme a las siguientes condiciones:

El anterior aviso de copyright y este aviso de permiso deben incluirse en todas las copias o partes importantes del Software.

EL SOFTWARE SE PROPORCIONA "TAL CUAL", SIN GARANTÍAS DE NINGÚN TIPO, EXPRESAS NI IMPLÍCITAS, ENTRE OTRAS LAS GARANTÍAS DE COMERCIALIZACIÓN, IDONEIDAD PARA UN FIN CONCRETO Y NO INCUMPLIMIENTO. EN NINGÚN CASO, LOS AUTORES O TITULARES DEL COPYRIGHT RESPONDERÁN FRENTE A RECLAMACIONES, DAÑOS U OTRAS RESPONSABILIDADES, YA SEA POR NATURALEZA CONTRACTUAL, EXTRA CONTRACTUAL O DE OTRO TIPO, DERIVADAS O RELACIONADAS CON EL SOFTWARE, EL USO U OTRAS OPERACIONES REALIZADAS CON EL SOFTWARE.

* No disponible en todos los modelos

Información legal acerca de Apple CarPlay/Android Auto

■ DECLARACIONES DE LICENCIA/RESPONSABILIDAD DEL MANUAL DEL PROPIETARIO

EL USO DE APPLE CARPLAY ESTÁ CONDICIONADO POR LA ACEPTACIÓN DE LAS CONDICIONES DE USO DE CARPLAY, INCLUIDAS COMO PARTE DE LAS CONDICIONES DE USO DE APPLE iOS. EN RESUMEN, LAS CONDICIONES DE USO DE CARPLAY EXIMEN A APPLE Y SUS PROVEEDORES DE SERVICIO DE CUALQUIER RESPONSABILIDAD SI LOS SERVICIOS NO SE EJECUTAN CORRECTAMENTE O SI SE CESAN, LIMITAN ESTRICTAMENTE EL RESTO DE RESPONSABILIDADES DE APPLE Y SUS PROVEEDORES DE SERVICIO, DESCRIBEN LA CLASE DE INFORMACIÓN DEL USUARIO (POR EJEMPLO, UBICACIÓN DEL VEHÍCULO, VELOCIDAD DEL VEHÍCULO Y ESTADO DEL VEHÍCULO) QUE APPLE Y SUS PROVEEDORES DE SERVICIO RECOPILAN Y ALMACENAN, Y REVELAN DETERMINADOS RIESGOS ASOCIADOS AL USO DE CARPLAY, INCLUIDA LA DISTRACCIÓN POTENCIAL DEL CONDUCTOR. CONSULTE EN LA POLÍTICA DE PRIVACIDAD DE APPLE LOS DETALLES SOBRE EL USO Y LA GESTIÓN QUE APPLE HACE DE LOS DATOS CARGADOS POR CARPLAY.

EL USO DE ANDROID AUTO ESTÁ SUJETO A LA ACEPTACIÓN DE LAS CONDICIONES DE USO DE ANDROID AUTO, QUE DEBERÁN ACEPTARSE CUANDO LA APLICACIÓN ANDROID AUTO SE DESCARGUE EN SU TELÉFONO ANDROID. EN RESUMEN, LAS CONDICIONES DE USO DE ANDROID AUTO EXIMEN A GOOGLE Y SUS PROVEEDORES DE SERVICIO DE CUALQUIER RESPONSABILIDAD SI LOS SERVICIOS NO SE EJECUTAN CORRECTAMENTE O SI SE CESAN, LIMITAN ESTRICTAMENTE EL RESTO DE RESPONSABILIDADES DE GOOGLE Y SUS PROVEEDORES DE SERVICIO, DESCRIBEN LA CLASE DE INFORMACIÓN DEL USUARIO (POR EJEMPLO, UBICACIÓN DEL VEHÍCULO, VELOCIDAD DEL VEHÍCULO Y ESTADO DEL VEHÍCULO) QUE GOOGLE Y SUS PROVEEDORES DE SERVICIO RECOPILAN Y ALMACENAN, Y REVELAN DETERMINADOS RIESGOS ASOCIADOS AL USO DE ANDROID AUTO, INCLUIDA LA DISTRACCIÓN POTENCIAL DEL CONDUCTOR. CONSULTE EN LA POLÍTICA DE PRIVACIDAD DE GOOGLE LOS DETALLES SOBRE EL USO Y LA GESTIÓN QUE GOOGLE HACE DE LOS DATOS CARGADOS POR ANDROID AUTO.

RENUNCIA DE GARANTÍAS; LIMITACIÓN DE RESPONSABILIDAD

EL USUARIO RECONOCE Y ACEPTA EXPRESAMENTE QUE EL USO DE APPLE CARPLAY O ANDROID AUTO (EN ADELANTE, "LAS APLICACIONES") SE REALIZA BAJO SU RIESGO EXCLUSIVO Y QUE ASUME TODOS LOS RIESGOS EN RELACIÓN A LA CALIDAD SATISFACTORIA, RENDIMIENTO, PRECISIÓN Y ESFUERZO EN LA MEDIDA PERMITIDA POR LA LEGISLACIÓN APLICABLE, Y QUE LAS APLICACIONES Y LA INFORMACIÓN SOBRE LAS APLICACIONES SE OFRECE "TAL CUAL" Y "SEGÚN DISPONIBILIDAD" CON TODOS LOS ERRORES Y SIN GARANTÍA DE NINGÚN TIPO. IGUALMENTE, POR EL PRESENTE HONDA RENUNCIA A TODA GARANTÍA Y CONDICIÓN RESPECTO A LAS APLICACIONES E INFORMACIÓN SOBRE LAS APLICACIONES, YA SEAN EXPRESAS, IMPLÍCITAS O LEGALES, ENTRE OTRAS, LAS GARANTÍAS IMPLÍCITAS O LAS CONDICIONES DE COMERCIALIZACIÓN, CALIDAD SATISFACTORIA, IDONEIDAD PARA UN FIN CONCRETO, PRECISIÓN, PLENO USO Y DISFRUTE Y NO INCUMPLIMIENTO DE NINGÚN DERECHO DE TERCEROS. NINGUNA INFORMACIÓN ORAL O ESCRITA NI ASESORAMIENTO OFRECIDOS POR HONDA O UN REPRESENTANTE AUTORIZADO CONSTITUIRÁN UNA GARANTÍA. COMO EJEMPLOS, Y SIN LIMITACIÓN, HONDA RENUNCIA A CUALQUIER GARANTÍA RELATIVA A LA PRECISIÓN DE LOS DATOS OFRECIDOS POR LAS APLICACIONES, COMO LA EXACTITUD DE LAS DIRECCIONES, LA DURACIÓN ESTIMADA DEL TRAYECTO, LOS LÍMITES DE VELOCIDAD, LAS CONDICIONES DE LAS CARRETERAS, LAS NOTICIAS, EL TIEMPO, EL TRÁFICO U OTRO CONTENIDO OFRECIDO POR APPLE, GOOGLE, SUS FILIALES U OTROS PROVEEDORES; HONDA NO OFRECE NINGUNA GARANTÍA FRENTE A LA PÉRDIDA DE DATOS DE LA APLICACIÓN, QUE PODRÍAN PERDERSE EN CUALQUIER MOMENTO; HONDA NO GARANTIZA QUE LAS APLICACIONES NI LOS SERVICIOS OFRECIDOS POR ELAS SE PROPORCIONEN EN TODO MOMENTO NI QUE ESTOS SERVICIOS VAYAN A ESTAR DISPONIBLES EN ALGÚN LUGAR O EN ALGÚN MOMENTO CONCRETOS. POR EJEMPLO, LOS SERVICIOS PODRÍAN SUSPENDERSE O INTERRUPTIRSE SIN NOTIFICACIÓN PREVIA POR RAZONES DE REPARACIÓN, MANTENIMIENTO, SOLUCIONES DE SEGURIDAD, ACTUALIZACIONES, ETC., LOS SERVICIOS PODRÍAN NO ESTAR DISPONIBLES EN SU ÁREA O UBICACIÓN, ETC. ADEMÁS, EL USUARIO COMPRENDE QUE LOS CAMBIOS EN LA TECNOLOGÍA DE TERCEROS O LAS NORMATIVAS PODRÍAN PROVOCAR QUE LOS SERVICIOS O LAS APLICACIONES QUEDEN OBSOLETOS O INUTILIZABLES.

EN LA MEDIDA PERMITIDA POR LA LEY, EN NINGÚN CASO HONDA NI SUS FILIALES SERÁN RESPONSABLES DE LESIONES PERSONALES, NI DAÑOS INCIDENTALES, DERIVADOS, ESPECIALES, INDIRECTOS NI DE NINGÚN TIPO, ENTRE OTROS, DAÑOS POR LUCRO CESANTE, PÉRDIDA O DAÑOS EN LOS DATOS, ERROR DE TRANSMISIÓN O RECEPCIÓN DE DATOS, INTERRUPTIÓN DE LA ACTIVIDAD COMERCIAL O CUALQUIER OTRO DAÑO O PÉRDIDA COMERCIAL, DERIVADOS O RELACIONADOS CON LAS APLICACIONES O EL USO O LA INCAPACIDAD DE USO DE LAS APLICACIONES O LA INFORMACIÓN SOBRE LAS MISMAS, QUE OBEDEZCAN A CUALQUIER CAUSA, CON INDEPENDENCIA DE LA NATURALEZA DE LA RESPONSABILIDAD (CONTRACTUAL, EXTRA CONTRACTUAL O CUALQUIER OTRA) INCLUSO SI HONDA HUBIERA TENIDO CONOCIMIENTO DE LA POSIBILIDAD DE TALES DAÑOS. ALGUNAS REGIONES Y JURISDICCIONES PODRÍAN NO PERMITIR LA EXCLUSIÓN O LIMITACIÓN DE RESPONSABILIDAD POR DAÑOS, POR LO QUE TALES LIMITACIONES Y EXCLUSIONES PODRÍAN NO APLICARSE EN SU CASO. LAS LIMITACIONES ANTERIORES SE APLICARÁN INCLUSO SI LA COMPENSACIÓN ANTERIORMENTE INDICADA NO SATISFACE SU PROPÓSITO ESENCIAL.

Llamada de emergencia automática

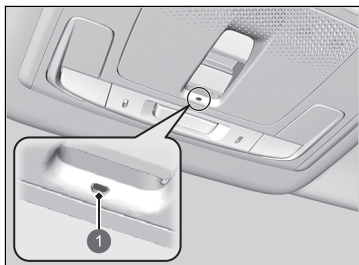

1 Indicador de llamada de emergencia

- Número de identificación del vehículo (VIN)
- Tipo de vehículo (vehículo de pasajeros o vehículo comercial ligero)
- Tipo de energía que el vehículo utiliza para moverse (gasolina/diésel/CNG/LPG/electricidad/hidrógeno)
- Últimas tres ubicaciones del vehículo
- Dirección de desplazamiento
- Modo de activación (automática o manual)
- Marca de hora

Cuando se inicie una llamada de emergencia, los altavoces del vehículo se desactivarán para que pueda oír al operador.

Cuando se coloque el modo de alimentación en la posición de CONTACTO, los testigos del sistema de llamada de emergencia se encenderán en verde 1 segundo y luego en rojo 1 segundo.

☒ Llamada de emergencia (eCall)

Su vehículo está equipado con un sistema de servicio de llamada de emergencia al 112.

El servicio de llamada de emergencia al 112 es un servicio público de interés general y gratuito.

El sistema de llamada de emergencia al 112 del vehículo se activa al poner el modo de alimentación en la posición de CONTACTO. En caso de colisión, el sistema determina el grado del impacto mediante la información recopilada de los sensores de a bordo y, dependiendo de la gravedad, inicia la llamada de emergencia.

El sistema de llamada de emergencia al 112 del vehículo también se puede activar manualmente en caso necesario.

☒ **Llamada de emergencia manual** P. 346

El procesamiento de datos personales a través del sistema de llamada de emergencia al 112 del vehículo se ajustará a las normas sobre protección de datos personales establecidas en las directivas 95/46/CE (sustituída por la directiva 2016/679/CE) y 2002/58/CE, y deben basarse particularmente en la necesidad de proteger el interés vital de los individuos según el artículo 7(d) de la directiva 95/46/CE (sustituída por la directiva 2016/679/CE).

El procesamiento de los datos en cuestión se limita exclusivamente al objetivo para el que se ha establecido el número único de emergencias europeo: el 112.

Si el sistema de llamada de emergencia funciona correctamente, el testigo se iluminará en verde.

- Verde: el sistema de llamada de emergencia está listo.
- Verde intermitente: el sistema de llamada de emergencia está conectado y está realizando una llamada de emergencia a un operador de un PSAP.
- Repetición de un patrón de destellos cortos de la luz roja: el sistema de llamada de emergencia no ha podido establecer conexión con un operador. El testigo del sistema de llamada de emergencia continuará con este patrón durante 5 segundos^{*1}/30 segundos^{*2} y después se iluminará en verde.

Si el sistema de llamada de emergencia al 112 se desactiva en caso de fallo crítico del sistema, los ocupantes del vehículo podrán ver la advertencia siguiente:

- Rojo o apagado: se ha producido un problema con el sistema de llamada de emergencia. Si el testigo permanece en rojo o apagado a pesar de haber puesto en marcha de nuevo el vehículo, deberá acudir a un concesionario para que revisen el sistema.
- Rojo intermitente: el nivel de la batería de respaldo es demasiado bajo. Mientras la alimentación esté activada, la batería se recarga. Una vez que se haya recargado la batería a un determinado nivel, los testigos de llamada de emergencia se iluminarán en verde.

*1: Excepto modelos de Turquía

*2: Modelos de Turquía

► Llamada de emergencia (eCall)

Los datos procesados por el sistema de llamada de emergencia al 112 del vehículo se enviarán a los centros de emergencias designados por las autoridades públicas competentes en el país en cuestión; dichos centros serán los primeros en recibir la información y tendrán asignado el número europeo de emergencias 112.

Es posible que su vehículo NO pueda establecer conexión con un operador en los casos siguientes:

- Si el nivel de la batería de 12 V y de la batería de reserva es bajo.
- Si el vehículo se encuentra en un lugar con poca cobertura móvil.
- Si hay algún problema en el sistema de llamada de emergencia o en los equipos vinculados, como el micrófono o los altavoces.

La batería de reserva se ha diseñado para ofrecer una vida útil de al menos 3 años; tras este periodo, debería sustituirse.

La batería de reserva no puede comprarse directamente. Deberá acudir a un concesionario para cambiarla.

Llamada de emergencia manual

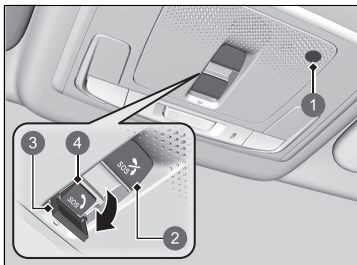

- 1 Micrófono
- 2 Botón de cancelación **SOS**
- 3 Tapa
- 4 Botón **SOS**

El botón **SOS** está protegido por una tapa. Abra la tapa para utilizarlo.

Cuando se inicie una llamada de emergencia, los altavoces del vehículo se desactivarán para que pueda oír al operador.

►► Llamada de emergencia manual

NO pulse el botón mientras está conduciendo. Si necesita ponerse en contacto con un operador, estacione el vehículo en un lugar seguro antes de realizar una llamada.

Si el sistema de llamada de emergencia no puede conectar inicialmente con un operador de PSAP, inténtelo de nuevo hasta establecer una conexión. Sin embargo, si han transcurrido 2 minutos desde el primer intento, el sistema dejará de intentar establecer una conexión.

El botón de cancelación **SOS** no permite cancelar una llamada cuando el sistema ha establecido conexión con un operador.

► Llamada de emergencia (eCall)

Privacidad de los datos

El sistema de llamada de emergencia al 112 de su vehículo está diseñado para garantizar lo siguiente:

- No será posible acceder desde el exterior a los datos almacenados en la memoria del sistema hasta que no se efectúe una llamada de emergencia.
- Durante su funcionamiento normal, no es posible efectuar ningún tipo de rastreo.
- Los datos almacenados en la memoria interna del sistema se eliminan de forma automática y constante.

Para que el sistema funcione con normalidad, la ubicación del vehículo se sobrescribe constantemente en la memoria interna del sistema para que las tres últimas ubicaciones del vehículo estén actualizadas.

El registro de datos de actividad del sistema de llamada de emergencia al 112 del vehículo se conserva durante el tiempo justo y necesario con el fin de gestionar la llamada de emergencia y en ningún caso durante más de 13 horas tras la realización de una llamada de emergencia.

►► Llamada de emergencia (eCall)

Derechos del propietario

El titular de los datos (el propietario del vehículo) tiene derecho a acceder a sus datos personales y a solicitar su corrección, borrado o bloqueo si su procesamiento no se ajusta a lo estipulado en la directiva 95/46/CE (sustituida por la directiva 2016/679/CE).

Cualquier tercero que haya recibido los datos debe recibir una notificación de dicha corrección, borrado o bloqueo de conformidad con esta directiva salvo que no sea posible o requiera un esfuerzo desproporcionado.

El titular de los datos puede presentar una reclamación ante la autoridad competente en materia de protección de datos si cree que no se han cumplido sus derechos al procesar sus datos personales.

Información del servicio de llamada de emergencia de Honda:

Si tiene alguna pregunta acerca de la llamada de emergencia, póngase en contacto con la oficina correspondiente del país en el que reside. Consulte el manual de servicio o el sitio web de Honda para ver la lista de oficinas.

Se recomienda repostar

Su vehículo está equipado con una función que calcula automáticamente cuándo repostar. Esta función le avisará cuando se recomiende repostar y le permitirá buscar gasolineras situadas en las proximidades.

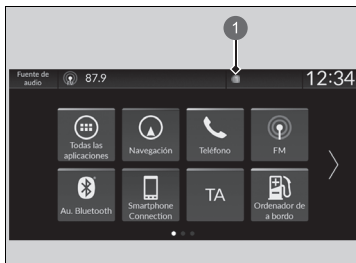

1 Icono de notificación

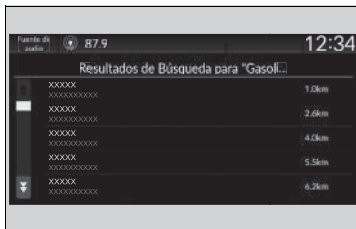
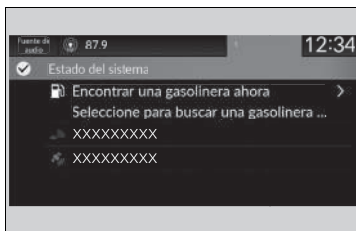

1. Cuando llegue el momento de repostar, se mostrará una notificación y un icono de notificación en el encabezado.
2. Toque el cuadro que contiene el icono.
3. Seleccione **Encontrar una gasolinera ahora**.
4. Seleccione una gasolinera en la pantalla de búsqueda del sistema de navegación.
 - ▶ Consulte en el manual del sistema de navegación las instrucciones sobre cómo utilizar el sistema de navegación.

Se recomienda repostar

Puede activar y desactivar la función **Se recomienda repostar**.

▶ **Funciones configurables** P. 304

Si desactiva esta función, la notificación Se recomienda repostar no se mostrará.

La función solo se puede utilizar cuando el nivel de combustible del depósito es inferior al 30 por ciento.

Si selecciona **Encontrar una gasolinera ahora** o echa más de 5 litros de gasolina en el depósito de combustible, la notificación de repostaje desaparecerá. Si prefiere no recibir la notificación, seleccione **OFF** en la configuración de **Se recomienda repostar**.

Quando conduzca por carreteras accidentadas o suba o baje por cuestas durante un largo período de tiempo, puede que la notificación desaparezca o que no se muestre.

Conducción



En este capítulo se tratan aspectos de la conducción y del repostaje de combustible.

Antes de conducir	352	Sistema de control y estabilidad (VSA).....	389	Cámara de visión panorámica frontal.....	468
Circulación con un remolque	356	Asistencia de conducción ágil	391	Sensores.....	470
Instrucciones fuera de carretera	357	Sistema de aviso de desinflado.....	392	Frenado	
Durante la conducción		Sistema de información de punto ciego* ...	394	Sistema de frenos	471
Encendido del sistema	359	Batería de alta tensión	399	Sistema antibloqueo de frenos (ABS)	478
Precauciones durante la conducción.....	362	Ajuste de la distribución de los faros	400	Sistema de asistencia al frenado	479
Caja de cambios.....	364	Honda Sensing	402	Señal de parada de emergencia	480
Cambios	365	Sistema de prevención y mitigación de impactos (CMBS).....	405	Estacionamiento del vehículo	
Selector de leva de desaceleración.....	367	Control de frenos a baja velocidad	417	Cuando se detenga	481
Sistema de alertas acústicas del vehículo....	370	Control de crucero adaptativo (ACC) con función de		Sistema del sensor de aparcamiento	483
Interruptor de modo de conducción	371	seguimiento a baja velocidad (Low Speed Following) ..	423	Sistema de alerta de tráfico cruzado* ...	488
Sistema de control de descenso en pendientes.....	374	Sistema de aviso de salida de carril (LKAS)	441	Cámara trasera con múltiples vistas	493
Limitador de velocidad ajustable.....	376	Sistema de ayuda de permanencia en la		Repostaje	495
Limitador de velocidad inteligente	382	carretera (Road Departure Mitigation) ...	453	Consumo de combustible y emisiones de CO₂	498
		Sistema de reconocimiento de señales de tráfico ...	461		

* No disponible en todos los modelos

Preparativos para la conducción

Compruebe los elementos que se indican a continuación antes de ponerse en marcha.

■ Comprobaciones del exterior

- Asegúrese de que no haya ninguna obstrucción en las ventanillas, los retrovisores de las puertas, las luces exteriores ni otras partes del vehículo.
 - ▶ Retire la escarcha, el hielo o la nieve que pueda haber.
 - ▶ Retire la nieve que pueda haber en el techo, ya que podría deslizarse hacia abajo y obstaculizar su campo de visión mientras conduce. Si se ha congelado, elimine el hielo cuando se haya ablandado.
 - ▶ Al eliminar el hielo de alrededor de las ruedas, tenga cuidado de no dañar la rueda o sus componentes.
- Asegúrese de que el capó está bien cerrado.
 - ▶ Si el capó se abre mientras conduce, le obstaculizará el campo de visión.
- Asegúrese de que los neumáticos están en buen estado.
 - ▶ Compruebe la presión del aire y si presentan daños y un desgaste excesivo.
 - ❑ **Comprobación y mantenimiento de los neumáticos** P. 541
- Asegúrese de que no haya personas ni objetos detrás del vehículo o alrededor del mismo.
 - ▶ Hay puntos ciegos desde el interior.

» Comprobaciones del exterior

AVISO

Si las puertas no se pueden abrir porque se han congelado, vierta agua caliente por los bordes de las mismas para derretir el hielo. No trate de forzar la apertura de las puertas, ya que se puede dañar la banda lateral de goma. Seque la zona de inmediato para evitar que se vuelva a congelar.

No vierta agua caliente en el cilindro de la llave. Si se congela el agua en el orificio, no podrá introducir la llave.

El calor del motor y del escape puede prender fuego a materiales inflamables bajo el capó, provocando un incendio. Si ha estacionado el vehículo durante un periodo prolongado, revíselo y quite cualquier tipo de suciedad que pudiera haberse acumulado como, por ejemplo, hierbas y hojas secas que hayan caído o que algún pequeño animal haya llevado para formar un nido. Compruebe también que no haya quedado material inflamable debajo del capó después de que usted u otra persona hayan realizado el mantenimiento del vehículo.

■ Comprobaciones del interior

- Almacene o fije todos los elementos a bordo correctamente.
 - ▶ El exceso de equipaje o su incorrecto almacenamiento podrían afectar a la maniobrabilidad, la estabilidad, la distancia de frenado y los neumáticos, lo que mermaría la seguridad del vehículo.
 - **Límite de carga** P. 355
- No apile objetos a una altura superior a la del asiento.
 - ▶ Pueden obstaculizarle el campo de visión y podrían salir despedidos hacia delante en caso de frenado brusco.
- No coloque nada en los huecos para los pies de los asientos delanteros. Asegúrese de que las alfombrillas estén bien sujetas.
 - ▶ Si hay algún objeto o la alfombrilla está suelta, puede tener problemas para pisar los pedales de freno y del acelerador mientras conduce.
- Si lleva animales a bordo, no deje que se muevan por el vehículo.
 - ▶ Pueden interferir en la conducción y provocar una colisión.
- Cierre bien todas las puertas y el portón trasero.
- Ajuste correctamente su asiento.
 - ▶ Ajuste también el reposacabezas.
 - **Asientos** P. 207
 - **Ajuste de los reposacabezas delanteros** P. 215
- Ajuste correctamente los retrovisores y el volante.
 - ▶ Ajústelos estando sentado con el asiento ya ajustado.
 - **Retrovisores** P. 203
 - **Ajuste del volante** P. 202

☒ Comprobaciones del interior

La alineación de los faros se ajusta en fábrica y no es necesario ajustarla. Sin embargo, si suele transportar objetos pesados en el maletero, la alineación deberá ser reajustada por un técnico cualificado o en un concesionario.

Modelos con regulador de los faros

Puede ajustar el ángulo de las luces de cruce.

➤ **Regulador de los faros*** P. 192

Modelos sin regulador de los faros

El vehículo está equipado con un sistema de ajuste automático de los faros que ajusta automáticamente el ángulo vertical de las luces de cruce.

* No disponible en todos los modelos

- Asegúrese de que los objetos que haya en el suelo detrás de los asientos delanteros no puedan rodar debajo de los mismos.
 - ▶ Pueden impedir al conductor accionar correctamente los pedales o entorpecer el funcionamiento de los asientos.
- Todos los ocupantes del vehículo deben abrocharse el cinturón de seguridad.
 - 📌 **Cómo abrochar el cinturón de seguridad** P. 50
- Asegúrese de que los testigos del panel de instrumentos se encienden al arrancar el vehículo y se apagan poco después.
 - ▶ Si se indica algún problema, el vehículo se debe revisar siempre en un concesionario.
 - 📌 **Testigos** P. 102

Límite de carga

Al cargar el equipaje, el peso total del vehículo, todos los pasajeros y el equipaje no debe exceder del peso máximo permitido.

➤ **Especificaciones** P. 610

La carga sobre los ejes delantero y trasero no debe exceder la carga sobre el eje máxima permitida.

➤ **Especificaciones** P. 610

ⓘ Límite de carga

⚠ ADVERTENCIA

Una sobrecarga o una carga inadecuada pueden afectar a la maniobrabilidad y estabilidad, y producir una colisión con resultado de lesiones o la muerte.

Cumpla todos los límites de carga u otras indicaciones de carga de este manual.

El vehículo no está diseñado para circular con un remolque. Si lo hace pueden anularse las garantías.

Información general

El vehículo ha sido diseñado principalmente para uso sobre pavimento; sin embargo, su mayor altura con respecto al suelo le permite usarlo ocasionalmente sobre caminos sin pavimentar. No está diseñado para circular por senderos sin marcar o para otras actividades fuera de carretera.

Si decide conducir por caminos sin pavimentar, descubrirá que necesita otro tipo de habilidades de conducción y que la conducción del vehículo no será la misma que sobre pavimento. Preste atención a las precauciones y a los consejos de esta sección, y familiarícese con el vehículo antes de abandonar el pavimento.

Precauciones de seguridad importantes

Para evitar la pérdida de control o el vuelco del vehículo, asegúrese de seguir todas las precauciones y recomendaciones:

- Asegúrese de almacenar el equipaje correctamente y de no exceder el límite de carga.
 - **Límite de carga** P. 355
- Siempre que circule, asegúrese de que tanto usted como sus pasajeros lleven abrochados los cinturones de seguridad.
- Mantenga una velocidad baja y nunca conduzca más rápido de lo que le permitan las condiciones.
- Usted es el responsable de evaluar continuamente la situación y de circular dentro de los límites permitidos.

➤ Instrucciones fuera de carretera

⚠ ADVERTENCIA

Un uso incorrecto del vehículo tanto fuera como sobre el pavimento puede provocar un accidente o el vuelco del vehículo en el que los ocupantes del vehículo podrían sufrir lesiones de gravedad o mortales.

- Siga todas las instrucciones que figuran en este manual del propietario.
- Mantenga una velocidad baja y no conduzca más rápido de lo que le permitan las condiciones.

Si no conduce el vehículo de manera correcta, puede provocar una colisión o un vuelco.

- **Información importante de manejo** P. 42
- **Precauciones durante la conducción** P. 362

Cómo evitar problemas

- **Compruebe el vehículo** antes de dejar el pavimento y asegúrese de haber completado todo el programa de mantenimiento. Preste especial atención al estado y la presión de los neumáticos.
- **Recuerde**, la ruta que ha elegido presenta limitaciones (demasiado empinada o con baches), usted tiene limitaciones (comodidad y habilidad para conducir) y el vehículo tiene limitaciones (tracción, estabilidad y potencia). Es posible que, si no reconoce estas limitaciones, tanto usted como los demás ocupantes se verán expuestos a situaciones de peligro.
- **La aceleración y el frenado** se deben hacer lentamente y de manera progresiva. Intentar arrancar o detenerse demasiado rápido puede resultar en pérdida de tracción y puede perder el control del vehículo.
- **Evitar obstáculos y escombros** en el camino reduce la probabilidad de un vuelco o de dañar la suspensión u otros componentes.
- **Conducir por pendientes** aumenta el riesgo de un vuelco, en particular si trata de pendientes demasiado empinadas. Circular recto o bajar de una pendiente es, normalmente, lo más seguro. Si no puede ver con claridad la condición o los obstáculos en una pendiente, camine por ella antes de circular. Si tiene dudas sobre si es seguro continuar, no lo intente. Busque otra ruta. Si se queda atascado mientras sube, no trate de dar la vuelta. Regrese lentamente siguiendo la misma ruta que tomó para subir.
- **Cruzar un arroyo:** evite cruzar arroyos profundos. Si encuentra agua en el camino (un arroyo pequeño o un charco grande, por ejemplo), evalúe la situación detenidamente antes de seguir avanzando. Asegúrese de que haya poca profundidad, que el agua fluye lentamente, y que haya tierra firme debajo. Si no está seguro de la profundidad o del suelo, dé la vuelta y busque otra ruta. Circular atravesando aguas profundas también puede dañar el vehículo. El agua puede entrar en la caja de cambios y el diferencial, diluyendo el lubricante y causando una posible avería. También puede eliminar la lubricación de los cojinetes.
- **Si se queda atascado**, circule cuidadosamente en la dirección que crea que lo ayudará a salir del atasco. No haga girar los neumáticos ya que esto empeorará la situación y puede dañar la caja de cambios. Si no puede salir por sus propios medios, tendrá que remolcar el vehículo. Para estos casos, el vehículo cuenta con ganchos delanteros y traseros.

Encendido del sistema

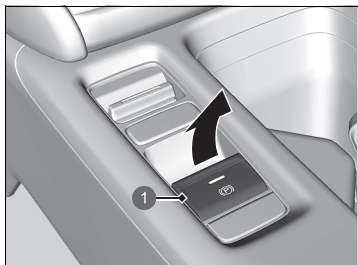

1 Interruptor del freno de estacionamiento eléctrico

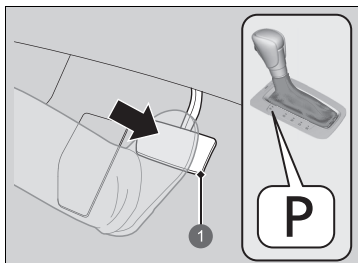

1 Pedal de freno

1. Asegúrese de que el freno de estacionamiento está accionado.

- ▶ El testigo (rojo) del sistema de frenos y freno de estacionamiento se enciende durante 30 segundos al tirar hacia arriba del interruptor del freno de estacionamiento eléctrico.

2. Compruebe que la caja de cambios se encuentre en la posición **P** y, a continuación, pise el pedal de freno.

- ▶ Aunque es posible arrancar el vehículo en la posición **N**, resulta más seguro hacerlo en la **P**.

Encendido del sistema

Mantenga pisado el pedal de freno firmemente al poner en marcha el sistema de alimentación.

Resulta más difícil arrancar el motor cuando la temperatura ambiente es baja, y también a altitudes superiores a 2400 metros, pues el aire es menos denso.

Para poner en marcha el sistema de alimentación cuando la temperatura ambiente es baja, apague todos los accesorios eléctricos, como las luces, el sistema de control de climatización y la luneta térmica para reducir el consumo de la batería de 12 voltios.





Si el sonido del sistema de escape es anómalo o huele a gases de escape en el habitáculo, el vehículo debe revisarse en un concesionario. Puede que el motor o el sistema de escape presenten algún problema.

El sistema inmovilizador protege el vehículo contra el robo. Si se utiliza un dispositivo codificado incorrectamente (u otro dispositivo), el sistema de alimentación no se activa.

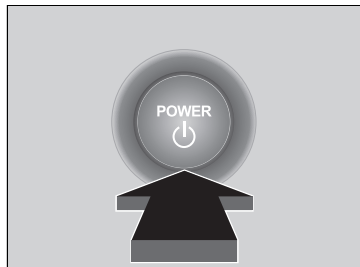
➤ **Sistema inmovilizador** P. 174

Cuando pone el modo de alimentación en la posición de CONTACTO, puede dar la sensación de que el pedal de freno se hunde hacia abajo. Es normal.



3. Sin pisar el pedal del acelerador, pulse el botón **POWER** mientras pisa el pedal de freno.
4. Compruebe el testigo  (Listo).
 - ▶ Mantenga pisado el pedal del freno hasta que el testigo  se encienda.
 - ▶ El testigo  se enciende cuando el sistema de alimentación está activado y puede comenzar a conducir.
 - ▶ Si la temperatura exterior es extremadamente baja, no podrá conducir hasta que las condiciones hayan mejorado. En este caso, el testigo  no se enciende y aparece un mensaje de aviso en la interfaz de información para el conductor.
▶ **Testigos** P. 102

▶▶ Encendido del sistema

Acerque el mando a distancia sin llave al botón **POWER** si la pila del mando a distancia tiene poca carga.

▶ **Si la pila del mando a distancia sin llave se está agotando** P. 584

Es posible que el sistema de alimentación no se active si el mando a distancia sin llave se encuentra bajo la influencia de ondas de radio potentes.

No mantenga pulsado el botón **POWER** para poner en marcha el sistema de alimentación.

Si el sistema de alimentación no arranca, espere como mínimo 30 segundos antes de volver a intentarlo.

El motor de gasolina podría no ponerse en marcha cuando el vehículo esté listo para la conducción.

Puede comenzar a conducir con el testigo  encendido.

Si pulsa el botón **POWER** mientras pisa el pedal de freno con el testigo  encendido, el modo de alimentación cambia a VEHÍCULO APAGADO y no puede iniciar la conducción.

▶ **Testigo de sistema listo** P. 107

■ Inicio de la marcha

1. Mantenga el pie derecho sobre el pedal del freno y compruebe que el testigo  está encendido; a continuación, coloque la caja de cambios en la posición **D**. Seleccione **R** al dar marcha atrás.
2. Con el freno de estacionamiento eléctrico aplicado, suelte el pedal de freno y pise con suavidad el pedal del acelerador.
 - ▶ Compruebe que se haya apagado el testigo (rojo) del sistema de frenos y del freno de estacionamiento.
 - ❏ **Freno de estacionamiento** P. 471

■ Sistema de asistencia de arranque en pendiente

El sistema de asistencia de arranque en pendiente mantiene el freno acoplado brevemente para ayudar a impedir que el vehículo ruede cuesta abajo en una pendiente al pasar el pie del pedal de freno al pedal del acelerador.

Ponga el cambio en la posición **D**, **B** cuando circule cuesta arriba, o a **R** cuando lo haga cuesta abajo. A continuación, suelte el pedal de freno.

■ Parada del sistema de alimentación

Puede apagar el sistema de alimentación una vez que el vehículo esté totalmente parado.

1. Ponga la caja de cambios en la posición **P**.
2. Pulse el botón **POWER**.

❏ Inicio de la marcha

También se puede soltar el freno de estacionamiento pulsando el interruptor del freno de estacionamiento eléctrico mientras se pisa el pedal de freno. En pendientes descendentes, puede arrancar el vehículo con mayor suavidad soltando el freno de forma manual mediante el interruptor del freno de estacionamiento eléctrico en lugar de pisando el pedal del acelerador.

Como vehículo híbrido, es posible que no se detecten sonidos ni vibraciones del motor aunque el vehículo esté listo para la conducción. Por tanto, es posible que no se dé cuenta de que puede ponerse en marcha. Compruebe que el testigo  está encendido antes de comenzar a conducir.

❏ Sistema de asistencia de arranque en pendiente

Es posible que el sistema de asistencia de arranque en pendiente no pueda impedir que el vehículo ruede cuesta abajo en pendientes muy pronunciadas o deslizantes, y tampoco funcionará en pendientes muy poco pronunciadas.

El sistema de asistencia de arranque en pendiente no sustituye al freno de estacionamiento.

El sistema de asistencia de arranque en pendiente funciona incluso con el VSA desconectado.

Precauciones durante la conducción

■ Instrucciones de conducción para su SUV

Los SUV tienen un índice de vuelco significativamente más elevado que otros tipos de vehículos. Para evitar vuelcos o la pérdida de control:

- Tome las curvas a una velocidad menor de la que utilizaría con un vehículo de pasajeros.
- Evite hacer giros cerrados y maniobras bruscas siempre que sea posible.
- No realice ninguna modificación en el vehículo que eleve el centro de gravedad.

■ Con niebla

La visibilidad se reduce con niebla. Durante la conducción, encienda los faros de la luz de cruce, incluso durante el día. Reduzca la velocidad y guíese por la línea central de la calzada, los guardarrailes y los pilotos traseros del vehículo que circula delante.

■ Con viento fuerte

Si un fuerte viento lateral desvía su vehículo durante la conducción, sujete el volante firmemente. Desacelere lentamente y mantenga el vehículo en mitad de la calzada. Tenga cuidado con las ráfagas de viento sobre todo cuando el vehículo vaya a salir de un túnel, al conducir sobre un puente o ribera, al circular por una zona abierta como una cantera, y cuando pase un camión grande.

►► Precauciones durante la conducción

PRECAUCIÓN: No circule por una carretera inundada de agua. Si se conduce a través de determinada profundidad de agua el motor resultará dañado y el equipo eléctrico y el vehículo sufrirán averías.

AVISO

No accione la palanca de cambios mientras pisa el pedal del acelerador. La caja de cambios podría resultar dañada.

AVISO

Si el volante se gira repetidamente a una velocidad extremadamente baja, o se mantiene girado al máximo a la izquierda o a la derecha durante unos momentos, el sistema de dirección asistida eléctrica (EPS) se calienta. El sistema entra en modo de protección y reduce su rendimiento. La rigidez del volante aumenta progresivamente. Cuando se enfría el sistema, el EPS vuelve a funcionar.

Si se repiten estas condiciones de funcionamiento, se puede acabar dañando el sistema.

Si el modo de alimentación está en ACCESORIOS mientras conduce, el sistema de alimentación se apagará y se detendrán todas las funciones de asistencia a la dirección y al frenado, con lo que resultará difícil controlar el vehículo.

No cambie a **[N]** mientras conduce, ya que se perderá el frenado regenerativo (y la aceleración) del motor.

■ Con lluvia

La carretera está resbaladiza cuando llueve. Evite frenadas bruscas, aceleraciones rápidas y movimientos violentos de la dirección, y sea más precavido al conducir. Es probable que se produzca el fenómeno aquaplaning si circula por una carretera con surcos encharcados. Evite circular en lugares con mucha agua y por carreteras inundadas. Se podrían producir daños en el motor o la transmisión, o los componentes eléctricos podrían fallar.

■ Otras precauciones

Si se produce un fuerte impacto con algún objeto debajo del vehículo, deténgase en un lugar seguro. Compruebe los bajos del vehículo para ver si se han producido daños y si hay fugas de líquido.

⌘ Precauciones durante la conducción

Durante los primeros 1000 km del vehículo, evite acelerar bruscamente o pisar a tope el pedal del acelerador para evitar dañar el motor o la transmisión.

Evite frenar bruscamente durante los primeros 300 km después de comprar su vehículo nuevo o de sustituir los rotores o las pastillas de freno para que se asienten correctamente.

⌘ Instrucciones de conducción para su SUV

Si no conduce el vehículo de manera correcta, puede provocar una colisión o un vuelco.

- **Información importante de manejo** P. 42
- **Precauciones durante la conducción** P. 362

⌘ Con lluvia

Preste atención al fenómeno aquaplaning. Al conducir por una carretera cubierta de agua a una velocidad excesiva, se crea una capa de agua entre los neumáticos y la superficie de la carretera. Si esto ocurre, el vehículo no puede responder al control del volante ni los frenos.

Desacelere lentamente cuando reduzca de marcha. Si el firme está resbaladizo, un frenado regenerativo repentino puede provocar que los neumáticos patinen.

Caja de cambios

■ Avance lento

Al igual que con un vehículo de gasolina convencional con transmisión automática, este vehículo avanzará lentamente sin pisar el acelerador.

Mantenga el pedal de freno pisado firmemente con el vehículo detenido.

■ Cambio forzado

Si pisa rápidamente el pedal del acelerador mientras circula cuesta arriba, es posible que el vehículo responda parecido a un automóvil con caja de cambios automática y aumente la velocidad de manera imprevista. Pise con cuidado el pedal del acelerador, especialmente en calzadas con el firme resbaladizo y en zonas de curvas.

Cambios

Cambie la posición de la palanca de cambios en función de las necesidades de conducción.

■ Posiciones de cambio

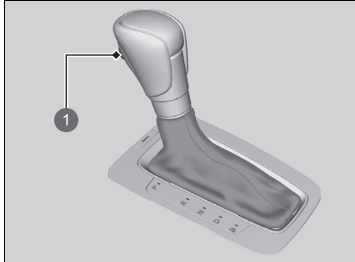

1 Botón de liberación

P Estacionamiento

Se utiliza al estacionar o durante el encendido o apagado.

R Marcha atrás

Se usa al dar marcha atrás.

N Punto muerto

La caja de cambios no se bloquea.

D Conducción

Se utiliza para la conducción normal.

- El selector de leva de desaceleración se puede usar temporalmente.
- El selector de leva de desaceleración se puede usar con el modo **DEPORTIVO** activado.

B Conducción (B)

- Se utiliza cuando se desciende por una pendiente larga y para aumentar el frenado regenerativo.
- Se puede utilizar el selector de leva de desaceleración.

⌘ Cambios

⚠ ADVERTENCIA

El vehículo podría desplazarse si se deja sin supervisión antes que el freno de estacionamiento esté aplicado. El movimiento de un vehículo podría provocar una colisión y producir lesiones graves o la muerte. Mantenga siempre el pie en el pedal de freno hasta que confirme que el testigo de marcha seleccionada es **P**.

Mientras la batería de alta tensión esté completamente cargada o su temperatura sea baja, es posible que el frenado regenerativo sea menos eficaz.

Sonará el avisador acústico y aparecerá un mensaje en la interfaz de información para el conductor al pisar el pedal del acelerador con el cambio en la posición **N**.

⌘ Mensajes informativos y de advertencia de la interfaz de información para el conductor P. 120

Cambie la palanca de cambios a la posición **D** o a **R** con el pedal de freno pisado.

No se puede cambiar el modo de alimentación de CONTACTO a VEHÍCULO APAGADO a menos que la palanca de cambios se encuentre en la posición **P**.

En ocasiones, es posible que el vehículo tarde más de lo habitual en comenzar a moverse cuando se seleccione **R**. Suelte el pedal del freno o pise el pedal del acelerador. Esto puede ocurrir cuando la carga de la batería de alta tensión es muy baja, aunque indica un mal funcionamiento del vehículo.

■ Funcionamiento del cambio

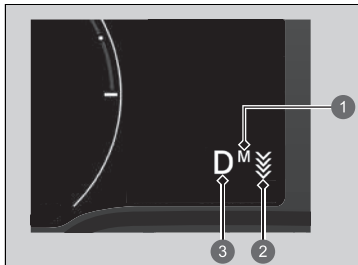

- 1 Testigo **M**
- 2 Testigo del selector de leva de desaceleración
- 3 Testigo de posición de la palanca de cambios (testigo del sistema de transmisión)

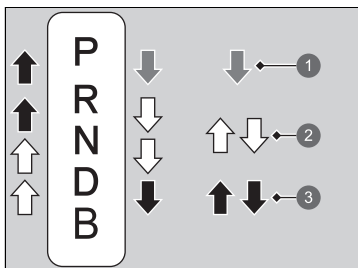

- 1 Pise el pedal de freno y pulse el botón de liberación de la palanca de cambios para efectuar el cambio.
- 2 Efectúe el cambio sin pulsar el botón de liberación de la palanca de cambios.
- 3 Pulse el botón de liberación de la palanca de cambios y efectúe el cambio.

►► Funcionamiento del cambio

AVISO

Cuando vaya a cambiar de la posición **[D]** a la posición **[R]** y viceversa, deténgase por completo y mantenga pisado el pedal de freno.

Si cambia la posición de la palanca de cambios antes de que el vehículo se haya detenido por completo, la caja de cambios puede resultar dañada.

Utilice el testigo de posición de la palanca de cambios para comprobar la posición de la palanca antes de iniciar la marcha.

Si parpadea a la vez el indicador de posición de la palanca de cambios seleccionada en ese momento, existe un problema con la transmisión.

Evite acelerar bruscamente y lleve el vehículo a un concesionario para que revisen la caja de cambios cuanto antes.

Al cambiar de posición en temperaturas extremadamente bajas (-30 °C), es posible que se produzca un breve retardo antes de que se muestre la posición de cambio. Confirme siempre que se encuentra en la posición de cambio correcta antes de iniciar la conducción.

Puede que no sea posible accionar la palanca de cambios si se pisa el pedal de freno mientras el botón de liberación de la palanca está pulsado.

Pise el pedal de freno primero.

Selector de leva de desaceleración

Cuando suelte el pedal del acelerador, podrá controlar el régimen de desaceleración sin quitar las manos del volante. Mediante el selector de leva de desaceleración del volante, puede cambiar secuencialmente entre cuatro fases de desaceleración.

Cuando desciende por una pendiente, puede utilizar el selector de leva para mantener el régimen de desaceleración, lo que le permitirá mantener una distancia de seguridad entre su vehículo y el vehículo de delante.

Funcionamiento del selector de leva de desaceleración

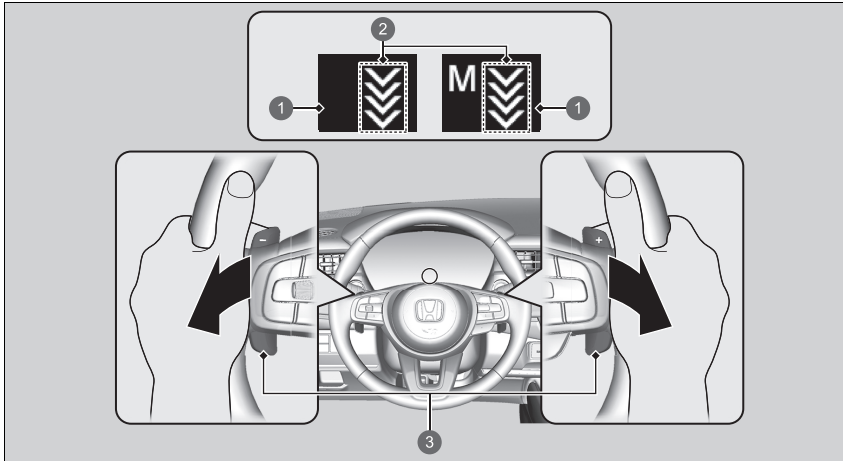

- ❶ Testigo del selector de leva de desaceleración
- ❷ Fase de desaceleración
- ❸ Selector de leva

Selector de leva de desaceleración

⚠ PRECAUCIÓN

Aumentar rápidamente el régimen de desaceleración con el selector de leva correspondiente puede hacer que los neumáticos patinen y provocar un accidente grave o mortal.

Mantenga siempre un régimen de desaceleración razonable.

■ Cuando la palanca de cambios está en la posición **D**

Si tira hacia atrás del selector de leva, el régimen de desaceleración aumentará temporalmente y aparecerá la fase en el cuadro de instrumentos.

El selector de leva de desaceleración se cancelará automáticamente y el testigo del selector de leva de desaceleración del cuadro de instrumentos desaparecerá cuando conduzca a una velocidad constante o se desplace lentamente hasta una parada próxima.

■ Cuando el cambio esté en la posición **D** y el modo de conducción sea **DEPORTIVO**

Si elige el modo **DEPORTIVO**, la velocidad de desaceleración aumentará y aparecerá la fase, junto a **M**.

Si desea cancelar el selector de leva de desaceleración, cambie al modo **DEPORTIVO**. Cuando se cancela, el testigo del selector de leva de desaceleración del cuadro de instrumentos desaparece.

■ Cuando la palanca de cambios está en la posición **B**

Si cambia a la posición **B**, la velocidad de desaceleración aumentará y aparecerá la fase, junto a **M**.

Si desea cancelar el selector de leva de desaceleración, cambie a la posición **D** y salga del modo **DEPORTIVO**. Cuando se cancela, el testigo del selector de leva de desaceleración del cuadro de instrumentos desaparece.

►► Selector de leva de desaceleración

En las siguientes situaciones, es posible que la fase no cambie y que el icono de fase parpadee incluso si se tira hacia atrás del selector. La fase de desaceleración puede disminuir o cancelarse automáticamente si:

- La batería de alta tensión está completamente cargada o su temperatura es demasiado fría o demasiado caliente.
- La velocidad del vehículo supera el régimen de desaceleración con el modo **DEPORTIVO** desactivado.
- Se requiere protección del sistema híbrido.

No puede utilizar el selector de leva de desaceleración cuando el ACC con función de seguimiento a baja velocidad (Low Speed Following) está en funcionamiento.

Si se acciona cualquiera de los selectores de leva durante la conducción, el control de crucero adaptativo (ACC) con función de seguimiento a baja velocidad (Low Speed Following) se cancelará automáticamente.

Si tira de los selectores de leva izquierdo y derecho al mismo tiempo, la fase de desaceleración podría no cambiar.

■ Operaciones comunes

Para seleccionar las diferentes fases de desaceleración:

- Tire hacia atrás del selector + (lado derecho) para disminuir la fase de desaceleración.
- Tire hacia atrás del selector - (lado izquierdo) para aumentar la fase de desaceleración.

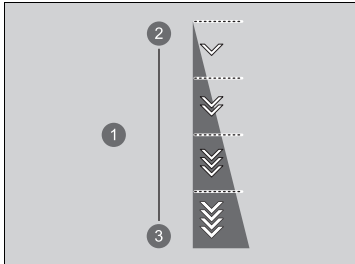

Cada vez que se pulsa el selector de leva, se produce un cambio de desaceleración de una sola fase.

- La fase de desaceleración podría no cambiar si mantiene el selector de leva tirado hacia atrás.

- ① Fase de desaceleración
- ② Disminución
- ③ Aumento

Sistema de alertas acústicas del vehículo

Alerta a los peatones cuando un vehículo impulsado únicamente por electricidad se aproxima a velocidades en torno a 25 km/h o menos.

Interruptor de modo de conducción

Controla continuamente el rendimiento de conducción del vehículo según el modo seleccionado.

Puede elegir entre tres modos, modo **DEPORTIVO**, modo **NORMAL** y modo **ECON**, moviendo el interruptor del modo de conducción hacia delante o hacia atrás.

El modo seleccionado actualmente se muestra en la interfaz de información para el conductor y la pantalla cambia para cada modo.

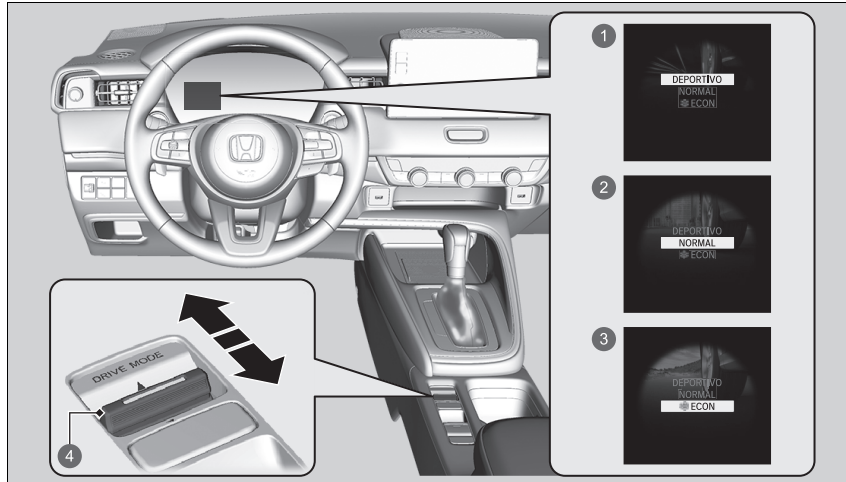

- 1 Modo **DEPORTIVO**
- 2 Modo **NORMAL**
- 3 Modo **ECON**
- 4 Interruptor de modo de conducción

Interruptor de modo de conducción

El modo **NORMAL** se selecciona cada vez que establece automáticamente el modo de alimentación en Activado. Sin embargo, si se seleccionó el modo **ECON** la última vez que se condujo el vehículo, se seleccionará el modo **ECON** cuando el modo de alimentación esté activado.

Es posible que no se pueda cambiar el modo en algunas condiciones de conducción.

Si se produce un fallo en el sistema del vehículo, también aparecerá el siguiente mensaje en la interfaz de información para el conductor y no podrá seleccionar ningún otro modo.



■ Modo DEPORTIVO

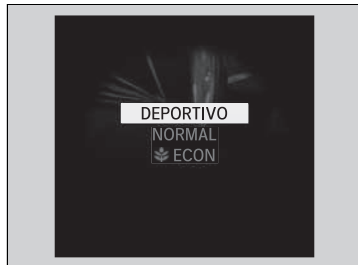

Este modo mejora la respuesta de la aceleración.

■ Modo NORMAL

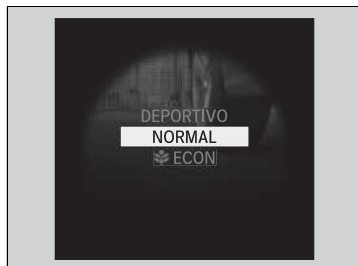

Este modo optimiza el equilibrio entre el funcionamiento y la comodidad.

Modo ECON



Este modo facilita la conducción con un bajo consumo de combustible.

Modo ECON

En el modo **ECON**, el sistema de control de climatización será menos eficaz y el vehículo acelerará más lento.

Sistema de control de descenso en pendientes

Al conducir por pendientes en las que el frenado del motor no es suficiente para desacelerar el vehículo, este sistema ayuda a mantener una velocidad constante del vehículo sin necesidad de pisar el pedal de freno.

►► Sistema de control de descenso en pendientes

⚠ ADVERTENCIA

El control de descenso en pendientes no puede mantener una velocidad constante del vehículo en todas las situaciones.

Al conducir por una pendiente muy pronunciada o en superficies resbaladizas, es posible que el vehículo no pueda mantener la velocidad y pueda provocar un accidente, lo que podría causar lesiones graves o incluso la muerte.

Puesto que el control de descenso en pendientes no está diseñado para aumentar los límites de rendimiento del vehículo, el conductor debe estar siempre al tanto de las condiciones de la carretera y conducir de forma segura.

Las luces de freno se encenderán automáticamente mientras el sistema esté en funcionamiento.

Es posible que el sistema no funcione al descender por una pendiente suave. Compruebe el testigo del control de descenso en pendientes para comprobar si el sistema está en funcionamiento.

El sistema se puede activar incluso cuando no se esté conduciendo cuesta abajo, como cuando el vehículo se inclina al conducir en superficies irregulares.

■ Condiciones de funcionamiento del control de descenso en pendientes

El sistema funciona en las siguientes condiciones.

- Conducción a una velocidad de entre 3 y 20 km/h.
- Conducción cuesta abajo.
- El pedal del acelerador y el pedal de freno no están pisados.

■ Pantalla de la interfaz de información para conductor

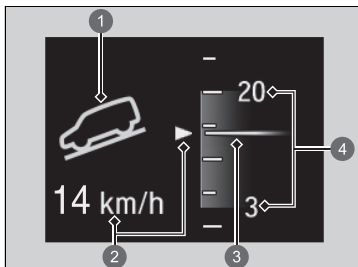

- 1 Estado de funcionamiento del sistema
 - Verde: activado
 - Blanco: en espera
- 2 Pantalla de velocidad del vehículo
 - Blanco: velocidad fija
 - Gris: velocidad actual
 - Parpadea cuando la velocidad del vehículo es superior a la velocidad de funcionamiento.
- 3 Velocidad actual
- 4 Rango de funcionamiento de la velocidad fija

■ Cómo utilizar el control de descenso en pendientes

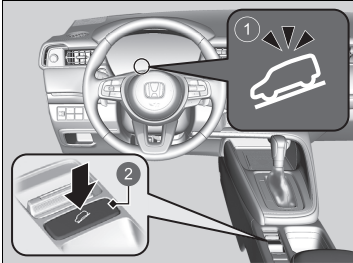

- 1 Testigo del sistema de control de descenso en pendientes
- 2 Botón  (Control de descenso en pendientes)

■ Para encender el sistema:

Cuando la velocidad del vehículo sea inferior a unos 20 km/h, pulse el botón  para encender el sistema.

- El sistema pasa al modo de espera y se enciende el testigo del control de descenso en pendientes (blanco).

Cuando se cumplen todas las condiciones de trabajo, el sistema se activa y el vehículo empieza a mantener la velocidad al conducir cuesta abajo.

- El testigo (verde) del control de descenso en pendientes se enciende cuando está en funcionamiento.

■ Ajuste de la velocidad fija

Pise el pedal del acelerador o el pedal de freno para ajustar la velocidad del vehículo dentro del rango de funcionamiento. La velocidad del vehículo a la que suelte el pedal del acelerador o el pedal de freno será la velocidad fija.

■ Para apagar el sistema

Pulse el botón  para desactivar el sistema.

☒ Cómo utilizar el control de descenso en pendientes

Si se utiliza el sistema varias veces durante un largo periodo de tiempo, los frenos se pueden calentar y hacer que el sistema entre en modo de espera temporalmente.

El control de descenso en pendientes se desactivará cada vez que apague el sistema de alimentación, aunque lo hubiera activado la última vez que utilizó el vehículo.

Es posible que los pedales vibren o que oiga el funcionamiento del sistema cuando esté en marcha.

☒ Para apagar el sistema

Cuando la velocidad del vehículo sea de 60 km/h, el sistema se apagará automáticamente.

Limitador de velocidad ajustable

Este sistema permite fijar una velocidad máxima que no puede sobrepasarse ni aunque se pise el pedal del acelerador.

El límite de velocidad del vehículo se puede fijar entre los 30 km/h y los 250 km/h.

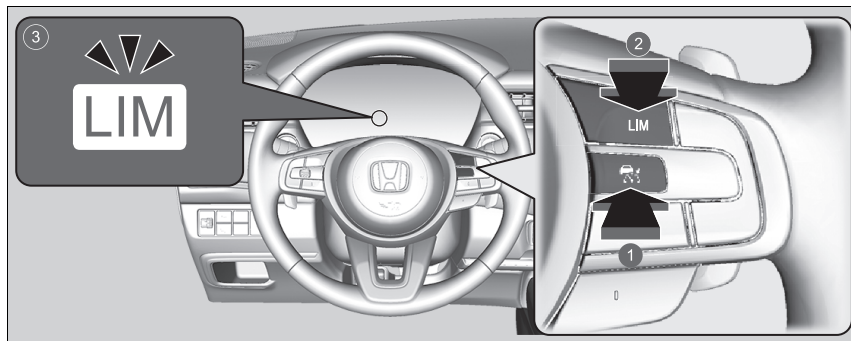

- 1 Pulse el botón  en el volante.
- 2 Si se enciende un testigo diferente, pulse el botón **LIM** para cambiar al limitador de velocidad ajustable.
- 3 **Se enciende el testigo (blanco) del limitador de velocidad ajustable en el cuadro de instrumentos.**

El limitador de velocidad ajustable está listo para su uso.

Limitador de velocidad ajustable

⚠ ADVERTENCIA

El limitador de velocidad ajustable tiene limitaciones.

Es su responsabilidad en todo momento ajustar la velocidad del vehículo para cumplir el límite de velocidad real y conducir de forma segura.

⚠ ADVERTENCIA

No pise el pedal del acelerador más de lo necesario.

Mantenga una posición del pedal del acelerador adecuada en función de la velocidad del vehículo.

El limitador de velocidad ajustable no puede mantener el límite de velocidad fija al conducir pendiente abajo. Si ocurre esto, reduzca la velocidad pisando el pedal de freno.

Cuando no se utiliza el limitador de velocidad ajustable: Desactive el limitador de velocidad ajustable pulsando el botón .

No es posible utilizar el limitador de velocidad ajustable y los sistemas siguientes al mismo tiempo.

- Control de crucero adaptativo (ACC) con función de seguimiento a baja velocidad (Low Speed Following)
- Limitador de velocidad inteligente

■ Para ajustar el límite de velocidad

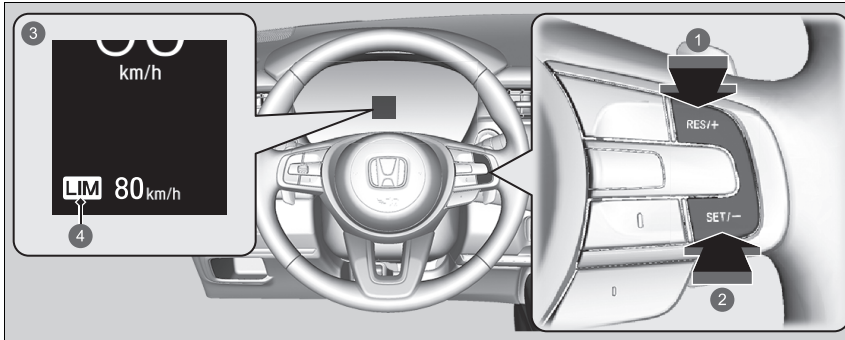

- 1 Botón **RES/+**
- 2 Botón **SET/-**
- 3 Se enciende cuando el limitador de velocidad ajustable está programado.
- 4 Testigo (verde) del limitador de velocidad ajustable

- Levante el pie del pedal y pulse el botón **SET/-** cuando alcance la velocidad deseada. En el momento en que suelta el botón **SET/-**, el límite de velocidad queda fijado y el limitador de velocidad ajustable queda ajustado. El límite de velocidad aparece indicado.
- Puede ajustar el límite de velocidad fijado previamente pulsando el botón **RES/+**.

► Para ajustar el límite de velocidad

Si programa el límite de velocidad mientras circula a menos de 30 km/h, el límite de velocidad se fijará en 30 km/h.

El avisador acústico suena y el límite de velocidad que se muestra parpadea si la velocidad del vehículo supera el límite en 3 km/h como mínimo en un tramo de pendiente pronunciada.

El limitador de velocidad ajustable se ajusta a la velocidad actual si es superior al límite de velocidad ajustado al pulsar el botón **RES/+**.

Puede cambiar las mediciones de velocidad mostradas entre km/h y mph en la pantalla de audio/información.

► **Funciones configurables** P. 304

■ Ajuste del límite de velocidad

Aumente o reduzca el límite de velocidad del vehículo utilizando los botones **RES/+** o **SET/-** del volante.

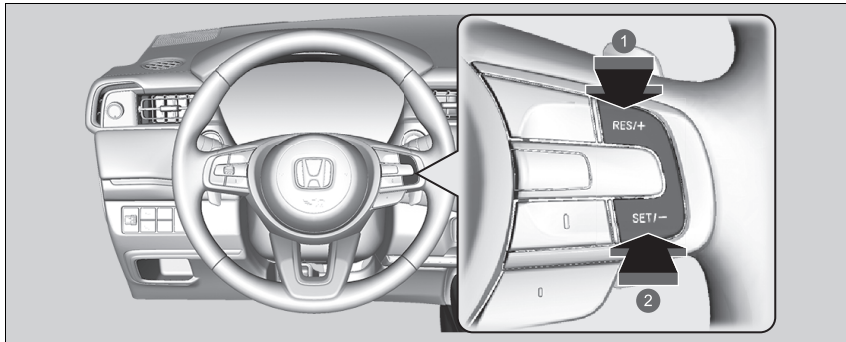

- ① Aumento de la velocidad
- ② Reducción de la velocidad

- Cada vez que pulsa el botón, el límite de velocidad aumenta o disminuye aproximadamente 1 km/h.
- Si mantiene el botón pulsado, el límite de velocidad aumenta o disminuye en incrementos de 10 km/h cada 0,5 segundos hasta alcanzar el límite del sistema.
- Es posible que el vehículo acelere o desacelere hasta alcanzar la velocidad fija.

■ Superación temporal del límite de velocidad

El límite de velocidad se puede superar pisando el pedal del acelerador a fondo.

- ▶ La indicación del límite de velocidad parpadea.
- ▶ El avisador acústico sonará una vez que se haya excedido el límite de velocidad.

☒ Superación temporal del límite de velocidad

El avisador acústico sonará cuando la velocidad del vehículo sea mayor que el límite de velocidad establecido con el pedal del acelerador completamente pisado.

El limitador de velocidad ajustable reanuda su funcionamiento una vez que la velocidad del vehículo se reduce por debajo del límite de velocidad fijado.

■ Cancelación

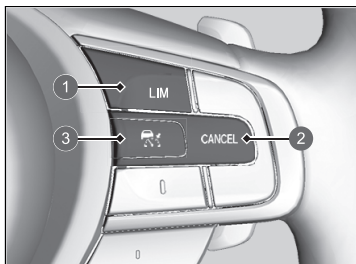

- 1 Botón **LIM**
- 2 Botón **CANCEL**
- 3 Botón 

Para desconectar el limitador de velocidad ajustable, realice cualquiera de las siguientes acciones:

- Pulse el botón **CANCEL**.
- Pulse el botón .
- Pulse el botón **LIM**.

» Cancelación

El limitador de velocidad ajustable cambia al control de crucero adaptativo (ACC) con función de seguimiento a baja velocidad (Low Speed Following) o al limitador de velocidad inteligente si se pulsa el botón **LIM**.

Vuelva a la velocidad fijada previamente:

Pulse el botón **CANCEL** para ver la velocidad programada anterior (gris) y pulse el botón **RES/+** para reanudar la velocidad programada anterior.

Si conduce a una velocidad superior a la programada anteriormente (gris), el limitador de velocidad ajustable se ajusta a la velocidad mostrada pulsando el botón **RES/+**.

Si pulsa el botón **RES/+** cuando no se muestra ninguna velocidad programada anterior (gris), la velocidad se ajustará a la velocidad actual del vehículo.

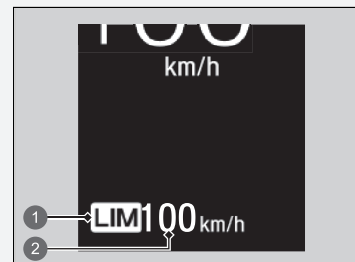

- 1 Testigo (blanco) del limitador de velocidad ajustable
- 2 Velocidad programada anterior (gris)

✘ Cancelación

Si hay un problema con el sistema cuando está utilizando el limitador de velocidad ajustable, suena el avisador acústico y **OFF** se enciende. El limitador de velocidad ajustable se desactivará.

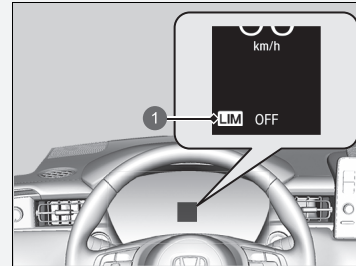

- 1 Testigo (blanco) del limitador de velocidad ajustable

Limitador de velocidad inteligente

Ajusta automáticamente el límite de velocidad a la velocidad detectada por el sistema de reconocimiento de señales de tráfico. Y no se podrá superar el límite de velocidad aunque se pise el pedal del acelerador. Si el acelerador se pisa a fondo, el límite de velocidad puede superarse.

➤ **Sistema de reconocimiento de señales de tráfico** P. 461

Limitador de velocidad inteligente

ADVERTENCIA

El limitador de velocidad inteligente tiene restricciones. El limitador de velocidad inteligente se puede fijar a una velocidad más alta o más baja que el límite de velocidad real, o podría no funcionar, sobre todo si el sistema de reconocimiento de señales de tráfico no funciona correctamente o no hay ninguna señal de límite de velocidad. Es su responsabilidad en todo momento ajustar la velocidad del vehículo para cumplir el límite de velocidad real y conducir de forma segura.

En función de la fuerza ejercida sobre el pedal del acelerador, el vehículo acelerará hasta que alcance la velocidad identificada por el sistema de reconocimiento de señales de tráfico.

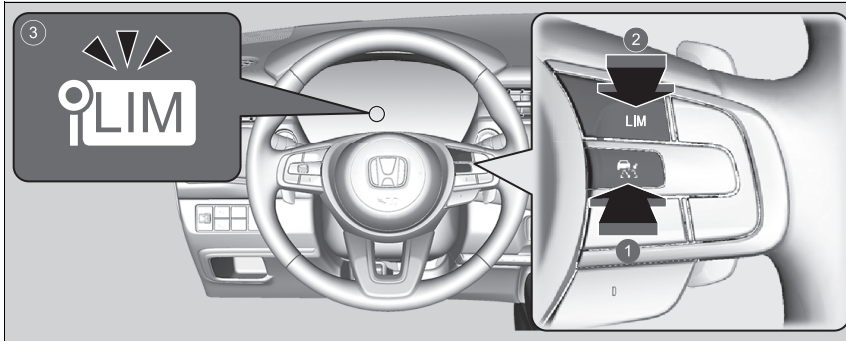

- 1 Pulse el botón  en el volante.
- 2 Si se enciende un testigo diferente, pulse el botón **LIM** para cambiar al limitador de velocidad inteligente.
- 3 **Se enciende el testigo (blanco) del limitador de velocidad inteligente en el cuadro de instrumentos.**

El limitador de velocidad inteligente está listo para su uso.

▶▶ Limitador de velocidad inteligente

El sistema está diseñado para detectar las señales que siguen las normas de la convención de Viena. Es posible que no se detecten todas las señales, por lo que no se debe ignorar ninguna de las señales del arcén. El sistema no funciona con las señales de tráfico de todos los países, ni en todas las situaciones.

▶ Sistema de reconocimiento de señales de tráfico P. 461

Si el limitador de velocidad inteligente está ajustado a un límite de velocidad incorrecto, trate de realizar lo siguiente:

Para cancelar

- Pulse el botón **CANCEL**.

- Pulse el botón .

- Pulse el botón **LIM**.

Para superar el límite de velocidad temporalmente

- Pise el pedal del acelerador a fondo.

El limitador de velocidad inteligente no puede mantener el límite de velocidad fija al conducir pendiente abajo. Si ocurre esto, reduzca la velocidad pisando el pedal de freno.

Cuando no esté en uso el limitador de velocidad inteligente, desconéctelo pulsando el botón .

No puede utilizar el limitador de velocidad inteligente y el control de cruceo adaptativo (ACC) con función de seguimiento a baja velocidad (Low Speed Following) o el limitador de velocidad ajustable al mismo tiempo.

■ Para ajustar el límite de velocidad

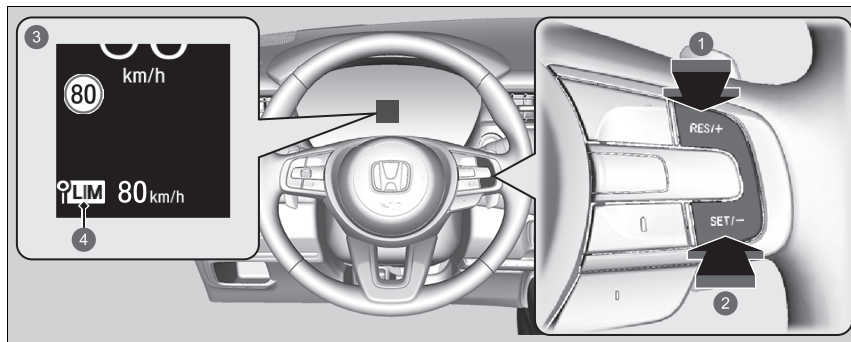

- 1 Botón **RES/+**
 - 2 Botón **SET/-**
 - 3 Se enciende cuando el limitador de velocidad inteligente se ajusta al límite de velocidad detectado por el sistema de reconocimiento de señales de tráfico
 - 4 Testigo (verde) del limitador de velocidad inteligente
- En el momento en que se suelta el botón **SET/-** o **RES/+**, el limitador de velocidad inteligente se fija al límite de velocidad detectado por el sistema de reconocimiento de señales de tráfico. El límite de velocidad aparece indicado.

► Limitador de velocidad inteligente

No use el limitador de velocidad inteligente en zonas con unidades diferentes a las mostradas en la unidad de visualización del limitador de velocidad inteligente. Cambie las medidas mostradas de la velocidad fijada del vehículo a las mismas unidades de las zonas de conducción.

► **Funciones configurables** P. 304

► Para ajustar el límite de velocidad

Si conecta el limitador de velocidad inteligente cuando el límite de velocidad detectado por el sistema de reconocimiento de señales de tráfico es inferior a 30 km/h, la función de limitación de velocidad y la función de advertencia pueden cambiar al modo de pausa.

Si la velocidad del vehículo supera el límite de velocidad detectado por el sistema de reconocimiento de señales de tráfico, el vehículo desacelera lentamente hasta alcanzar el límite de velocidad o una velocidad inferior. Si es necesario, reduzca la velocidad pisando el pedal de freno.

El avisador acústico suena y el límite de velocidad que se muestra parpadea si la velocidad del vehículo supera el límite en 3 km/h como mínimo.

■ **Si el sistema de reconocimiento de señales de tráfico detecta una nueva señal de límite de velocidad**

El limitador de velocidad inteligente se ajusta al límite de velocidad detectado por el sistema de reconocimiento de señales de tráfico.



■ **La función de limitación de velocidad y la función de advertencia pueden detenerse si no hay ninguna señal de límite de velocidad en la pantalla del sistema de reconocimiento de señales de tráfico cuando:**

- Se detecta el final del límite de velocidad u otro límite designado.
- Su vehículo entra/sale de una autopista o autovía.
- Gira con un intermitente puesto para cambiar de dirección en una intersección.



►► Para ajustar el límite de velocidad

El limitador de velocidad inteligente también puede cambiar al modo de pausa si el sistema de reconocimiento de señales de tráfico detecta únicamente señales de límite de velocidad adicionales.

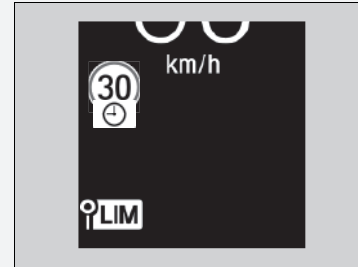

■ **Si el sistema de reconocimiento de señales de tráfico detecta la señal de límite de velocidad mientras el limitador de velocidad inteligente está en pausa**

La función de limitación de velocidad y la función de advertencia se reanudan automáticamente.



■ **Si el sistema de reconocimiento de señales de tráfico no detecta la señal de límite de velocidad mientras el limitador de velocidad inteligente está activado**

Durante la conducción, además de cuando el sistema de reconocimiento de señales de tráfico no detecta ninguna señal de límite de velocidad, es posible que el sistema no muestre ningún límite de velocidad.

No obstante, el limitador de velocidad inteligente sigue funcionando.



■ Ajuste del límite de velocidad

Aumente o reduzca el límite de velocidad utilizando el botón **RES/+** o **SET/-** del volante.

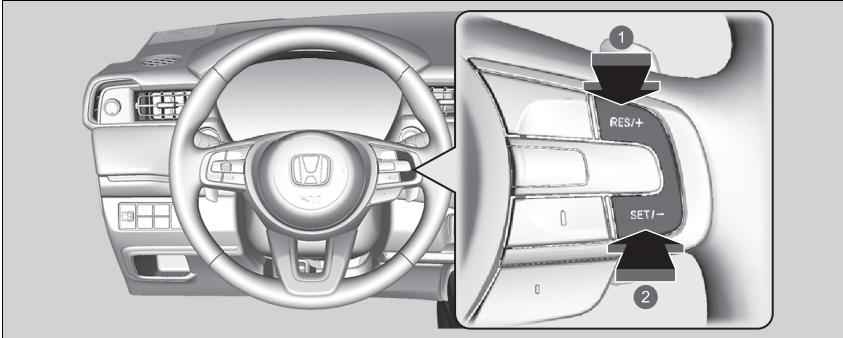

- ① Aumento de la velocidad
- ② Reducción de la velocidad

- Cada vez que pulsa el botón, el límite de velocidad del vehículo aumenta o disminuye aproximadamente 1 km/h según sea necesario.
- Se puede aumentar el límite de velocidad hasta +10 km/h en función del límite de velocidad detectado por el sistema de reconocimiento de señales de tráfico.
- Se puede disminuir el límite de velocidad hasta -10 km/h en función del límite de velocidad detectado por el sistema de reconocimiento de señales de tráfico.
- Es posible acelerar hasta la velocidad programada. Si la velocidad del vehículo supera el límite de velocidad detectado por el sistema de reconocimiento de señales de tráfico, el vehículo desacelera lentamente hasta alcanzar el límite de velocidad.

▣ Ajuste del límite de velocidad

Las variaciones negativas o positivas con respecto al límite de velocidad se restablecerán automáticamente cuando el sistema de reconocimiento de señales de tráfico detecte una nueva señal de límite de velocidad.

No se puede disminuir el límite de velocidad por debajo de 30 km/h.

■ Superación temporal del límite de velocidad

El límite de velocidad se puede superar pisando el pedal del acelerador a fondo.

- La indicación del límite de velocidad parpadea.
El avisador acústico sonará una vez que se haya excedido el límite de velocidad.

■ Cancelación

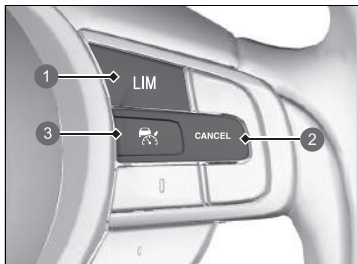

- 1 Botón **LIM**
- 2 Botón **CANCEL**
- 3 Botón 

Para desconectar el limitador de velocidad inteligente, realice cualquiera de las siguientes acciones:

- Pulse el botón **CANCEL**.
- Pulse el botón .
- Pulse el botón **LIM**.

► Superación temporal del límite de velocidad

El avisador acústico sonará cuando la velocidad del vehículo sea mayor que el límite de velocidad establecido con el pedal del acelerador completamente pisado.

El limitador de velocidad inteligente reanuda su funcionamiento una vez que la velocidad del vehículo se reduce por debajo del límite de velocidad fijado.

► Cancelación

El limitador de velocidad inteligente cambia al control de crucero adaptativo (ACC) con función de seguimiento a baja velocidad (Low Speed Following) o al limitador de velocidad ajustable si se pulsa el botón **LIM**.

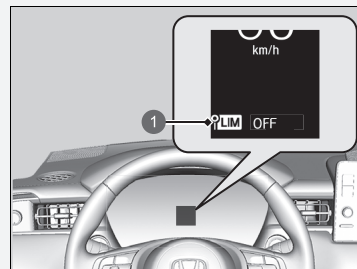

- 1 Testigo (blanco) del limitador de velocidad inteligente

Si hay un problema con el sistema o el sistema de reconocimiento de señales de tráfico cuando está utilizando el limitador de velocidad inteligente, suena el avisador acústico y se enciende el testigo **OFF**. El limitador de velocidad inteligente se desactivará.

► **Sistema de reconocimiento de señales de tráfico** P. 461

Sistema de control y estabilidad (VSA)

El VSA ayuda a estabilizar el vehículo en las curvas si este gira más o menos de lo previsto. También contribuye a mantener la tracción cuando se circula sobre superficies deslizantes. Lo hace regulando la potencia del motor de gasolina y eléctrico, y accionando los frenos de forma selectiva.

Funcionamiento del VSA

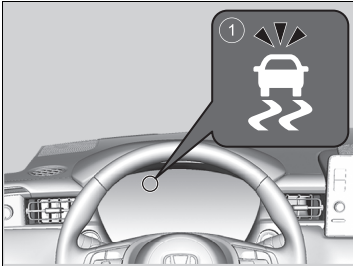

1 Testigo del sistema VSA

Cuando se activa el VSA, puede que note que el motor de gasolina y eléctrico no responden al acelerador. Es posible que también note algo de ruido procedente del sistema de frenos hidráulico. También verá parpadear el testigo.

⚠ Sistema de control y estabilidad (VSA)

Es posible que el VSA no funcione correctamente si se utilizan neumáticos de tipos y tamaños distintos. Asegúrese de utilizar neumáticos del mismo tipo y tamaño, y de que la presión de aire de los mismos sea la especificada.

Si el testigo del sistema VSA se enciende y permanece encendido durante la conducción, es posible que haya un problema con el sistema. Aunque puede que no interfiera en la conducción normal, el vehículo deberá revisarse en un concesionario de inmediato.

El VSA no puede mejorar la estabilidad en todas las situaciones de conducción y no controla la totalidad del sistema de frenado. Todavía es necesario conducir y tomar las curvas a una velocidad adecuada a las condiciones, y dejar siempre suficiente margen de seguridad.

La función principal del sistema VSA es el conocido control de estabilidad electrónico (ESC). El sistema incluye también una función de control de la tracción.

Es posible que los testigos del control de crucero adaptativo (ACC) con función de seguimiento a baja velocidad (Low Speed Following) (ámbar), del sistema de control y estabilidad (VSA), de desactivación del sistema de control y estabilidad (VSA), del sistema de aviso de desinflado/presión baja de los neumáticos y de asistencia de seguridad (ámbar) se enciendan cuando se vuelva a conectar la batería. Conduzca una distancia corta a más de 20 km/h. El testigo debería apagarse. Si no desaparece, pida a un concesionario que revise el vehículo.

■ Activación y desactivación del VSA

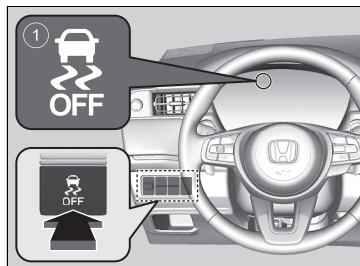

1 Testigo **OFF** del VSA

Este botón se encuentra en el panel de mandos del lado del conductor. Para activar y desactivar parcialmente las funciones/características del VSA, manténgalo pulsado hasta que escuche un tono.

Su vehículo podrá frenar y tomar curvas con normalidad, pero la función de control de tracción será menos efectiva.

A fin de restablecer la funcionalidad/funciones del VSA, pulse el botón hasta que oiga un pitido.

El VSA se activa cada vez que enciende el sistema de alimentación, aunque lo hubiera desactivado la última vez que utilizó el vehículo.

►► Sistema de control y estabilidad (VSA)

En ciertas situaciones poco frecuentes en las que el vehículo se atasca en barro poco profundo o nieve blanda, puede que resulte más fácil sacarlo si desactiva temporalmente el VSA.

Cuando se pulsa el botón , la función de control de la tracción resulta menos eficaz. Esto permite que las ruedas giren más libremente a baja velocidad. Solo debe intentar liberar el vehículo con el VSA desactivado si no es capaz de sacarlo con el VSA activado.

Inmediatamente después de sacar el vehículo, asegúrese de volver a activar el VSA. Le recomendamos que no circule con el sistema VSA desactivado.

Puede que se oigan ruidos procedentes del compartimento motor mientras se realizan las comprobaciones del sistema inmediatamente después de encender el sistema de alimentación o al conducir. Es normal.

Asistencia de conducción ágil

Frena ligeramente las ruedas delanteras, según sea necesario, cuando se gira el volante y aumenta la estabilidad y el rendimiento del vehículo durante los giros.

Asistencia de conducción ágil

El sistema de asistencia de conducción ágil no puede aumentar la estabilidad en todas las situaciones de conducción. Todavía es necesario conducir y tomar las curvas a una velocidad adecuada a las condiciones, y dejar siempre suficiente margen de seguridad.

Cuando el testigo del sistema VSA se activa y permanece encendido durante la conducción, el sistema de asistencia de conducción ágil no se activa.

Es posible que escuche un sonido en el compartimento motor cuando el sistema de conducción ágil se activa. Es normal.

Sistema de aviso de desinflado

En lugar de medir directamente la presión de cada neumático, el sistema de aviso de desinflado del vehículo controla y compara el radio de rodadura y las características de rotación de cada rueda y neumático durante la conducción para determinar si uno o más neumáticos se encuentran demasiado desinflados.

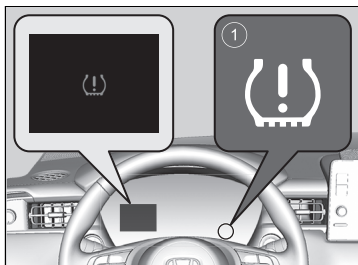

1 Testigo del sistema de aviso de desinflado/baja presión de los neumáticos

Esto hará que el testigo del sistema de aviso desinflado/baja presión de los neumáticos se encienda y que aparezca un mensaje en el cuadro de instrumentos.

■ Calibración del sistema de aviso de desinflado

Debe iniciar la calibración del sistema de aviso de desinflado cada vez que:

- Ajuste la presión en uno o varios neumáticos.
- Rote los neumáticos.
- Sustituya uno o varios neumáticos.

Antes de calibrar el sistema de aviso de desinflado:

- Ajuste la presión en frío de los cuatro neumáticos.

🔧 **Comprobación de los neumáticos** P. 541

Asegúrese de que:

- El vehículo está totalmente parado.
- La caja de cambios está en **P**.
- El modo de alimentación se encuentra en la posición de CONTACTO.

🔧 Sistema de aviso de desinflado

El sistema no supervisa los neumáticos al circular a baja velocidad.

Ciertas condiciones, como una temperatura ambiente baja o los cambios de altitud, afectan directamente la presión de los neumáticos y pueden hacer que el testigo de presión baja de los neumáticos/desinflado se encienda.

Comprobación e inflado de la presión de los neumáticos:

- Clima cálido: se pueden desinflar en climas más fríos.
- Clima frío: se pueden inflar en exceso en climas más cálidos.

El testigo del sistema de aviso de desinflado/baja presión de los neumáticos no se encenderá si los neumáticos están demasiado inflados.

Es posible que el sistema de aviso de desinflado no funcione correctamente si se utilizan neumáticos de tipos y tamaños distintos.

Asegúrese de usar neumáticos del mismo tipo y tamaño.

🔧 **Comprobación y mantenimiento de los neumáticos** P. 541

Es posible que los testigos del control de crucero adaptativo (ACC) con función de seguimiento a baja velocidad (Low Speed Following) (ámbar), del sistema de control y estabilidad (VSA), de desactivación del sistema de control y estabilidad (VSA), del sistema de aviso de desinflado/presión baja de los neumáticos y de asistencia de seguridad (ámbar) se enciendan y que aparezca un mensaje en el cuadro de instrumentos cuando se vuelva a conectar la batería.

Conduzca una distancia corta a más de 20 km/h. El testigo debería apagarse. Si no desaparece, pida a un concesionario que revise el vehículo.

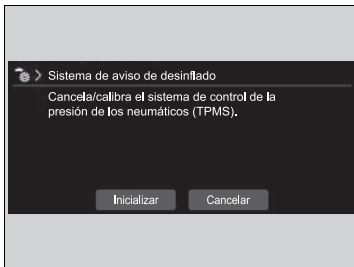

Puede calibrar el sistema con las funciones personalizadas en la pantalla de audio/información.

1. Ajuste el modo de alimentación a la posición de CONTACTO.
2. Pulse el botón .
3. Seleccione **Configuración del vehículo**.
4. Seleccione **Sistema de aviso de desinflado**.

5. Seleccione **Inicializar** o **Cancelar**.
 - Si aparece el mensaje **No superado**, repita el paso 5.
 - El proceso de calibración finaliza automáticamente.

► Sistema de aviso de desinflado

El testigo del sistema de aviso de desinflado/baja presión de los neumáticos puede encenderse con retraso o no encenderse:

- Cuando acelera, desacelera o gira el volante rápidamente.
- Al conducir en carreteras con nieve o deslizantes.
- Al utilizar cadenas para neumáticos.

El testigo del sistema de aviso de desinflado/baja presión de los neumáticos puede encenderse en las siguientes condiciones:

- Hay una carga más pesada y desigual sobre los neumáticos que cuando se produjo la inicialización.
- Al utilizar cadenas para neumáticos.

► Calibración del sistema de aviso de desinflado

El proceso de calibración requiere aproximadamente 30 minutos de conducción acumulados a velocidades comprendidas entre 40 y 100 km/h.

Durante este periodo, si el modo de alimentación se pone en la posición de contacto y el vehículo no se mueve dentro de un plazo de 45 segundos, verá que el testigo de baja presión de los neumáticos se enciende brevemente. Esto es normal e indica que el proceso de calibración todavía no se ha completado.

Si tiene instaladas cadenas para neumáticos, retirelas antes de calibrar el sistema de aviso de desinflado.

Si la advertencia de baja presión/desinflado se enciende incluso con las ruedas convencionales y correctamente infladas, el vehículo debe revisarse en un concesionario.

Le recomendamos que sustituya los neumáticos con unos del mismo fabricante, modelo y tamaño que los originales. Póngase en contacto con su concesionario para obtener más detalles.

Sistema de información de punto ciego*

Cuando el sistema detecta vehículos que se aproximan por detrás en carriles adyacentes, el testigo correspondiente se enciende, proporcionándole asistencia al cambiar de carril.

▶▶ Sistema de información de punto ciego*

Recordatorio de seguridad importante

Al igual que todos los sistemas de asistencia, el sistema de información de punto ciego tiene limitaciones. Antes de cambiar de carril, mire siempre por los espejos, a ambos lados y detrás del vehículo para comprobar si hay otros vehículos. Una confianza excesiva en el sistema de información de punto ciego puede causar una colisión.

El vehículo debe revisarse en un concesionario en las siguientes situaciones:

- El parachoques trasero o la zona alrededor de los sensores de radar han sufrido un gran impacto.
- El testigo no se enciende aunque haya un vehículo en la zona de alerta que tendría que detectarse.
- Es necesario reparar el parachoques trasero o cualquier componente del sistema.

Si se repara el parachoques trasero o cualquier componente del sistema, el sistema volverá solo a la zona de alerta 1 hasta que pueda adaptarse y expandirse a las zonas de alerta 1 y 2.

■ Funcionamiento del sistema

El sistema se activa cuando el vehículo avanza a unos 32 km/h o más.

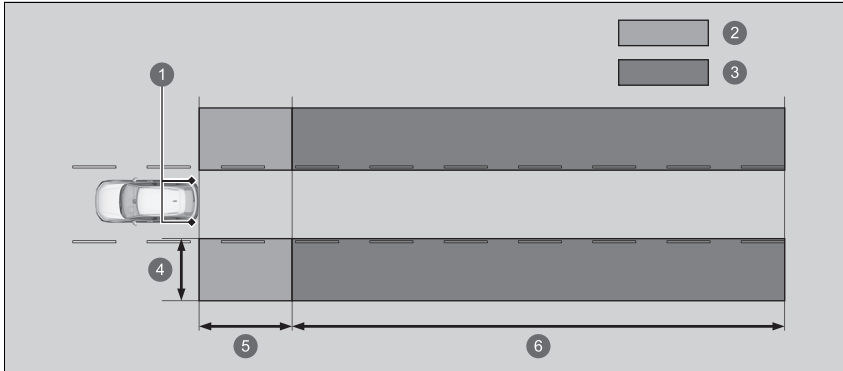

- ❶ Sensores del radar: debajo de las esquinas del parachoques trasero.
 - ❷ Zona de alerta 1
 - ❸ Zona de alerta 2
- Alcance de zona de alerta
- ❹ Aprox. 0,5 ~ 3 m desde el lado del vehículo.
 - ❺ Aprox. 3 m desde el parachoques trasero.
 - ❻ Aprox. 3 ~ 25 m detrás del parachoques trasero. (Cuanto más rápido se aproxime el vehículo, más lejos se detectará).

La zona de alerta configurada inicialmente es la zona de alerta 1. Con el tiempo, después de conducir el vehículo por carreteras rectas con tráfico y objetos en la carretera, el sistema se adaptará y ampliará la zona de alerta (zonas de alerta 1 y 2).

■ Cuando el sistema detecta un vehículo

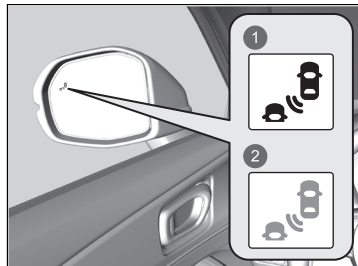

- 1 Se enciende
- 2 Parpadea

Testigo de alerta del sistema de información de punto ciego:
situado en los espejos retrovisores exteriores de ambos lados.

Se enciende cuando:

- Un vehículo se aproxima desde atrás para adelantarlo a una diferencia de velocidad que no supera los 50 km/h.
- Su vehículo adelanta a otro con una diferencia de velocidad no superior a los 20 km/h.

Parpadea y el avisador acústico suena cuando:

Utilice la palanca de intermitentes para indicar un giro en la dirección del vehículo detectado mientras el testigo del sistema de información de punto ciego está encendido.

- El avisador acústico suena tres veces.

►► Sistema de información de punto ciego*

Para un funcionamiento adecuado del sistema de información de punto ciego, haga lo siguiente:

- Mantenga siempre limpio el parachoques trasero y la zona alrededor de los sensores del radar.
- No cubra las esquinas del parachoques trasero con etiquetas o pegatinas de ningún tipo.

El sistema está diseñado solo para su comodidad. Se pueden producir las siguientes situaciones aunque un objeto se encuentre dentro de la zona de alerta:

- El testigo de alerta del sistema de información de punto ciego no se enciende y aparece el mensaje  **No se dispone de información de ángulo muerto** en la interfaz de información para el conductor.
- El testigo de alerta del sistema de información de punto ciego puede encenderse incluso si aparece el mensaje.

■ Activación y desactivación del sistema de información de punto ciego

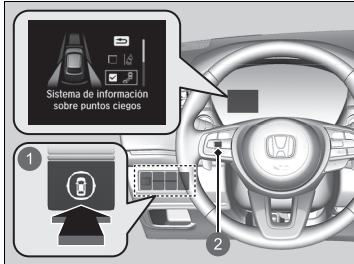

- 1 Interruptor de asistencia de seguridad
- 2 Rueda de selección izquierda

Cuando active y desactive el sistema de información de punto ciego, realice lo siguiente.

1. Pulse el interruptor de asistencia de seguridad.
2. Gire la rueda de selección izquierda hasta el símbolo y púselo.
 - ▶ El mensaje aparece en la interfaz de información para el conductor cuando el sistema se activa o desactiva.
 - ▶ Aparece una marca en la casilla y el color del símbolo cambia a verde cuando el sistema está activado. La marca de verificación desaparece y el color del símbolo cambia a gris cuando el sistema está apagado.

Cada vez que arranque el motor, el sistema de información de punto ciego permanecerá activado en el ajuste activado (seleccionado) o desactivado (deseleccionado) que haya configurado previamente.

☒ Sistema de información de punto ciego*

También puede seleccionar el contenido del sistema de asistencia de seguridad en la interfaz de información para el conductor.

➤ **Interfaz de información para el conductor**
P. 135

Es posible cambiar la configuración del sistema de información de punto ciego.

➤ **Funciones configurables** P. 304

■ Condiciones y limitaciones del sistema de información de punto ciego

Es posible que el testigo de alerta del sistema de información de punto ciego no se encienda en las siguientes circunstancias:

- Hay una gran diferencia de velocidad entre su vehículo y el vehículo del carril adyacente.
- Un vehículo está estacionado en un lado del carril.
- Un objeto no detectado por los sensores del radar se aproxima o sobrepasa su vehículo.
- El vehículo en marcha en el carril adyacente es una motocicleta u otro vehículo pequeño.

Puede que el sistema de información de punto ciego no funcione correctamente en las siguientes situaciones:

- Se realiza un giro en un cruce.
- Se detectan objetos (guardarraíles, postes, árboles, etc.).
- Hay un objeto en la zona de alerta que no refleja bien las ondas de radio o una motocicleta.
- Conduce por una carretera con curvas.
- Un vehículo se cambia de un carril lejano a un carril adyacente.
- El sistema recoge interferencias en la señal, como los sensores del radar de otro vehículo o fuertes ondas de radio procedentes de una instalación cercana.
- El parachoques trasero o la zona alrededor de los sensores del radar están cubiertos de suciedad, barro, nieve, hielo, etc.
- El parachoques trasero o la zona alrededor de los sensores del radar se han dañado o deformado.
- Con mal tiempo (lluvia intensa, nieve y niebla).
- Al hacer un giro pequeño o conducir por una carretera con baches que haga que el vehículo se incline ligeramente.

Bateria de alta tensión

La batería de alta tensión se descarga gradualmente, incluso si el vehículo no está en uso. Como consecuencia, si el vehículo está estacionado durante un periodo prolongado de tiempo, el nivel de carga de la batería será bajo. Los periodos prolongados con estado de carga baja acortarán la vida útil de la batería. Para mantener el estado de carga de la batería, conduzca el vehículo durante más de 30 minutos al menos una vez cada tres meses. Las temperaturas altas extremas pueden afectar a la vida útil de la batería. Puede minimizar los efectos estacionando el vehículo a la sombra durante el verano.

⚠ Bateria de alta tensión

No deje que la batería de alta tensión se descargue en exceso. Si el nivel de batería se acerca a cero, será imposible poner en marcha el sistema de alimentación.

Ajuste de la distribución de los faros

Conducir vehículos con volante a la derecha en tráfico con sentido a la derecha, o vehículos con volante a la izquierda en tráfico con sentido a la izquierda causa deslumbramiento a los vehículos que se dirigen en dirección contraria. Debe alterar la distribución del haz de los faros utilizando cinta adhesiva.

Modelos con volante a la izquierda

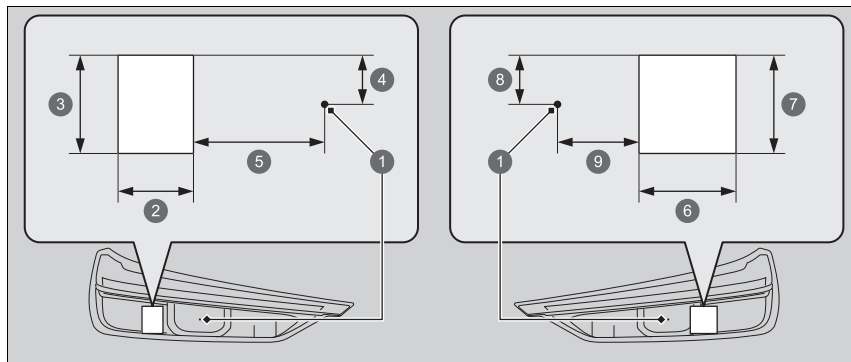

- 1 Punto central
- 2 43 mm
- 3 45 mm
- 4 23 mm
- 5 74 mm
- 6 53 mm
- 7 45 mm
- 8 23 mm
- 9 44 mm

►► Ajuste de la distribución de los faros

Tenga cuidado de no adherir la cinta en una ubicación incorrecta. Si el haz de los faros está distribuido incorrectamente, es posible que no cumpla con los requisitos exigidos por su país. Póngase en contacto con su concesionario para obtener más detalles.

Modelos con volante a la derecha

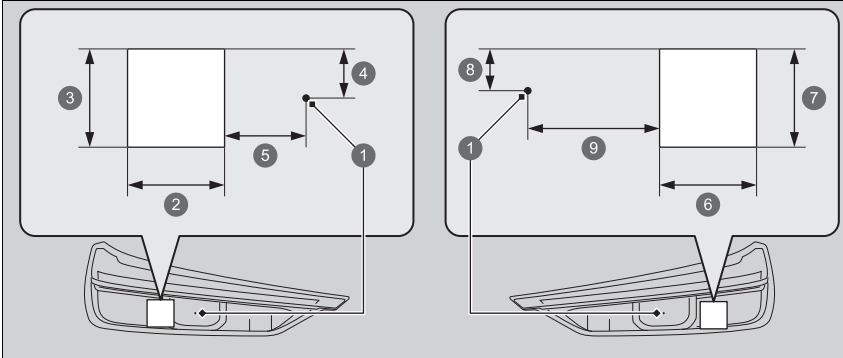

- ❶ Punto central
- ❷ 53 mm
- ❸ 45 mm
- ❹ 23 mm
- ❺ 42 mm
- ❻ 44 mm
- ❼ 45 mm
- ❽ 23 mm
- ❾ 72 mm

1. Prepare dos trozos de cinta adhesiva como se muestra.
 - Utilice una cinta adhesiva opaca; por ejemplo, un vinilo impermeable.
2. Adhiera la cinta al faro, según se ilustra.

Honda Sensing es un sistema de ayuda la conducción que utiliza dos tipos de sensores diferenciados: una cámara de visión panorámica frontal montada en el interior del parabrisas, detrás del retrovisor, y los sensores sónicos, ubicados en los parachoques delanteros y traseros.

Honda Sensing tiene las siguientes funciones.

■ Funciones que no necesitan accionamiento de interruptor para su activación

- Sistema de prevención y mitigación de impactos (CMBS) ➤ P. 405
- Control de frenos a baja velocidad ➤ P. 417
- Sistema de ayuda de permanencia en la carretera (Road Departure Mitigation) ➤ P. 453
- Sistema de reconocimiento de señales de tráfico ➤ P. 461

■ Funciones que requieren accionamiento de interruptor para su activación

- Control de cruceo adaptativo (ACC) con función de seguimiento a baja velocidad (Low Speed Following) ➤ P. 423
- Sistema de aviso de salida de carril (LKAS) ➤ P. 441

■ Interruptores de funcionamiento del control de cruceo adaptativo (ACC) con función de seguimiento a baja velocidad (Low Speed Following)/sistema de aviso de salida de carril (LKAS)

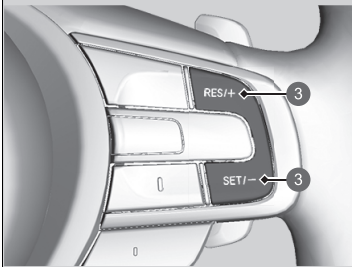
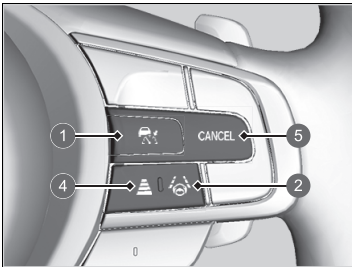

- 1 Botón** 

Pulse para activar el modo de espera del ACC con función de seguimiento a baja velocidad (Low Speed Following) o pulse para cancelar este sistema.
- 2 Botón LKAS**

Pulse para activar el modo de espera del LKAS o pulse para cancelar este sistema.
- 3 Botones RES/+ y SET/-**

Pulse para programar o reanudar el ACC con función de seguimiento a baja velocidad (Low Speed Following) o para ajustar la velocidad del vehículo.
- 4 Botón de intervalos**

Pulse para cambiar la distancia de seguimiento del ACC con función de seguimiento a baja velocidad (Low Speed Following).
- 5 Botón CANCEL**

Pulse para cancelar el ACC con función de seguimiento a baja velocidad (Low Speed Following).

■ Contenido del cuadro de instrumentos

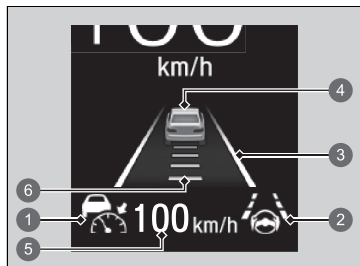

Puede ver el estado actual del control de cruceo adaptativo (ACC) con función de seguimiento a baja velocidad (Low Speed Following) y del sistema de aviso de salida de carril (LKAS).

- ❶ Indica que el ACC con función de seguimiento a baja velocidad (Low Speed Following) está listo para su activación.

 - Blanco: el sistema está en espera.
 - Verde: el sistema está activado.
 - Ámbar: hay un problema con el sistema.
- ❷ Indica que el LKAS está listo para su activación.

 - Blanco: el sistema está en espera.
 - Verde: el sistema está activado.
 - Ámbar: hay un problema con el sistema.
- ❸ Indica que el LKAS está activado y si se detectan o no las líneas de los carriles de tráfico.

 - Líneas blancas: se han detectado líneas de carriles de tráfico.
 - Líneas verdes: el sistema está activado.
 - Líneas ámbar: se ha detectado la salida de carril.
- ❹ Indica si el ACC con función de seguimiento a baja velocidad (Low Speed Following) ha detectado el vehículo que circula delante.
- ❺ Indica que el ACC con función de seguimiento a baja velocidad (Low Speed Following) muestra la velocidad del vehículo programada.

 - Blanco: Velocidad del vehículo programada
 - Gris: velocidad programada anterior
- ❻ Indica que el ACC con función de seguimiento a baja velocidad (Low Speed Following) muestra la distancia programada del vehículo.

Sistema de prevención y mitigación de impactos (CMBS)

El sistema puede ayudarle si determina que hay riesgo de que su vehículo colisione con un vehículo (incluidas motocicletas) que circula delante, un vehículo que circula en sentido contrario, un peatón o alguien en bicicleta (bicicleta en movimiento). El CMBS se ha diseñado para avisarle cuando se detecta una posible colisión, así como para reducir la velocidad del vehículo, evitar colisiones y reducir la gravedad del accidente.

▶▶ Sistema de prevención y mitigación de impactos (CMBS)

Recordatorio de seguridad importante

El CMBS está diseñado para reducir el impacto de una colisión inevitable. No evita la colisión ni detiene el vehículo automáticamente. Es su responsabilidad hacer funcionar el pedal de freno y el volante correctamente en función de las condiciones de conducción.

Es posible que el CMBS no se active o no detecte un vehículo delante del suyo en algunas condiciones:

▶ **Condiciones y limitaciones del CMBS** P. 410

Puede consultar información de uso de la cámara de visión panorámica frontal equipada con este sistema.

▶ **Cámara de visión panorámica frontal** P. 468

Cuando el CMBS se active, continuará funcionando incluso si el pedal del acelerador se pisa parcialmente. Sin embargo, se cancelará si el pedal del acelerador está totalmente pisado.

■ Funcionamiento del sistema

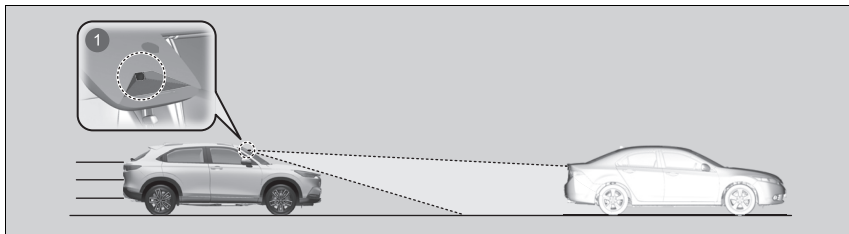

❶ La cámara de visión panorámica frontal está situada detrás del retrovisor.

El sistema empieza a supervisar la calzada cuando la velocidad del vehículo es de unos 5 km/h o superior y delante de usted hay un vehículo, un peatón o una bicicleta en movimiento.

El CMBS se activa cuando:

- La diferencia de velocidad entre su vehículo y el vehículo, peatón o bicicleta en movimiento detectados delante de usted es de hasta 5 km/h y hay posibilidad de colisión.
- Su vehículo circula a unos 30 km/h o menos y hay riesgo de colisión frontal con un vehículo que se detecta que circula en sentido contrario al girar a la izquierda^{*1}/derecha^{*2} en una intersección.
- La velocidad del vehículo es de unos 100 km/h o menos, y el sistema determina que existe la posibilidad de que se produzca una colisión con:
 - Un vehículo parado o que circula en sentido contrario delante de usted.
 - Un peatón o una bicicleta en movimiento delante de usted.

*1: Modelos con volante a la izquierda

*2: Modelos con volante a la derecha

► Funcionamiento del sistema

La cámara de visión panorámica frontal del CMBS también está diseñada para detectar peatones.

Sin embargo, esta función de detección de peatones podría no activarse ni detectar al peatón que está delante de su vehículo en algunas condiciones.

Consulte las limitaciones de detección de peatones en la lista.

► **Condiciones y limitaciones del CMBS** P. 410

El CMBS se cancelará cuando el vehículo se detenga o cuando el sistema determine que ya no hay riesgo de sufrir una colisión.

El CMBS también puede cancelarse cuando el conductor mueve el volante y pisa el pedal del acelerador o del freno para evitar una colisión.

■ Cuando se activa el sistema

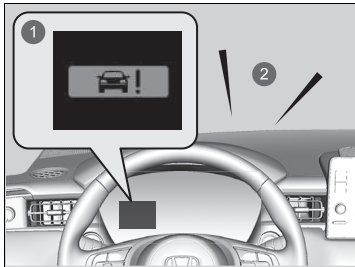

- ① Alertas visuales
- ② Alerta sonora

El sistema proporciona avisos visuales y acústicos de una posible colisión, y se detiene si se evita el choque.

- ▶ Tome las medidas adecuadas para evitar una colisión (accione el freno, cambie de carril, etc.).

Desde las opciones de ajuste de la pantalla de información para el conductor, puede cambiar la distancia (**Lejos/Normal/Cerca**) entre los vehículos a la que se producirá la alerta de colisión.

➤ **Funciones configurables** P. 304

■ Fases de alerta de colisión

El sistema tiene tres fases de alerta para una posible colisión. Sin embargo, de acuerdo con las circunstancias, el CMBS puede no pasar por todas las fases antes de iniciar la última.

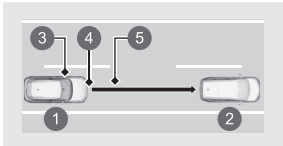
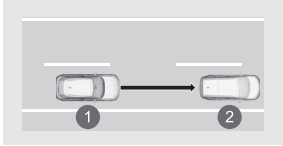
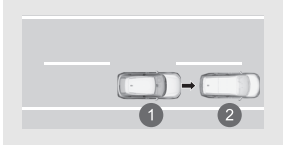
Distancia entre vehículos		CMBS		
		Los sensores detectan un vehículo	ADVERTENCIAS auditivas y visuales	Frenado
Fase uno		Existe un riesgo de colisión con el vehículo precedente	Con el ajuste Lejos , las alertas visuales y acústicas se activan con una distancia más larga respecto al vehículo que va delante que con el ajuste Normal , y con Cerca , a una distancia más corta que con Normal .	—
Fase dos		El riesgo de una colisión ha aumentado, el tiempo para responder es menor	Alertas visuales y acústicas	Aplicado suavemente
Fase tres		El CMBS determina que una colisión es inevitable		Aplicado con fuerza

- ① Su vehículo
- ② Vehículo precedente
- ③ Lejos
- ④ Normal
- ⑤ Cerca

■ Activación y desactivación del CMBS

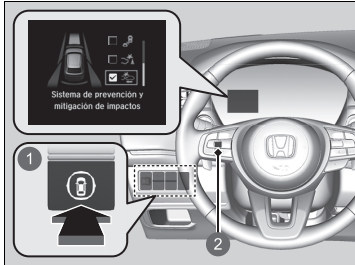

- 1 Interruptor de asistencia de seguridad
- 2 Rueda de selección izquierda

Cuando active y desactive el CMBS, realice lo siguiente:

1. Pulse el interruptor de asistencia de seguridad.
2. Gire la rueda de selección izquierda hasta el símbolo y púselo.
 - ▶ El mensaje aparece en la interfaz de información para el conductor cuando el sistema se activa o desactiva.
 - ▶ Aparece una marca en la casilla y el color del símbolo cambia a verde cuando el sistema está activado. La marca de verificación desaparece y el color del símbolo cambia a gris cuando el sistema está apagado.

El CMBS se activa cada vez que se enciende el sistema de alimentación, aunque lo hubiera desactivado la última vez que utilizó el vehículo.

▣ Sistema de prevención y mitigación de impactos (CMBS)

No puede desactivar el CMBS mientras conduce.

El CMBS puede apagarse automáticamente y el testigo de asistencia de seguridad (ámbar) se encenderá y permanecerá encendido en ciertas situaciones.

▶ **Condiciones y limitaciones del CMBS** P. 410

El CMBS permanece inactivo unos 15 segundos después de activar el sistema de alimentación.

También puede seleccionar el contenido del sistema de asistencia de seguridad en la interfaz de información para el conductor.

▶ **Interfaz de información para el conductor**
P. 135

Los testigos del control de cruceo adaptativo (ACC) con función de seguimiento a baja velocidad (Low Speed Following) (ámbar), del sistema de control y estabilidad (VSA), de desactivación del sistema de control y estabilidad (VSA), del sistema de aviso de desinflado/presión baja de los neumáticos y de asistencia de seguridad (ámbar) se encenderán de color ámbar y se acompañarán de un mensaje en el cuadro de instrumentos al poner el modo de alimentación en la posición de CONTACTO después de conectar de nuevo la batería de 12 voltios. Conduzca una distancia corta a más de 20 km/h. Los testigos deberían apagarse. Si no lo hacen, pida a un concesionario que revise el vehículo.

Solicite que le revisen el vehículo en un concesionario si observa cualquier comportamiento inusual del sistema (por ejemplo, aparece el mensaje de advertencia con mucha frecuencia).

■ Condiciones y limitaciones del CMBS

El sistema puede apagarse automáticamente y el testigo de asistencia de seguridad (ámbar) se encenderá en ciertas situaciones. Algunos ejemplos de estas condiciones se indican a continuación. Con otras condiciones pueden reducirse algunas de las funciones del CMBS.

📷 Cámara de visión panorámica frontal P. 468

■ Condiciones ambientales

- Se conduce con mal tiempo (lluvia, niebla, nieve, etc.).
- Cambios bruscos de luz ambiental, por ejemplo, al salir o al entrar en un túnel, sombra de árboles y edificios, etc.
- Se conduce con poca luz solar (p. ej., al amanecer o anochecer).
- Se refleja una luz intensa en vehículos, peatones, bicicletas en movimiento o el firme de la calzada.
- El vehículo que circula delante arroja agua o nieve.
- Se conduce de noche o en un sitio oscuro, como un túnel (debido a condiciones de poca luz, es posible que no se detecte la presencia de vehículos, peatones o bicicletas en movimiento).

■ Condiciones de la calzada

- Se conduce en carreteras con curvas o pendientes.
- Hay una película de agua o charcos en el firme de la calzada.
- Se conduce por carreteras con rodadas (carreteras nevadas o sin asfaltar, etc.).
- El vehículo vibra mucho al circular por carreteras con firme en mal estado.

■ **Condiciones del vehículo**

- El vehículo se inclina debido a una carga excesiva en las plazas traseras o en el maletero.
- Las cadenas para neumáticos están montadas.
- Se conduce de noche o en un sitio oscuro, como un túnel, con los faros apagados.
- La parte delantera de la cámara de visión panorámica frontal está tapada debido a la presencia de suciedad, niebla, lluvia, barro, nieve húmeda, alguna junta, accesorios, adhesivos o una película en el parabrisas.
- Los limpiaparabrisas han dejado residuos sobre el parabrisas.
- Si la iluminación es insuficiente debido a la presencia de suciedad sobre la lente de los faros o si la visibilidad es mala en un lugar oscuro debido a un ajuste incorrecto de los faros.
- Desgaste anormal de los neumáticos o estado de las ruedas (tamaños incorrectos, diferencias en cuanto al tamaño o la construcción, neumático mal inflado, etc.).
- La suspensión se ha modificado.

■ **Ejemplos de limitaciones para la detección correcta de la cámara de visión panorámica frontal debido a las condiciones del vehículo que circula delante, los vehículos que circulan en sentido opuesto, los peatones o las bicicletas en movimiento**

- La distancia entre su vehículo y el vehículo que circula delante, el vehículo que circula en sentido contrario, el peatón o la bicicleta en movimiento es muy corta.
- El vehículo que circula delante, el vehículo que circula en sentido contrario, el peatón o la bicicleta en movimiento se aparta o se sitúa de repente delante de usted.
- La bicicleta está parada.
- El vehículo que circula en sentido contrario o delante de usted está desviado hacia un lado.
- Cuando el vehículo que circula delante, el vehículo que circula en sentido contrario, el peatón o la bicicleta en movimiento se confunden con el fondo y el sistema no es capaz de reconocerlos.
- Cuando hay un grupo de varios peatones o bicicletas en movimiento delante de usted.
- Cuando un peatón o una bicicleta en movimiento cruza la vía rápidamente.
- Un peatón o una bicicleta en movimiento se aproximan desde el sentido opuesto.
- El vehículo que circula delante o en sentido contrario tiene encendidos solamente los faros de un lado o los tiene todos apagados en un lugar oscuro.
- Cuando parte de un peatón (cabeza, extremidades, etc.) está oculta por el equipaje.
- Cuando un peatón está agachado, o cuando sube las manos o está corriendo.
- Cuando el peatón mide menos de 1 metro o más de 2 metros.
- Cuando el peatón empuja un carrito o una bicicleta.

▶▶ Sistema de prevención y mitigación de impactos (CMBS)

Asegúrese de que todos los neumáticos sean del mismo tamaño especificado, tipo y marca, y que se desgastan por igual.

Si utiliza neumáticos de diferentes tamaños, tipos, marcas o con un nivel de desgaste distinto, es posible que el sistema no funcione correctamente.

No modifique la suspensión. Si se modifica la altura del vehículo, es posible que el sistema no funcione correctamente.

■ **Ejemplos de otras limitaciones para la detección o el funcionamiento del sistema**

- Cuando el vehículo que circula delante es una moto pequeña, una moto con sidecar, una silla de ruedas u otro vehículo con una forma peculiar.
- Cuando un vehículo es más bajo en la parte trasera que en la delantera (por ejemplo, un camión que no transporte una carga), o si se trata de un vehículo estrecho.
- Cuando el vehículo que circula delante, el vehículo que circula en sentido contrario, el peatón o la bicicleta en movimiento no se encuentran delante del vehículo.
- La diferencia de velocidad entre su vehículo y el vehículo que circula delante, el vehículo que circula en sentido contrario, el peatón o la bicicleta en movimiento es muy grande.
- Cuando el vehículo o la bicicleta en movimiento que circulan delante aminoran la velocidad de repente.
- Cuando el conductor acciona el pedal del freno y el volante para evitar una colisión.
- Cuando se acerca al vehículo que circula delante, al vehículo que circula en sentido contrario, a los peatones o a las bicicletas en movimiento mientras acelera bruscamente o acciona el volante (excepto al girar a la izquierda^{*1}/derecha^{*2} en una intersección, etc.)^{*3}.
- Si la bicicleta en movimiento es una bicicleta para niños, una bicicleta plegable, un triciclo o una de otro tipo con neumáticos pequeños, así como una bicicleta larga como, por ejemplo, una bicicleta tipo tándem.
- Cuando la cámara de visión panorámica frontal no puede identificar correctamente la forma del vehículo que circula delante, el vehículo que circula en sentido contrario, el peatón o la bicicleta en movimiento.
- Si la altura sobre el suelo del vehículo que circula delante es demasiado alta.

*1: Modelos con volante a la izquierda

*2: Modelos con volante a la derecha

*3: Cuando hay riesgo de colisión frontal con el vehículo que circula en sentido contrario al girar a la izquierda^{*1}/derecha^{*2}, el CMBS se activa. Sin embargo, es posible que no se active si gira el volante de repente.

■ Desconexión automática

El CMBS puede apagarse automáticamente y el testigo de asistencia de seguridad (ámbar) se enciende y mantiene encendido cuando:

- Conduce fuera de carretera o en una carretera de montaña, con curvas o sinuosa durante un periodo prolongado.
- Se conduce con mal tiempo (lluvia, niebla, nieve, etc.).
- Se conduce con el freno de estacionamiento aplicado.
- La temperatura de la cámara de visión panorámica frontal es demasiado alta.
- La parte delantera de la cámara de visión panorámica frontal está tapada debido a la presencia de suciedad, niebla, lluvia, barro, nieve húmeda, alguna junta, accesorios, adhesivos o una película en el parabrisas.
- Se detecta una condición anormal en los neumáticos (tamaño equivocado del neumático, neumático pinchado, etc.).

Cuando las condiciones que hicieron que el CMBS se apagase mejoran o se cumplen (por ejemplo, la limpieza), el sistema vuelve a funcionar.

■ Con pocas posibilidades de colisión

Aunque el riesgo de colisión sea mínimo, el CMBS puede activarse en las condiciones siguientes:

- Su vehículo se acerca o adelanta a otro vehículo que está girando a la izquierda o a la derecha.
- Su vehículo se acerca a otro vehículo precedente y cambia de carril para adelantarlo.
- Su vehículo se aproxima a otro en una intersección, etc.

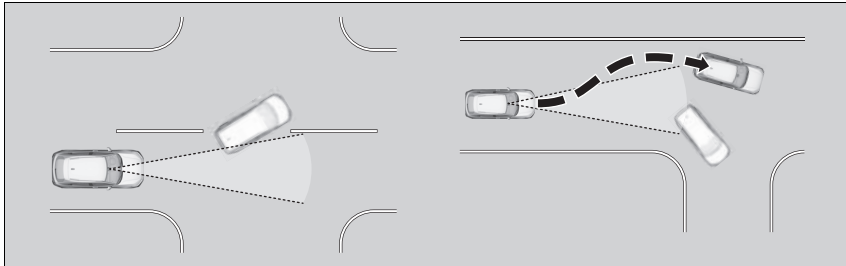

- Al atravesar una puerta baja o estrecha a una velocidad muy por encima del límite de velocidad.
- Cuando hay señales de tráfico o estructuras como guardarraíles en el perímetro de una curva.

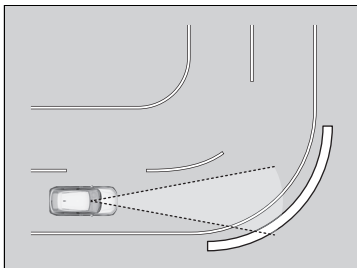

- Cuando, al circular en curvas, el vehículo llega a un punto en el que se detecta otro vehículo que se aproxima por delante hacia usted.

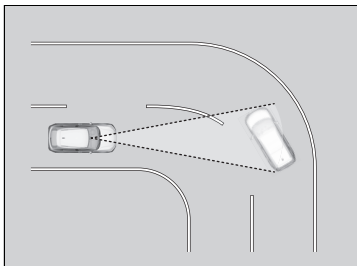

- Al acercarse a vehículos parados o muros, como al estacionar.

Control de frenos a baja velocidad

Mediante el uso de los sensores sónicos ubicados en los parachoques delantero y trasero, este sistema detecta si existe el peligro de que se produzca una colisión con una pared u otro obstáculo durante la conducción normal o cuando se pisa el pedal del acelerador con demasiada fuerza. Así, el sistema ayuda a evitar colisiones y a reducir los daños por impactos mediante la función de freno a baja velocidad o la supresión de la potencia de la asistencia a la conducción.

⚠ Control de frenos a baja velocidad

⚠ ADVERTENCIA

El sistema de control de frenos a baja velocidad no puede evitar colisiones o reducir los daños de posibles colisiones en todas las situaciones cuando el acelerador se ha pisado accidentalmente o con demasiada fuerza.

Un exceso de confianza en este sistema puede dar lugar a accidentes con lesiones graves o incluso mortales.

Es su responsabilidad comprobar siempre la posición de la palanca de cambios, la ubicación del pie en el pedal y el entorno, además de utilizar el vehículo siempre de forma segura.

Si el control de frenos a baja velocidad se activa en una situación en la que no se desea aplicar el freno automáticamente (por ejemplo, cuando el vehículo se encuentra entre dos barreras de un paso de ferrocarril), simplemente pise el pedal de freno para desactivar el sistema y siga conduciendo con normalidad.

Si el sistema se activa por la presencia de bordillos, resaltos de estacionamiento o desniveles de la carretera y no puede estacionar o superar estos obstáculos, desactive el sistema.

■ Funcionamiento del sistema

■ Función de freno a baja velocidad

La función de freno a baja velocidad emite una advertencia visual y sonora cuando el vehículo circula a una velocidad aproximada de entre 2 y 10 km/h, y existe la posibilidad de chocar contra una pared u otro obstáculo, además de ofrecer asistencia durante el frenado.

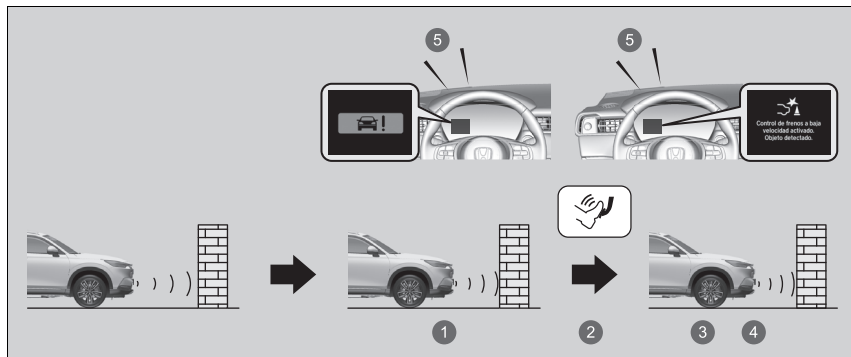

- 1 El vehículo aplica el freno
- 2 El conductor pisa el pedal de freno
- 3 Parada
- 4 Retirada del freno tras mantener la posición de parada
- 5 Aviso acústico

Si solo se desactivan los sensores traseros con el sistema del sensor de estacionamiento, la función de freno de baja velocidad no funciona al dar marcha atrás.

➤ **Apagado de todos los sensores traseros** P. 487

▶▶ Control de frenos a baja velocidad

Para obtener instrucciones sobre el manejo correcto de los sensores sónicos, consulte la página siguiente.

➤ **Sensores** P. 470

El vehículo soltará el freno y empezará a moverse unos segundos después de activar el sistema. Para mantener el vehículo parado, mantenga el pedal de freno pisado o ponga la transmisión en **P**.

Para evitar que el sistema se active cuando no es necesario, desactívelo siempre durante el mantenimiento del vehículo, cuando vaya a transportarlo por barco, camión, etc., o cuando se vaya a utilizar un dinamómetro de chasis o rodillos libres para su inspección.

■ Control del acelerador para mitigación de colisiones y control del acelerador para mitigación de colisiones traseras

Cuando el vehículo está parado o circulando a menos de 10 km/h y hay un obstáculo como una pared cerca de la parte delantera o trasera del vehículo, si se pisa el pedal del acelerador más de lo necesario, el sistema emitirá una alerta visual y audible. Al mismo tiempo, el sistema evitará movimientos repentinos hacia delante o hacia atrás limitando la salida del sistema de alimentación y, después, activará el freno a baja velocidad cerca del obstáculo.

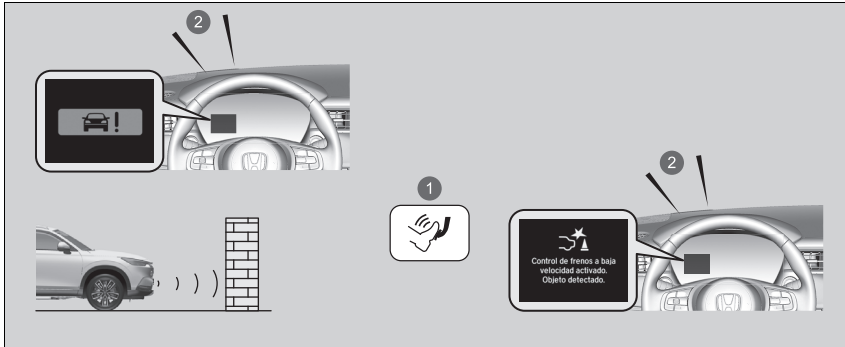

- ① Accionamiento accidental del acelerador/limitación de la salida del sistema de alimentación
- ② Aviso acústico

Los sistemas de control del acelerador para mitigación de colisiones y control del acelerador para mitigación de colisiones traseras no se activarán en las siguientes situaciones.

Cuando se circula hacia delante:

Cuando se circula por una pendiente pronunciada o la palanca de cambios está en la posición

P, **R** o **N**.

Al dar marcha atrás:

Cuando se circula por una pendiente pronunciada o la palanca de cambios está en otra posición distinta de **R**.

Si solo se desactivan los sensores traseros con el sistema del sensor de estacionamiento, la supresión de la potencia de la asistencia a la conducción no funciona al dar marcha atrás.

▶ **Apagado de todos los sensores traseros** P. 487

■ Activación y desactivación del sistema

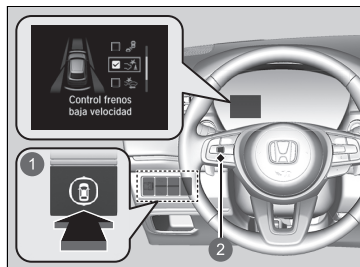

- 1 Interruptor de asistencia de seguridad
- 2 Rueda de selección izquierda

Cuando active y desactive el sistema, realice lo siguiente:

1. Pulse el interruptor de asistencia de seguridad.
2. Gire la rueda de selección izquierda hasta el símbolo y púselo.
 - ▶ El mensaje aparece en la interfaz de información para el conductor cuando el sistema se activa o desactiva.
 - ▶ Aparece una marca en la casilla y el color del símbolo cambia a verde cuando el sistema está activado. La marca de verificación desaparece y el color del símbolo cambia a gris cuando el sistema está apagado.

El sistema se activa cada vez que se enciende el sistema de alimentación, aunque lo desactivara la última vez que condujo el vehículo.

▶▶ Activación y desactivación del sistema

También puede seleccionar el contenido del sistema de asistencia de seguridad en la interfaz de información para el conductor.

▶ **Interfaz de información para el conductor**
P. 135

El sistema de control de frenos a baja velocidad puede desactivarse temporalmente después de reconectar la batería de 12 voltios.

El sistema se activará automáticamente cuando el vehículo haya estado circulando a más de 20 km/h durante un tiempo.

Si el sistema no se activa, lleve el vehículo a un concesionario para que lo revisen.

■ Condiciones para la cancelación

Condiciones para el funcionamiento de los sistemas de control del acelerador para mitigación de colisiones y control del acelerador para mitigación de colisiones traseras.

- Cuando deja de pisarse el acelerador.
- Cuando se pisa el acelerador durante aproximadamente cuatro segundos.
- Cuando se pisa el pedal de freno.
- Cuando se gira el volante de dirección y se evita una colisión.

Condiciones para la cancelación de la función de control de frenos a baja velocidad.

- Tiene que transcurrir un tiempo desde la activación.

■ Condiciones y limitaciones del sistema de control de frenos a baja velocidad

Puede que el sistema no funcione correctamente en las siguientes situaciones:

■ Ejemplos de obstáculos que el sensor sónico no puede detectar

- Obstáculos que no reflejan bien las ondas sonoras, como personas, nieve, prendas, esponjas, etc.
- Obstáculos finos, como vallas, bicicletas, postes de señales, etc.
- Obstáculos bajos o pequeños.
- Obstáculos situados justo delante del parachoques.
- Objetos en movimiento o que cruzan repentinamente la carretera.
- Obstáculos que no son perpendiculares al suelo.

☒ Condiciones para la cancelación

Después de que el control de frenos a baja velocidad se haya activado una vez, no se volverá a activar para el mismo obstáculo.

Se pueden activar de nuevo después de conducir una distancia determinada tras la última activación.

El control de frenos a baja velocidad se activa por separado al desplazarse hacia delante y marcha atrás (por ejemplo, si se activan al circular hacia delante, se pueden activar de nuevo inmediatamente si se circula marcha atrás).

Sin embargo, si se ha activado el sistema de control de frenos a baja velocidad, para que se active el control del acelerador para mitigación de colisiones es necesario conducir el vehículo una determinada distancia para restablecer el sistema.

■ **Ejemplos de situaciones en las que el sensor sónico no puede detectar obstáculos**

- El sensor sónico está sucio (cubierto de nieve, agua, barro, etc.).
- El vehículo está demasiado caliente o frío.
- El volante se gira bruscamente al aproximarse a un obstáculo en ángulo.

■ **Ejemplos de otros casos en los que el sistema podría no funcionar correctamente**

- El vehículo está inclinado debido a una carga pesada o modificaciones en la suspensión.
- Desgaste anormal de los neumáticos o estado de las ruedas (tamaños incorrectos, diferencias en cuanto al tamaño o la construcción, neumático mal inflado, etc.).
- Condiciones meteorológicas adversas, como lluvia torrencial, niebla, nieve, tormentas de arena, etc.
- Humedad o temperatura ambiente demasiado altas o bajas.
- Al descender una pendiente pronunciada.
- Al aproximarse a otros vehículos con sensores sónicos u otros objetos que emiten ondas ultrasónicas.

■ **Situaciones en las que el sistema podría activarse aunque no exista riesgo de colisión**

- Al pasar por barreras cortas o estrechas.
- Al circular por superficies irregulares, áreas con hierba o lugares con escalones.
- Cuando un pilar inclinado o una pared sobresalen desde una posición alta.
- Cuando hay obstáculos junto a la carretera.
- Cuando se conduce hacia banderas, cortinas, ramas de árboles, barreras de cruce de ferrocarril, etc.
- Cuando se conduce en carreteras anegadas.

Control de crucero adaptativo (ACC) con función de seguimiento a baja velocidad (Low Speed Following)

Ayuda a mantener una velocidad constante del vehículo y una distancia de seguimiento tras un vehículo detectado que circule por delante; si este vehículo se detiene, puede desacelerar y parar su vehículo sin tener que mantener el pie en el freno ni el acelerador.

Cuando el sistema ACC con función de seguimiento a baja velocidad (Low Speed Following) desacelera su vehículo mediante la aplicación de los frenos, las luces de freno de su vehículo se encenderán.

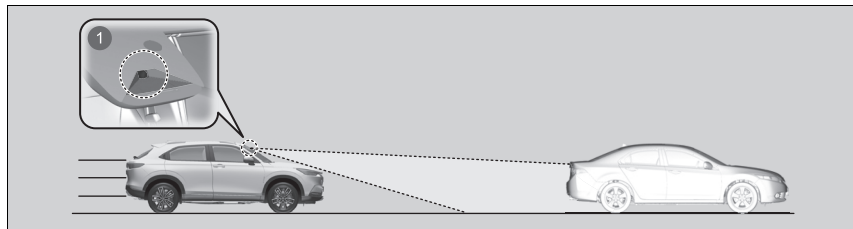

- 1 La cámara de visión panorámica frontal está situada detrás del retrovisor.
- Velocidad del vehículo para el ACC con función de seguimiento a baja velocidad (Low Speed Following): **se detecta un vehículo precedente en el área de alcance del ACC con función de seguimiento a baja velocidad (Low Speed Following)**: el ACC con función de seguimiento a baja velocidad (Low Speed Following) funciona a velocidades de hasta 180 km/h.
- **No se detecta ningún vehículo precedente en el área de alcance del ACC con función de seguimiento a baja velocidad (Low Speed Following)**: el ACC con función de seguimiento a baja velocidad (Low Speed Following) funciona a velocidades de 30 km/h o superiores.
- Posiciones de cambio del ACC con función de seguimiento a baja velocidad (Low Speed Following): En **D**.

☒ Control de crucero adaptativo (ACC) con función de seguimiento a baja velocidad (Low Speed Following)

⚠ ADVERTENCIA

Si el ACC con función de seguimiento a baja velocidad (Low Speed Following) se usa incorrectamente, se puede provocar un accidente.

Utilice el ACC con función de seguimiento a baja velocidad (Low Speed Following) solo al circular por autopistas y carreteras en buen estado, así como en buenas condiciones meteorológicas.

⚠ ADVERTENCIA

El ACC con función de seguimiento a baja velocidad (Low Speed Following) tiene una capacidad de frenado limitada y podría no detener el vehículo a tiempo para evitar una colisión con un vehículo que pare rápidamente delante de usted.

Debe estar siempre preparado para aplicar el pedal de freno cuando las condiciones lo requieran.

Recordatorio importante

Como ocurre con otros sistemas, el ACC con función de seguimiento a baja velocidad (Low Speed Following) tiene limitaciones. Use el pedal de freno cuando sea necesario y mantenga una distancia segura entre su vehículo y los demás.

Puede consultar información de uso de la cámara de visión panorámica frontal equipada con este sistema.

☒ **Cámara de visión panorámica frontal** P. 468

■ Cómo activar el sistema

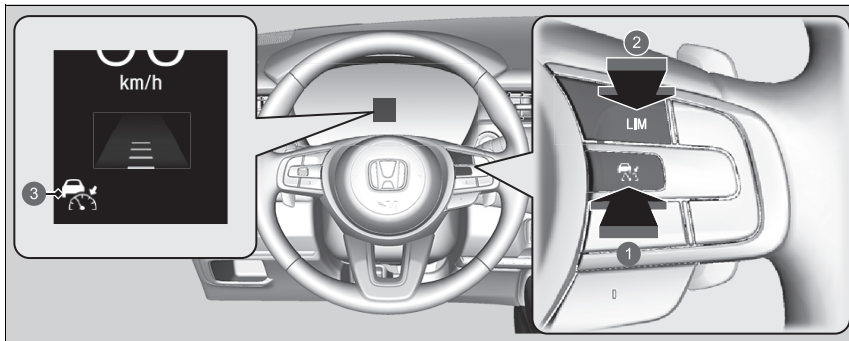

1 Botón

Pulse el botón

2 Botón **LIM**

Si se enciende un testigo distinto, pulse el botón **LIM** para cambiarlo al ACC con función de seguimiento a baja velocidad (Low Speed Following).

3 **Se enciende el testigo (blanco) en el cuadro de instrumentos.**

El ACC con función de seguimiento a baja velocidad (Low Speed Following) está listo para su uso.

▶▶ Control de crucero adaptativo (ACC) con función de seguimiento a baja velocidad (Low Speed Following)

Es posible que el ACC con función de seguimiento a baja velocidad (Low Speed Following) no funcione correctamente en determinadas condiciones.

▶▶ Condiciones y limitaciones del ACC con función de seguimiento a baja velocidad (Low Speed Following) P. 431

No utilice el ACC con función de seguimiento a baja velocidad (Low Speed Following) en las condiciones siguientes:

- En carreteras con cambios de carril frecuentes o arranques y paradas continuos, el control de crucero adaptativo (ACC) con función de seguimiento a baja velocidad (Low Speed Following) no puede mantener una distancia adecuada entre el vehículo propio y el que circula delante.
- En carreteras con curvas pronunciadas.
- En carreteras con puestos de peaje u objetos entre los carriles de tráfico, o en zonas de aparcamiento o instalaciones con acceso para coches.
- Cuando conduzca con mal tiempo (lluvia, niebla, nieve, etc.), es posible que el control de crucero adaptativo (ACC) con función de seguimiento a baja velocidad (Low Speed Following) no detecte correctamente la distancia entre su vehículo y el que circula delante.
- En carreteras con superficies resbaladizas o con hielo. Las ruedas pueden patinar y el vehículo puede perder el control.
- En carreteras con pendientes pronunciadas cuesta arriba o cuesta abajo.
- En carreteras con pendientes con curvas.

■ Programación de la velocidad del vehículo

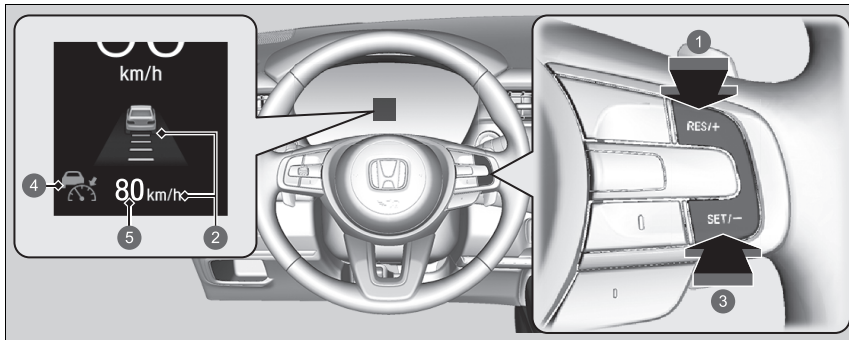

- 1 Botón **RES/+**
Pulse y suelte
- 2 Se enciende cuando se activa el ACC con función de seguimiento a baja velocidad (Low Speed Following)
- 3 Botón **SET/-**
Pulse y suelte
- 4 Testigo (verde)
- 5 Velocidad del vehículo programada (blanco)

☒ Control de crucero adaptativo (ACC) con función de seguimiento a baja velocidad (Low Speed Following)

Es posible que los testigos del control de crucero adaptativo (ACC) con función de seguimiento a baja velocidad (Low Speed Following) (ámbar), del sistema de control y estabilidad (VSA), de desactivación del sistema de control y estabilidad (VSA), del sistema de aviso de desinflado/presión baja de los neumáticos y de asistencia de seguridad (ámbar) se enciendan cuando se vuelva a conectar la batería de 12 voltios.

Conduzca una distancia corta a más de 20 km/h. El testigo debería apagarse. Si no desaparece, pida a un concesionario que revise el vehículo.

☒ Programación de la velocidad del vehículo

Puede elegir el formato de visualización de las mediciones de velocidad fija en la pantalla de audio/información para el conductor entre km/h y mph.

☒ **Funciones configurables** P. 304

Cuando se conduce a una velocidad mínima de 30 km/h: levante el pie del pedal y pulse el botón **RES/+** o **SET/-** cuando alcance la velocidad deseada. En el momento en que suelte el botón, la velocidad quedará fijada y se activará el ACC con función de seguimiento a baja velocidad (Low Speed Following).

Cuando se conduce a una velocidad inferior a unos 30 km/h: si el vehículo se está moviendo y el pedal de freno no está pisado, al pulsarse el botón se fija la velocidad programada a unos 30 km/h, independientemente de la velocidad actual del vehículo. Si su vehículo está parado, puede ajustar la velocidad del vehículo incluso con el pedal de freno pisado.



Cuando el ACC con función de seguimiento a baja velocidad (Low Speed Following) empieza a funcionar, el icono del vehículo, las barras de distancia y la velocidad programada aparecen en el cuadro de instrumentos.

- 1 Ajuste del intervalo de separación del vehículo
- 2 Velocidad del vehículo programada

■ Cuando está funcionando

■ Hay un vehículo delante del suyo

El ACC con función de seguimiento a baja velocidad (Low Speed Following) controla si el vehículo que circula por delante entra en el área de alcance del ACC con función de seguimiento a baja velocidad (Low Speed Following). Si se detecta un vehículo, el sistema ACC con función de seguimiento a baja velocidad (Low Speed Following) mantiene o reduce la velocidad programada en el vehículo para mantener la distancia de seguimiento.

🔧 Para ajustar o modificar la distancia de seguimiento P. 436

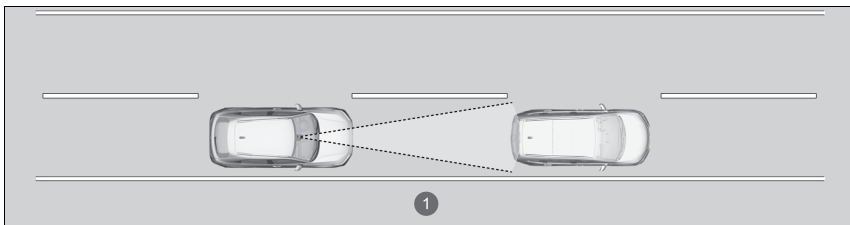

1 Área de alcance del ACC con función de seguimiento a baja velocidad (Low Speed Following): 120 m

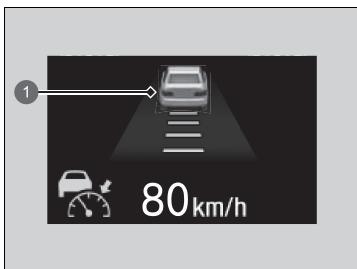

1 En el cuadro de instrumentos aparece el icono de un vehículo.

Cuando un vehículo a menor velocidad que su velocidad fija se aproxima o le adelanta, y la cámara de visión panorámica frontal lo detecta, su vehículo empieza a desacelerar.

⚠ Cuando está funcionando

Si el vehículo delante del suyo reduce la velocidad de forma violenta, o si otro vehículo se cuela delante de usted, el aviso sonará y aparecerá un mensaje en la interfaz de información del conductor.

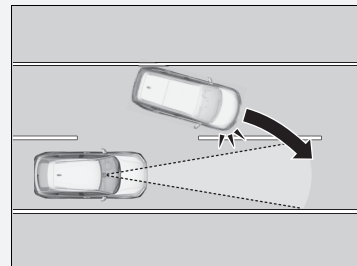

Pise el pedal de freno y mantenga una distancia adecuada con el vehículo de delante.

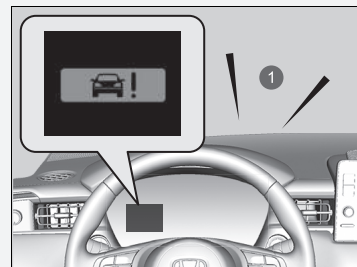

1 Alerta sonora

■ No hay ningún vehículo delante del suyo

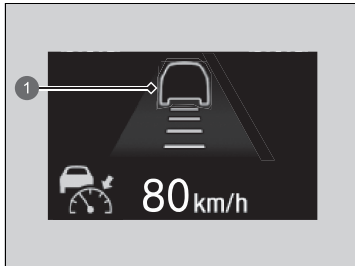

- 1 En el cuadro de instrumentos aparece el icono de un vehículo rodeado por una línea.

Su vehículo mantiene la velocidad fijada sin tener que mantener el pie sobre el pedal de freno ni del acelerador.

Si antes se detectó un vehículo circulando delante que evitó que su vehículo fuera a la velocidad fija, el ACC con función de seguimiento a baja velocidad (Low Speed Following) acelera su vehículo hasta alcanzar esta velocidad y seguidamente la mantiene.

En pendientes pronunciadas durante el ACC con función de seguimiento a baja velocidad (Low Speed Following), frena para inhibir la aceleración excesiva y mantener la velocidad programada. Sin embargo, la velocidad del vehículo puede ser superior a la velocidad programada.

■ Cuando pisa el pedal del acelerador

Puede aumentar temporalmente la velocidad del vehículo. En este caso, no hay alertas auditivas o visuales incluso si hay un vehículo dentro del alcance del ACC con función de seguimiento a baja velocidad (Low Speed Following).

El ACC con función de seguimiento a baja velocidad (Low Speed Following) permanece encendido a menos que lo cancele. Cuando suelte el pedal del acelerador, el sistema reanuda una velocidad apropiada para mantener la distancia de seguimiento mientras el vehículo que circule delante esté dentro del área de alcance del ACC con función de seguimiento a baja velocidad (Low Speed Following).

☒ Cuando está funcionando

Incluso si la distancia entre su vehículo y el vehículo de delante es corta, el ACC con función de seguimiento a baja velocidad (Low Speed Following) puede comenzar a acelerar su vehículo en las siguientes circunstancias:

- El vehículo que circula delante va prácticamente a la misma velocidad o más rápido que su vehículo.
- Un vehículo que se cuele delante del suyo va más rápido que su vehículo y la separación entre los vehículos se va aumentando poco a poco.

También se puede ajustar el sistema para que emita un tono cuando el vehículo que va delante entra y sale del área de detección del ACC con función de seguimiento a baja velocidad (Low Speed Following). Puede activar o desactivar el aviso acústico de detección del vehículo.

☒ **Funciones configurables** P. 304

Limitaciones

Es posible que tenga que utilizar el pedal de freno para mantener una distancia de seguridad cuando el sistema ACC con función de seguimiento a baja velocidad (Low Speed Following) está activo. Además, el ACC con función de seguimiento a baja velocidad (Low Speed Following) puede no funcionar correctamente en determinadas condiciones.

☒ **Condiciones y limitaciones del ACC con función de seguimiento a baja velocidad (Low Speed Following)** P. 431

☒ Cuando está funcionando

- El ACC con función de seguimiento a baja velocidad (Low Speed Following) puede controlar temporalmente la distancia entre su vehículo y el vehículo del carril contiguo o los alrededores del vehículo según las condiciones de la carretera (por ejemplo, curvas) o las condiciones del vehículo (por ejemplo, accionamiento del volante o posición del vehículo en el carril).

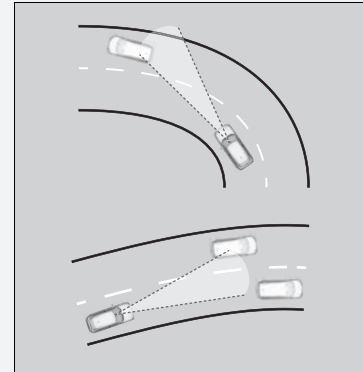

- Cuando el vehículo que le precede se aleja, por ejemplo, al entrar en un área de intercambio o de descanso, el ACC con función de seguimiento a baja velocidad (Low Speed Following) puede seguir manteniendo la distancia de seguimiento establecida durante un breve periodo de tiempo.

■ Se detecta un vehículo circulando delante dentro del área de alcance del ACC con función de seguimiento a baja velocidad (Low Speed Following) y se desacelera hasta parar



1 Testigo  (verde)



1 Testigo  (verde)

El vehículo también se detiene, automáticamente. El mensaje **Detenido** aparece en el cuadro de instrumentos.

Cuando el vehículo que va delante vuelve a arrancar, parpadea en el cuadro de instrumentos el icono del vehículo. Si pulsa el botón **RES/+** o **SET/-**, o pisa el pedal del acelerador, el ACC con función de seguimiento a baja velocidad (Low Speed Following) vuelve a funcionar con la velocidad fija anterior.

Si no le precede ningún vehículo antes de reanudar la conducción, pise el pedal del acelerador y el ACC con función de seguimiento a baja velocidad (Low Speed Following) se pondrá en marcha de nuevo dentro de los límites de la velocidad fijada anteriormente.

▶▶ Se detecta un vehículo circulando delante dentro del área de alcance del ACC con función de seguimiento a baja velocidad (Low Speed Following) y se desacelera hasta parar

⚠ ADVERTENCIA

Salir de un vehículo parado con el sistema ACC con función de seguimiento a baja velocidad (Low Speed Following) aún funcionando puede provocar que el vehículo se mueva sin el control del conductor.

Un vehículo que se mueve sin el control del conductor puede ocasionar un accidente, con los consiguientes riesgos de lesiones graves o fatales.

Nunca salga del vehículo si se ha detenido con el ACC con función de seguimiento a baja velocidad (Low Speed Following).

■ Condiciones y limitaciones del ACC con función de seguimiento a baja velocidad (Low Speed Following)

El sistema se puede apagar automáticamente en determinadas condiciones. Algunos ejemplos de estas condiciones se indican a continuación. Con otras condiciones pueden reducirse algunas de las funciones del ACC.

📷 **Cámara de visión panorámica frontal** P. 468

■ Condiciones ambientales

- Se conduce con mal tiempo (lluvia, niebla, nieve, etc.).
- Cambios bruscos de luz ambiental, por ejemplo, al salir o al entrar en un túnel, sombra de árboles y edificios, etc.
- Se refleja una luz intensa en los vehículos o en el firme de la calzada.
- El vehículo que circula delante arroja agua o nieve.
- Se conduce de noche o en un sitio oscuro, como un túnel (debido a condiciones de poca luz, es posible que no se detecte todo el vehículo).
- Se conduce con poca luz solar (p. ej., al amanecer o anochecer).

■ Condiciones de la calzada

- Se conduce en carreteras con curvas o pendientes.

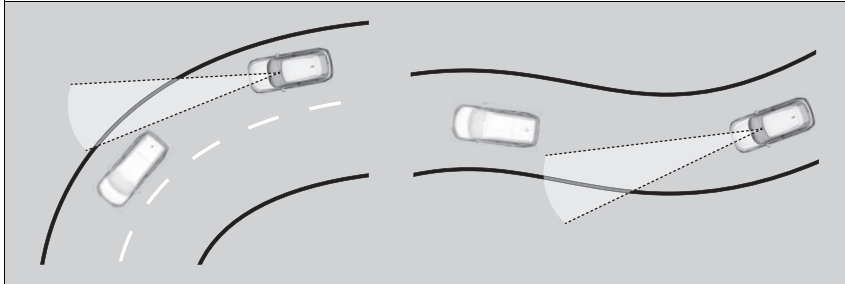

- Se conduce por carreteras con rodadas (carreteras nevadas o sin asfaltar, etc.).
- Hay charcos o una película de agua en el firme de la calzada.
- El vehículo vibra mucho al circular por carreteras con firme en mal estado.

■ Condiciones del vehículo

- El vehículo se inclina debido a una carga excesiva en las plazas traseras o en el maletero.
- Las cadenas para neumáticos están montadas.
- La parte delantera de la cámara de visión panorámica frontal está tapada debido a la presencia de suciedad, niebla, lluvia, barro, nieve húmeda, alguna junta, accesorios, adhesivos o una película en el parabrisas.
- Se conduce de noche o en un sitio oscuro, como un túnel, con los faros apagados.
- Los limpiaparabrisas han dejado residuos sobre el parabrisas.
- Si la iluminación es insuficiente debido a la presencia de suciedad sobre la lente de los faros o si la visibilidad es mala en un lugar oscuro debido a un ajuste incorrecto de los faros.
- Desgaste anormal de los neumáticos o estado de las ruedas (tamaños incorrectos, diferencias en cuanto al tamaño o la construcción, neumático mal inflado, etc.).
- La suspensión se ha modificado.

■ **Ejemplos de condiciones en las que es posible que la cámara de visión panorámica frontal no detecte correctamente el vehículo que circula delante**

- Un vehículo se cruza repentinamente delante del suyo.
- La distancia entre su vehículo y el vehículo precedente es demasiado corta.
- Cuando el vehículo que circula delante se confunde con el fondo y el sistema no es capaz de reconocerlo.
- El vehículo que circula delante tiene encendidos solamente los faros de un lado o los tiene todos apagados en un lugar oscuro.

■ **Ejemplos de condiciones en las que es posible que el sistema no funcione correctamente**

- El vehículo que circula delante se detiene y la diferencia de velocidad entre su vehículo y el vehículo que circula delante es muy grande.
- Cuando el vehículo que circula delante aminora la velocidad de repente.
- Cuando el vehículo que circula delante tiene una forma peculiar.
- Cuando un vehículo es más bajo en la parte trasera que en la delantera (por ejemplo, un camión que no transporte una carga), o si se trata de un vehículo estrecho.

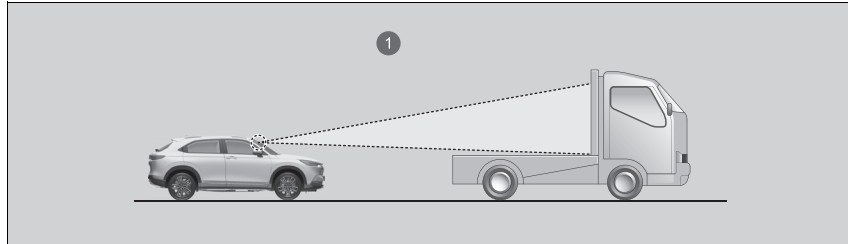

- ① La cámara de visión panorámica frontal detecta la sección superior de un camión vacío.
- Cuando su vehículo o el vehículo que va delante circula por un borde del carril.
 - Cuando el vehículo que circula delante es estrecho como, por ejemplo, una moto.
 - Si la altura sobre el suelo del vehículo que circula delante es demasiado alta.

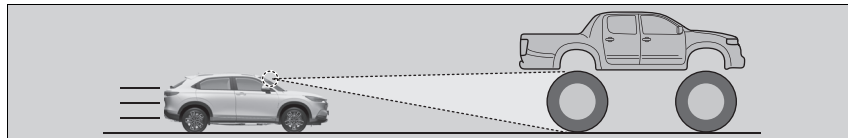

- Cuando la cámara de visión panorámica frontal no puede identificar correctamente la forma del vehículo que circula delante.

■ Ajuste de la velocidad del vehículo

Aumente o disminuya la velocidad del vehículo con los botones **RES/+** o **SET/-** del volante.

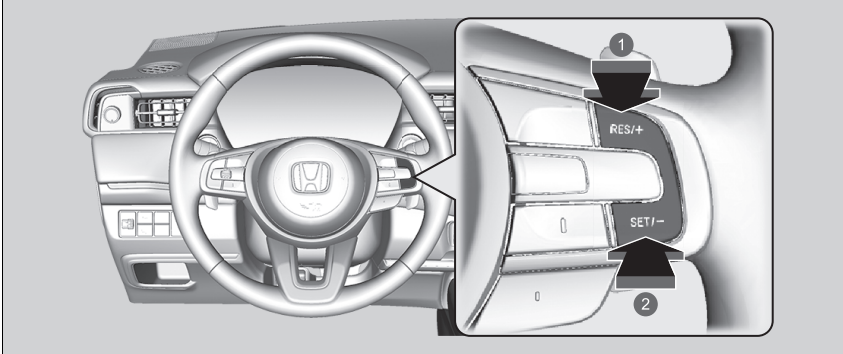

- 1 Aumento de la velocidad
- 2 Reducción de la velocidad

- Cada vez que pulsa el botón **RES/+** o **SET/-**, la velocidad del vehículo aumenta o disminuye en aproximadamente 1 km/h según sea necesario.
- Si mantiene el botón **RES/+** o **SET/-** pulsado, la velocidad del vehículo aumenta o disminuye en aproximadamente 10 km/h según sea necesario.

▣ Ajuste de la velocidad del vehículo

Si se detecta un vehículo precedente circulando a una velocidad menor a su velocidad fija aumentada, puede que el ACC con función de seguimiento a baja velocidad (Low Speed Following) no acelere el vehículo. De esta forma, ayuda a mantener la distancia fijada entre su vehículo y el vehículo precedente.

Cuando pisa el pedal del acelerador y, a continuación, pulsa y suelta el botón **SET/-**, se establece la velocidad actual del vehículo.

■ Para ajustar o modificar la distancia de seguimiento

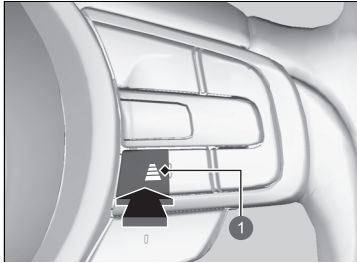

1 Botón de intervalos

Pulse el botón de distancia para cambiar la distancia de seguimiento del ACC con función de seguimiento a baja velocidad (Low Speed Following).

Cada vez que se pulsa el botón, la distancia de seguimiento (la distancia con el vehículo precedente) que se ha fijado se alterna entre las distancias de seguimiento extralarga, larga, intermedia y corta.

Determine la distancia de seguimiento más adecuada en función de sus condiciones de conducción específicas. Asegúrese de cumplir con los requisitos de distancia de seguimiento establecidos por las normativas locales.

Cuanto mayor sea la velocidad fijada, mayor será la distancia de seguimiento corta, intermedia, larga o extralarga. Vea los siguientes ejemplos como referencia.

Distancia de seguimiento		Cuando la velocidad fija es:	
		80 km/h	104 km/h
Corta		26,6 metros 1,2 seg.	33,7 metros 1,2 seg.
Media		34,6 metros 1,6 seg.	44,9 metros 1,6 seg.
Larga		43,9 metros 2,0 seg.	57,1 metros 2,0 seg.
Extralarga		53,6 metros 2,4 seg.	70,0 metros 2,4 seg.

Cuando su vehículo se detiene automáticamente porque el vehículo detectado delante se ha detenido, la distancia entre los dos vehículos podrá variar según el ajuste de distancia del ACC con función de seguimiento a baja velocidad (Low Speed Following).

▶▶ Para ajustar o modificar la distancia de seguimiento

El conductor debe, en todo momento, mantener una distancia de frenado suficiente con el vehículo que circula delante y tener en cuenta que las distancias o espacios mínimos pueden consultarse en las disposiciones del código de circulación local y que es responsabilidad del conductor respetar dicha legislación.

■ Cancelación

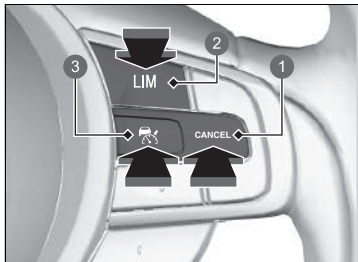

- 1 Botón **CANCEL**
- 2 Botón **LIM**
- 3 Botón

Para desconectar el ACC con función de seguimiento a baja velocidad (Low Speed Following), realice cualquiera de las siguientes acciones:

- Pulse el botón **CANCEL**.
 - ▶ El testigo (verde) del cuadro de instrumentos se cambia por el testigo (blanco).
- Pulse el botón .
- ▶ El testigo (verde) se apaga.
- Pulse el botón **LIM**.
- Pise el pedal de freno mientras el vehículo avanza.
 - ▶ El testigo (verde) del cuadro de instrumentos se cambia por el testigo (blanco).

▶▶ Cancelación

Vuelta a la velocidad fijada previamente: después de haber cancelado el ACC con función de seguimiento a baja velocidad (Low Speed Following), puede activarlo con la velocidad programada anterior que se muestra en el cuadro de instrumentos (en gris) si pulsa el botón **RES/+** aunque el vehículo esté parado.

Si desactiva el ACC con función de seguimiento a baja velocidad (Low Speed Following) pulsando el botón **CANCEL** o pisando el pedal del freno, la velocidad programada anterior se mostrará en gris en el cuadro de instrumentos. Cuando se pulsa el botón **RES/+**, el ACC con función de seguimiento a baja velocidad (Low Speed Following) se activa con la velocidad mostrada. Si se muestra el testigo (blanco) y pulsa el interruptor **RES/+**, pero no se muestra ninguna velocidad fija anterior (en gris); la velocidad se ajusta a la velocidad actual del vehículo.

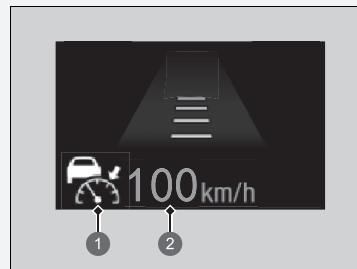

- 1 Indicador (blanco)
- 2 Velocidad programada anterior (gris)

■ Cancelación automática

Cuando el ACC con función de seguimiento a baja velocidad (Low Speed Following) se ha cancelado automáticamente, suena el avisador acústico y aparece un mensaje en el cuadro de instrumentos. Cualquiera de estas condiciones puede provocar que el ACC con función de seguimiento a baja velocidad (Low Speed Following) se cancele automáticamente:

- Mal tiempo (lluvia, niebla, nieve, etc.).
- No se puede detectar el vehículo precedente.
- Se detecta una condición anormal en los neumáticos o los neumáticos patinan.
- Conduce por una carretera montañosa o por un camino fuera de carretera durante periodos extensos.
- Movimiento brusco del volante.
- Cuando se activan el ABS, el VSA, el control de frenos a baja velocidad o el CMBS.
- Cuando se enciende el testigo del sistema VSA.
- Cuando el vehículo está parado en una pendiente pronunciada.
- Cuando se acciona manualmente el freno de estacionamiento.
- El vehículo que circula delante arroja agua o nieve.
- Se conduce con poca luz solar (p. ej., al amanecer o anochecer).
- Cuando el vehículo detectado dentro del área de alcance del ACC con función de seguimiento a baja velocidad (Low Speed Following) está demasiado cerca de su vehículo.
- Cuando se acelera rápidamente.
- La parte delantera de la cámara de visión panorámica frontal está tapada debido a la presencia de suciedad, niebla, lluvia, barro, nieve húmeda, alguna junta, accesorios, adhesivos o una película en el parabrisas.
- El vehículo tiene una carga excesiva en las plazas traseras o en el maletero.
- Al pasar a través de un espacio cerrado, como un túnel.
- Cuando se enciende el testigo (rojo) del sistema de frenos y freno de estacionamiento.
- El vehículo ha aplicado repetidamente los frenos para mantener la velocidad establecida (por ejemplo, al descender por una pendiente larga).

✘ Cancelación

La velocidad programada no puede fijarse ni reanudarse cuando el ACC con función de seguimiento a baja velocidad (Low Speed Following) se ha desactivado con el botón .

Pulse el botón  para activar el sistema y, a continuación, programe la velocidad deseada.

El ACC con función de seguimiento a baja velocidad (Low Speed Following) también se puede cancelar automáticamente por las siguientes causas. En estos casos, el freno de estacionamiento se acciona automáticamente.

- El cinturón de seguridad del conductor está desabrochado mientras el vehículo está parado.
- El vehículo se detiene durante más de 10 minutos.
- El sistema de alimentación se apaga.

Sistema de aviso de salida de carril (LKAS)

Proporciona asistencia a la dirección para ayudar a mantener el vehículo en el centro de un carril detectado y proporciona avisos táctiles, acústicos y visuales si se detectan desviaciones fuera del carril.

■ Asistencia en la dirección

El sistema aplica un par a la dirección para mantener el vehículo entre las líneas del carril izquierda y derecha. El par aplicado aumenta si el vehículo se aproxima a cualquiera de las líneas del carril.

■ Avisos táctiles, acústicos y visuales

Produce vibraciones rápidas en el volante, y un aviso sonoro y visual le advierte de que el vehículo se está desviando de un carril detectado.

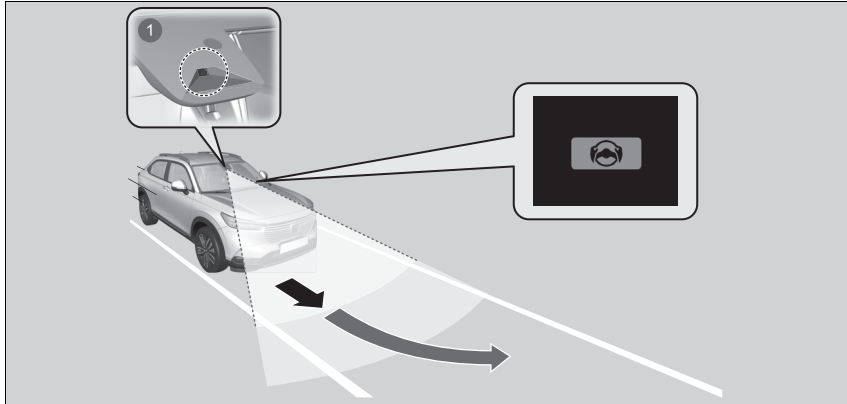

1 Cámara de visión panorámica frontal: controla las líneas del carril

☒ Sistema de aviso de salida de carril (LKAS)

Recordatorios de seguridad importantes

El sistema LKAS solo es para su comodidad. No es un sistema de conducción autónomo y siempre se requiere la atención y el control del conductor. El sistema no funciona si se retiran las manos del volante o si no consigue guiar el vehículo.

El LKAS resulta útil cuando se utiliza en autopistas o en vías de doble carril.

No coloque ningún objeto en la parte superior del panel de instrumentos. Los objetos pueden reflejarse en el parabrisas y evitar la detección correcta de los carriles.

El LKAS solo le advierte al detectar una desviación fuera del carril sin que se estén utilizando los intermitentes. El LKAS puede no detectar todas las marcas o salidas de carril. La exactitud varía en función de las condiciones meteorológicas, velocidad y estado de las marcas de carril. Siempre es su responsabilidad conducir de forma segura y evitar colisiones.

Puede consultar información de uso de la cámara de visión panorámica frontal equipada con este sistema.

➤ **Cámara de visión panorámica frontal** P. 468

Es posible que el LKAS no funcione correctamente en determinadas condiciones:

➤ **Condiciones y limitaciones del LKAS** P. 449

Cuando accione los intermitentes para cambiar de carril, el sistema quedará suspendido y se reanuda una vez que los intermitentes vuelvan a la posición de desactivación. Si hace un cambio de carril sin accionar los intermitentes, las alertas del LKAS se activarán y se aplicará el par a la dirección.

▶▶ Sistema de aviso de salida de carril (LKAS)

Cuando no puede detectar carriles, el sistema se cancela temporalmente. Cuando se detecta un carril, el sistema se reanuda automáticamente.

■ Función de asistencia de mantenimiento en carril

Proporciona asistencia para mantener el vehículo en el centro del carril. Cuando el vehículo se aproxima a la línea amarilla o blanca, se incrementa la fuerza de dirección de la dirección asistida eléctrica.

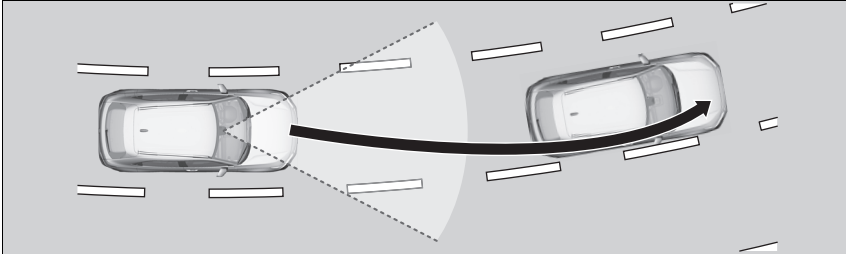

☒ Sistema de aviso de salida de carril (LKAS)

El LKAS no funcionará según se diseñó para situaciones de tráfico con paradas y arranques frecuentes ni en carreteras con curvas pronunciadas.

■ Función de aviso de cambio involuntario de carril

Cuando el vehículo entra en la zona de advertencia, el LKAS le advierte con una ligera vibración del volante, así como con un aviso sonoro y visual.

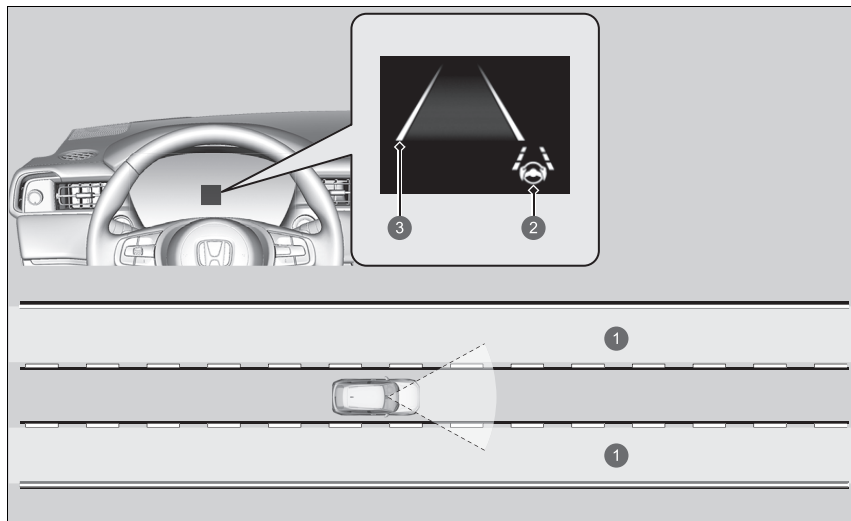

- ① Zona de advertencia
- ② Testigo (verde) del sistema de aviso de salida de carril (LKAS)
- ③ Líneas de carril (ámbar)

■ Cómo se puede utilizar el sistema

El sistema se puede utilizar cuando se cumplen las siguientes condiciones.

- El carril por el que conduce tiene marcas de carril detectables a ambos lados y su vehículo está en el centro del carril.
- El vehículo se desplaza a una velocidad entre 72 y 180 km/h.
- Conduce por una carretera recta o ligeramente curvada.
- Los intermitentes están desactivados.
- El pedal de freno no está pisado.

■ Cómo activar el sistema

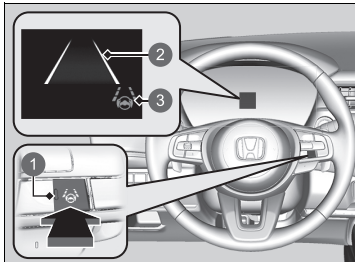

- 1 Botón LKAS
- 2 Líneas de carril (blancas)
- 3 Testigo (blanco) del sistema de aviso de salida de carril (LKAS)

1. Pulse el botón LKAS.
 - ▶ El testigo LKAS (blanco) aparece en el cuadro de instrumentos.
 - ▶ Si se detectan líneas de carril de tráfico, aparecen líneas blancas en el cuadro de instrumentos.

☒ Cuándo se puede utilizar el sistema

Si el vehículo se desvía hacia la línea izquierda o derecha del carril porque el sistema aplica par a la dirección, apague el LKAS y acuda a un concesionario para que revisen el vehículo.

Respete siempre lo siguiente para activar el sistema correctamente:

- Mantenga siempre limpio el parabrisas alrededor de la cámara de visión panorámica frontal.
- Al limpiar el parabrisas, tenga cuidado de no aplicar limpiador de parabrisas en la lente de la cámara.
- No toque la lente de la cámara de visión panorámica frontal.
- No coloque ningún adhesivo en el área que rodea la cámara de visión panorámica frontal.

Si se pulsa el botón LKAS cuando se puede utilizar el sistema, el LKAS está activado sin modo en espera.

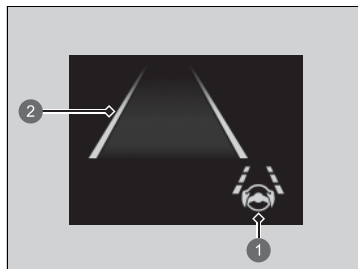

- 1 Testigo (verde) del sistema de aviso de salida de carril (LKAS)
- 2 Línea de carril (verde)

2. Mantenga el vehículo cerca del centro del carril durante la conducción.

- ▶ El testigo LKAS cambia de blanco a verde y las líneas blancas cambian a verde cuando el sistema empieza a funcionar después de detectar las marcas de los carriles izquierdo y derecho.

■ Cancelación

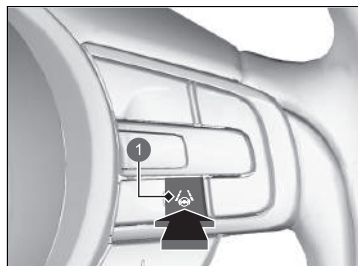

- 1 Botón LKAS

Pulse el botón LKAS.

El LKAS se desactivará cada vez que apague el sistema de alimentación, aunque lo hubiera activado la última vez que utilizó el vehículo.

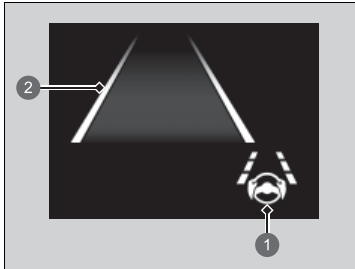

- ❶ Testigo (blanco) del sistema de aviso de salida de carril (LKAS)
- ❷ Líneas de carril (blancas)

Al cancelar el LKAS, las líneas de carril que aparecen en el cuadro de instrumentos cambian a blanco y el avisador acústico suena (si está activado).

■ **Se cancela el funcionamiento del sistema si:**

- Pisa el pedal de freno.
 - ▶ El LKAS se reanuda y comenzará a detectar de nuevo las líneas del carril cuando suelte el pedal de freno.
- Disminuye la velocidad del vehículo a aproximadamente 64 km/h o menos.
 - ▶ Si se aumenta la velocidad del vehículo a aproximadamente 72 km/h o más, el LKAS se reanuda.
- Su vehículo está desplazándose hacia la derecha o la izquierda del carril.

⌘ Se cancela el funcionamiento del sistema si:

Puede cambiar la configuración del LKAS.
Puede activar o desactivar el pitido de suspensión del LKAS.

➤ **Funciones configurables** P. 304

■ **El LKAS se puede cancelar automáticamente cuando:**

- El sistema no detecta líneas de carril.
- El volante se gira rápidamente.
- No consigue guiar el vehículo.
- Se circula por una curva pronunciada.
- Se circula a una velocidad superior a 185 km/h aproximadamente.

Cuando dejen de existir estas condiciones, el LKAS se reanudará automáticamente.

■ **El LKAS puede cancelarse automáticamente cuando:**

En los siguientes casos, pueden aparecer líneas dobles de carril en la pantalla, puede activarse el avisador acústico y puede cancelarse automáticamente el LKAS:

- La temperatura de la cámara de visión panorámica frontal es extremadamente alta.
- Hay suciedad en la cámara de visión panorámica frontal detrás del retrovisor o en la zona que hay alrededor de dicha cámara, incluido el parabrisas.
- El sistema ABS o VSA se conecta.

■ Condiciones y limitaciones del LKAS

Puede que el sistema no detecte las marcas de carril y, por lo tanto, no mantenga el vehículo en el centro de un carril en condiciones como las siguientes:

■ Condiciones ambientales

- Hay poco contraste entre las marcas de carril y la superficie de la calzada.
- Se conduce con mal tiempo (lluvia, niebla, nieve, etc.).
- Se conduce por carreteras nevadas o húmedas.
- Se conduce con poca luz solar (p. ej., al amanecer o anochecer).
- Hay sombras de objetos adyacentes (árboles, edificios, guardarraíles, vehículos, etc.) paralelas a las líneas blancas (o líneas amarillas).
- Cambios bruscos de luz ambiental, por ejemplo, al salir o al entrar en un túnel, sombra de árboles y edificios, etc.
- Se conduce de noche o en un sitio oscuro, como un túnel (debido a condiciones de poca luz, es posible que no se detecten las líneas del carril o el firme de la calzada).
- La distancia entre su vehículo y el vehículo que circula delante es demasiado corta, y las líneas de carril y el firme de la calzada no son visibles.
- Se refleja una luz intensa en la calzada.

■ Condiciones de la calzada

- Se conduce por una carretera con marcas temporales de carril.
- Hay varias marcas de carril, son borrosas o diferentes en la calzada a causa de obras o de la existencia de marcas antiguas.

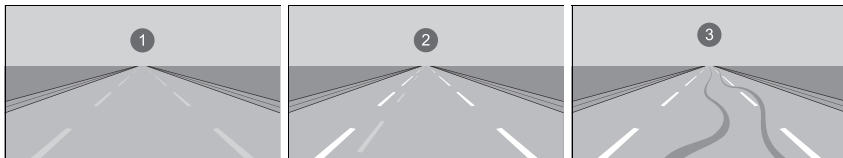

1 Líneas borradas

2 Líneas duplicadas

3 Huellas de neumáticos

- La calzada tiene líneas que se cruzan o unen (por ejemplo, en una intersección o cruce).
- Las marcas de carril son muy estrechas, anchas o cambiantes.

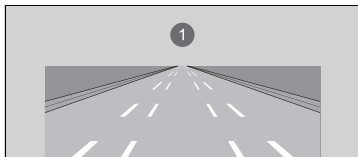

1 Carril muy ancho o estrecho

- Parte de las marcas de carril están ocultas por un objeto, como un vehículo.
- La carretera tiene pendiente o el vehículo se está acercando a un cambio de rasante.
- El vehículo vibra mucho al circular por carreteras con firme en mal estado.
- Cuando se reconocen objetos situados en la carretera (bordillos, guardarraíles, tendidos eléctricos) como líneas blancas (o amarillas).
- Se conduce por carreteras irregulares, sin pavimentar o con baches.

- Se conduce por carreteras con líneas dobles de carril.
- Se conduce por carreteras nevadas o resbaladizas.
- El pavimento puede verse parcialmente debido a la presencia de nieve o charcos en la carretera.
- Hay una película de agua o charcos en el firme de la calzada.
- Las líneas blancas (o las líneas amarillas) no se reconocen correctamente debido a las condiciones de la carretera (por ejemplo, presencia de curvas, giros o colinas).
- Se conduce por carreteras sin asfaltar o con rodadas.
- Se circula por un cruce.

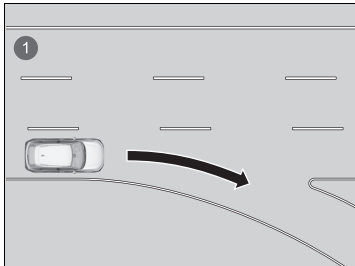

- ❶ Ausencia de líneas de carril en cruces

■ **Condiciones del vehículo**

- Si la iluminación es insuficiente debido a la presencia de suciedad sobre la lente de los faros o si la visibilidad es mala en un lugar oscuro debido a un ajuste incorrecto de los faros.
- La parte delantera de la cámara de visión panorámica frontal está tapada debido a la presencia de suciedad, niebla, lluvia, barro, nieve húmeda, alguna junta, accesorios, adhesivos o una película en el parabrisas.
- Se conduce de noche o en un sitio oscuro, como un túnel, con los faros apagados.
- Los limpiaparabrisas han dejado residuos sobre el parabrisas.
- Desgaste anormal de los neumáticos o estado de las ruedas (tamaños incorrectos, diferencias en cuanto al tamaño o la construcción, neumático mal inflado, etc.).
- El vehículo se inclina debido a una carga excesiva en las plazas traseras o en el maletero.
- La suspensión se ha modificado.
- Las cadenas para neumáticos están montadas.

Sistema de ayuda de permanencia en la carretera (Road Departure Mitigation)

El sistema le avisa y le ayuda si detecta la posibilidad de que el vehículo rebase las marcas viales detectadas, o cuando se aproxime al borde exterior de la calzada (a la hierba o a la grava) o a un vehículo que circule de frente.

Funcionamiento del sistema

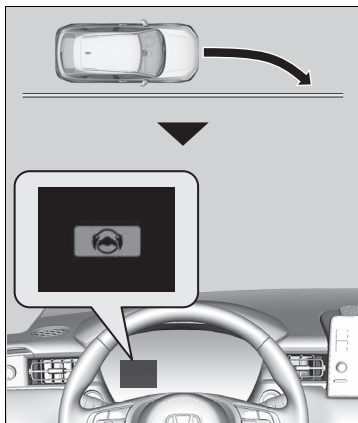

La cámara de visión panorámica frontal en la parte superior del parabrisas controla las marcas de carril izquierdo y derecho en blanco o amarillo, el borde exterior de la calzada (delimitado por hierba o grava) o los vehículos que circulan en sentido contrario.

Si su vehículo se aproxima a las marcas viales detectadas, al borde exterior de la calzada (delimitado por hierba o grava) o a un vehículo que se detecta que circula en sentido contrario y no ha activado los intermitentes, el sistema se pondrá en marcha.

- ▶ Si el sistema no puede detectar las marcas de carril (en blanco o amarillo), no ofrecerá ayuda para evitar acercarse a los vehículos que circulan en sentido contrario.

Además de una alerta visual, el sistema ayuda a la dirección y le advierte con vibraciones rápidas del volante para que permanezca dentro del carril detectado.

📌 Funciones configurables P. 304

Como alerta visual, el mensaje  **Salida de carril** se muestra en la interfaz de información para el conductor.

📌 Sistema de ayuda de permanencia en la carretera (Road Departure Mitigation)

Recordatorio de seguridad importante

Al igual que todos los sistemas de asistencia, el sistema de ayuda de permanencia en la carretera (Road Departure Mitigation) tiene limitaciones.

Un exceso de confianza en el sistema de ayuda de permanencia en la carretera (Road Departure Mitigation) podría causar una colisión. Siempre es su responsabilidad mantener el vehículo dentro del carril.

El sistema de ayuda de permanencia en la carretera (Road Departure Mitigation) le avisa cuando detecta que se está acercando al borde exterior del pavimento (en dirección a la hierba o la gravilla), a un vehículo que circula en dirección contraria o hacia otro carril sin haber activado previamente el intermitente.

Es posible que el sistema de ayuda de permanencia en la carretera (Road Departure Mitigation) no sea capaz de detectar todas las marcas de carril ni todos los cambios de carril.

Es posible que el sistema de ayuda de permanencia en la carretera (Road Departure Mitigation) no sea capaz de detectar que se está acercando al borde exterior del pavimento (con grava o hierba) o a un vehículo que circula en sentido contrario. El sistema de ayuda de permanencia en la carretera (Road Departure Mitigation) puede no resultar eficaz debido a las condiciones meteorológicas, la velocidad o las condiciones de la vía.

El sistema de ayuda de permanencia en la carretera (Road Departure Mitigation) permanece inactivo unos 15 segundos después de activar el sistema de alimentación.

Puede consultar información de uso de la cámara de visión panorámica frontal equipada con este sistema.

📌 Cámara de visión panorámica frontal P. 468

El sistema cancela la ayuda cuando gira el volante para evitar cruzar las marcas de carril detectadas o para no aproximarse al borde exterior de la calzada (a la hierba o a la grava) o a un vehículo que circule de frente.

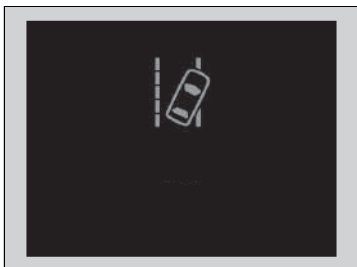

Si el sistema se acciona varias veces sin detectar que el conductor haga algo, el sistema suena para alertarle. Acto seguido, la ayuda de la dirección del sistema de ayuda de permanencia en la carretera (Road Departure Mitigation) se detendrá temporalmente y solo se activará el aviso sonoro.

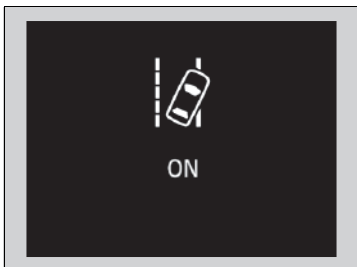

Después de unos minutos, se muestra el mensaje a la izquierda y el sistema de ayuda de permanencia en la carretera (Road Departure Mitigation) se restaura por completo.

▶▶ Sistema de ayuda de permanencia en la carretera (Road Departure Mitigation)

Es posible que el sistema de ayuda de permanencia en la carretera (Road Departure Mitigation) no funcione correctamente en determinadas condiciones:

▶ Limitaciones y condiciones del sistema de ayuda de permanencia en la carretera (Road Departure Mitigation) P. 457

A veces, podría no advertir las funciones del sistema de ayuda de permanencia en la carretera (Road Departure Mitigation) debido al funcionamiento de su vehículo o las condiciones de la carretera.

Si el LKAS está desactivado y ha seleccionado el modo **Anticipado** o **Normal** en las opciones personalizadas mediante la pantalla de audio/información, aparecerá el siguiente mensaje si el sistema determina que existe la posibilidad de que el vehículo cruce las marcas de carril detectadas o el borde exterior de la calzada (limitado por hierba o grava), o se aproxime a un vehículo que circula en sentido contrario. Sin embargo, si ha seleccionado el modo **Retardado**, el mensaje solo aparecerá si el vehículo está a punto de cruzar el borde exterior de la calzada o de aproximarse a un vehículo que circula en sentido contrario.

▶ Funciones configurables P. 304

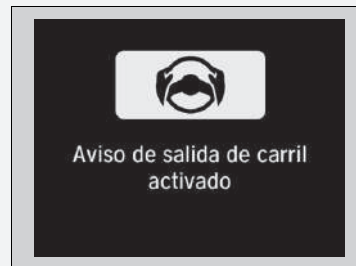

■ Activación del sistema

El sistema se activa cuando se cumplen todas las siguientes condiciones:

- Las marcas de carril son de color blanco (amarillo).
El vehículo se desplaza a una velocidad entre 72 y 180 km/h.
 - ▶ Cuando los vehículos que circulan en sentido contrario están en marcha
El vehículo se desplaza a una velocidad entre 30 y 180 km/h.
- El borde exterior del pavimento está delimitado por hierba o grava.
El vehículo se desplaza a una velocidad entre 30 y 180 km/h.
- El vehículo se encuentra en una carretera recta o con ligeras curvas.
- Los intermitentes están desactivados.
- El sistema determina que el conductor no está acelerando, frenando ni maniobrando.

▣ Activación del sistema

El sistema de ayuda de permanencia en la carretera (Road Departure Mitigation) puede apagarse automáticamente y el testigo de asistencia de seguridad (ámbar) se encenderá y permanecerá encendido.

▣ Testigos P. 102

La función del sistema de ayuda de permanencia en la carretera (Road Departure Mitigation) puede verse afectada si el vehículo:

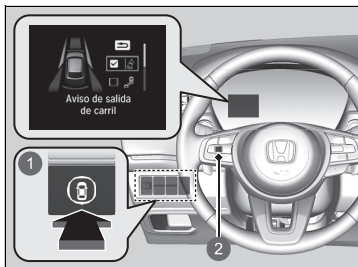

- Se conduce por el borde interior de una curva, o fuera de un carril.
- Se conduce por un carril estrecho.

■ Activación y desactivación del sistema de ayuda de permanencia en la carretera (Road Departure Mitigation)



- 1 Interruptor de asistencia de seguridad
- 2 Rueda de selección izquierda

Cuando active y desactive el sistema de ayuda de permanencia en la carretera (Road Departure Mitigation), realice lo siguiente:

1. Pulse el interruptor de asistencia de seguridad.
2. Gire la rueda de selección izquierda hasta el símbolo  y púselo.
 - ▶ El mensaje aparece en la interfaz de información para el conductor cuando el sistema se activa o desactiva.
 - ▶ Aparece una marca en la casilla y el color del símbolo  cambia a verde cuando el sistema está activado. La marca de verificación desaparece y el color del símbolo  cambia a gris cuando el sistema está apagado.

El sistema de ayuda de permanencia en la carretera (Road Departure Mitigation) se activa cada vez que se enciende el sistema de alimentación, aunque lo hubiera desactivado la última vez que utilizó el vehículo.

▣ Activación y desactivación del sistema de ayuda de permanencia en la carretera (Road Departure Mitigation)

También puede seleccionar el contenido del sistema de asistencia de seguridad en la interfaz de información para el conductor.

▣ Interfaz de información para el conductor P. 135

Los testigos del control de cruce adaptativo (ACC) con función de seguimiento a baja velocidad (Low Speed Following) (ámbar), del sistema de control y estabilidad (VSA), de desactivación del sistema de control y estabilidad (VSA), del sistema de aviso de desinflado/presión baja de los neumáticos y de asistencia de seguridad (ámbar) se encenderán de color ámbar y se acompañarán de un mensaje en el cuadro de instrumentos al poner el modo de alimentación en la posición de CONTACTO después de conectar de nuevo la batería de 12 voltios. Conduzca una distancia corta a más de 20 km/h. Los testigos deberían apagarse. Si no lo hacen, pida a un concesionario que revise el vehículo.

■ Limitaciones y condiciones del sistema de ayuda de permanencia en la carretera (Road Departure Mitigation)

Puede que el sistema no detecte las marcas de carril y la posición de su vehículo correctamente en determinadas condiciones. Algunos ejemplos de estas condiciones se indican a continuación.

■ Condiciones ambientales

- Hay poco contraste entre las marcas de carril y la superficie de la calzada.
- Se conduce con mal tiempo (lluvia, niebla, nieve, etc.).
- Se conduce por carreteras nevadas o húmedas.
- Se conduce con poca luz solar (p. ej., al amanecer o anochecer).
- Hay sombras de objetos adyacentes (árboles, edificios, guardarraíles, vehículos, etc.) paralelas a las líneas blancas (o líneas amarillas).
- Cambios bruscos de luz ambiental, por ejemplo, al salir o al entrar en un túnel, sombra de árboles y edificios, etc.
- Se refleja una luz intensa en la calzada.
- Se conduce de noche o en un sitio oscuro, como un túnel (debido a condiciones de poca luz, es posible que no se detecten las líneas del carril, el firme de la calzada o los vehículos que circulan en sentido contrario).
- La distancia entre su vehículo y el vehículo que circula delante es demasiado corta, y las líneas de carril y el firme de la calzada no son visibles.
- El borde exterior de la calzada está delimitado por objetos, materiales, etc., distintos de hierba o grava.

■ Condiciones de la calzada

- Se conduce por una carretera con marcas temporales de carril.
- Hay varias marcas de carril, son borrosas o diferentes en la calzada a causa de obras o de la existencia de marcas antiguas.
- La calzada tiene líneas que se cruzan o unen (por ejemplo, en una intersección o cruce).
- Las marcas de carril son muy estrechas, anchas o cambiantes.
- Parte de las marcas de carril están ocultas por un objeto, como un vehículo.
- La carretera tiene pendiente o el vehículo se está acercando a un cambio de rasante.
- El vehículo vibra mucho al circular por carreteras con firme en mal estado.
- Cuando se reconocen objetos situados en la carretera (bordillos, guardarraíles, tendidos eléctricos) como líneas blancas (o amarillas).
- Se conduce por carreteras irregulares, sin pavimentar o con baches.
- Se conduce por carreteras con líneas dobles de carril.
- Se conduce por carreteras nevadas o resbaladizas.
- Se circula por un cruce.
- El pavimento puede verse solo parcialmente debido a la presencia de nieve o charcos en la carretera.
- Se conduce por carreteras sin asfaltar o con rodadas.
- Las líneas blancas (o las líneas amarillas) no se reconocen correctamente debido a las condiciones de la carretera (por ejemplo, presencia de curvas, giros o colinas).

■ Condiciones del vehículo

- Si la iluminación es insuficiente debido a la presencia de suciedad sobre la lente de los faros o si la visibilidad es mala en un lugar oscuro debido a un ajuste incorrecto de los faros.
- La parte delantera de la cámara de visión panorámica frontal está tapada debido a la presencia de suciedad, niebla, lluvia, barro, nieve húmeda, alguna junta, accesorios, adhesivos o una película en el parabrisas.
- Se conduce de noche o en un sitio oscuro, como un túnel, con los faros apagados.
- Cuando el conductor acciona el pedal del freno y el volante.
- Los limpiaparabrisas han dejado residuos sobre el parabrisas.
- Desgaste anormal de los neumáticos o estado de las ruedas (tamaños incorrectos, diferencias en cuanto al tamaño o la construcción, neumático mal inflado, etc.).
- El vehículo se inclina debido a una carga excesiva en las plazas traseras o en el maletero.
- Las cadenas para neumáticos están montadas.
- La suspensión se ha modificado.

■ Ejemplos de limitaciones para la detección debido a las condiciones de los vehículos que circulan en sentido contrario

- El vehículo que circula en sentido contrario o delante de usted está desviado hacia un lado.
- El vehículo que circula en sentido contrario se sitúa de repente delante de usted.
- Cuando el vehículo que circula en sentido contrario se confunde con el fondo y el sistema no es capaz de reconocerlo.
- El vehículo que circula en sentido contrario tiene encendidos solamente los faros de un lado o los tiene todos apagados en un lugar oscuro.
- La distancia entre su vehículo y el vehículo que circula en sentido contrario es demasiado corta.
- Parte del vehículo que circula en sentido contrario no se ve debido al vehículo que circula delante del suyo.
- Hay varios carriles en dirección contraria o de giro.
- El vehículo del carril contiguo está aparcado o se mueve a una velocidad muy baja.

■ **Ejemplos de otras limitaciones para la detección o el funcionamiento del sistema**

- Cuando el vehículo que circula en sentido contrario tiene una forma peculiar.
- Cuando la cámara de visión panorámica frontal no puede identificar correctamente la forma del vehículo que circula en sentido contrario.

■ **Con pocas posibilidades de colisión**

Es posible que el sistema de ayuda de permanencia en la carretera (Road Departure Mitigation) se active en las condiciones siguientes.

- Cuando, al circular en curvas, el vehículo llega a un punto en el que se detecta a otro vehículo que se aproxima por delante hacia usted.

Sistema de reconocimiento de señales de tráfico

Le muestra en el indicador información de las señales de tráfico que encuentre con su vehículo, como las del límite de velocidad actual y la de prohibido adelantar.

Funcionamiento del sistema

Cuando la cámara de visión panorámica frontal detrás del espejo retrovisor captura las señales de tráfico durante la conducción, el sistema muestra las que se reconocen como designadas para su vehículo. El icono de la señal se mostrará hasta que el vehículo alcance una distancia o una duración predeterminadas.

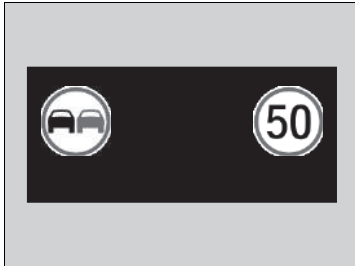

El icono de la señal también puede cambiar o desaparecer en las siguientes condiciones:

- Se detecta el final del límite de velocidad u otro límite designado.
- Su vehículo entra/sale de una autopista o autovía.
- Gira con un intermitente puesto para cambiar de dirección en una intersección.

⚠ Sistema de reconocimiento de señales de tráfico

El sistema está diseñado para detectar las señales que siguen las normas de la convención de Viena. Es posible que no se muestren todas las señales, pero no ignore ninguna señal en el arcén. El sistema no funciona con las señales de tráfico de todos los países, ni en todas las situaciones.

No confíe demasiado en el sistema. Conduzca siempre a la velocidad adecuada de acuerdo con las condiciones de la carretera.

Nunca aplique una película ni coloque objetos en el parabrisas que puedan obstaculizar el campo de visión de la cámara de visión panorámica frontal y provocar anomalías en el funcionamiento del sistema.

Los arañazos, las mellas y otro tipo de daños en el parabrisas dentro del campo de visión de la cámara de visión panorámica frontal pueden hacer que el sistema no funcione correctamente. Si esto ocurre, le recomendamos que sustituya el parabrisas por un parabrisas de repuesto original de Honda. Incluso las reparaciones menores dentro del campo de visión de la cámara de visión panorámica frontal o la instalación de un parabrisas de repuesto de otro fabricante también pueden provocar que el sistema no funcione correctamente. Después de sustituir el parabrisas, lleve el vehículo a un concesionario para volver a calibrar la cámara de visión panorámica frontal.

Es necesaria una calibración apropiada de la cámara del de visión panorámica frontal para que el sistema funcione correctamente.

El sistema de reconocimiento de señales de tráfico permanece inactivo unos 15 segundos después de activar el sistema de alimentación.

Puede activar y desactivar el sistema de reconocimiento de señales de tráfico.

➤ **Funciones configurables** P. 304

Si el sistema no detecta ninguna señal de tráfico mientras se conduce, puede que aparezca la imagen siguiente.

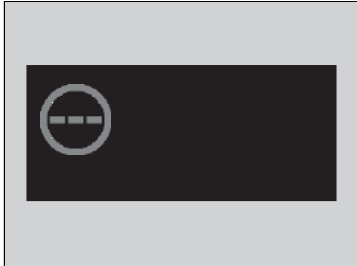

▶▶ Sistema de reconocimiento de señales de tráfico

Para reducir la posibilidad de que las altas temperaturas del interior hagan que el sistema de la cámara de visión panorámica frontal se apague, estacione en una zona con sombra o sitúe la parte delantera del vehículo lejos de la luz solar. Si utiliza un parasol, no permita que cubra la carcasa de la cámara.

Cubrir la cámara de visión panorámica frontal puede hacer que el calor se concentre en ella.

Puede consultar información de uso de la cámara de visión panorámica frontal equipada con este sistema.

▶ **Cámara de visión panorámica frontal** P. 468

» Sistema de reconocimiento de señales de tráfico

Si el vehículo supera el límite de velocidad detectado, un icono que representa el límite de velocidad para la zona actual parpadeará en la pantalla.

» **Funciones configurables** P. 304

La capacidad del sistema para notificar al conductor de forma precisa del límite de velocidad depende de ciertas condiciones, como las unidades mostradas en la señal de tráfico, la velocidad y el sentido de marcha del vehículo. En algunos casos, el sistema puede mostrar avisos falsos u otra información inexacta.

» **Condiciones y limitaciones del sistema de reconocimiento de señales de tráfico** P. 464

La unidad para los límites de velocidad (mph o km/h) varía de un país a otro. Si entra en un país que utiliza unidades diferentes a las del país de procedencia, el sistema de reconocimiento de señales de tráfico no funcionará correctamente.

» **Funciones configurables** P. 304

■ Condiciones y limitaciones del sistema de reconocimiento de señales de tráfico

Es posible que el sistema de reconocimiento de señales de tráfico no pueda reconocer las señales de tráfico en los siguientes casos.

■ Condiciones ambientales

- Se conduce con poca luz solar (p. ej., al amanecer o anochecer).
- Se refleja una luz intensa en la calzada.
- Se conduce por la noche o en zonas oscuras como túneles de gran longitud.
- Se conduce con mal tiempo (lluvia, niebla, nieve, etc.).
- Cambios bruscos de luz ambiental, por ejemplo, al salir o al entrar en un túnel, sombra de árboles y edificios, etc.
- El vehículo que circula delante arroja agua o nieve.

■ Condiciones de la calzada

- El vehículo vibra mucho al circular por carreteras con firme en mal estado.

■ Condiciones del vehículo

- Si la iluminación es insuficiente debido a la presencia de suciedad sobre la lente de los faros o si la visibilidad es mala en un lugar oscuro debido a un ajuste incorrecto de los faros.
- La parte delantera de la cámara de visión panorámica frontal está tapada debido a la presencia de suciedad, niebla, lluvia, barro, nieve húmeda, alguna junta, accesorios, adhesivos o una película en el parabrisas.
- Los limpiaparabrisas han dejado residuos sobre el parabrisas.
- Desgaste anormal de los neumáticos o estado de las ruedas (tamaños incorrectos, diferencias en cuanto al tamaño o la construcción, neumático mal inflado, etc.).
- El vehículo se inclina debido a una carga excesiva en las plazas traseras o en el maletero.
- La suspensión se ha modificado.
- Las cadenas para neumáticos están montadas.
- Se conduce de noche o en un sitio oscuro, como un túnel, con los faros apagados.

▶▶ Condiciones y limitaciones del sistema de reconocimiento de señales de tráfico

Si se produce un fallo en el sistema de reconocimiento de señales de tráfico,  aparecerá en el cuadro de instrumentos. Si este mensaje no desaparece, lleve el vehículo a un concesionario para que lo revisen.

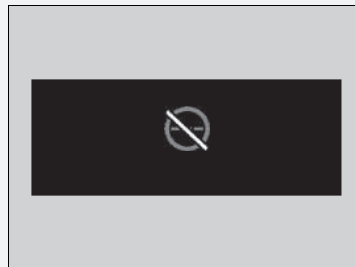

■ **Posición o estado de la señal de tráfico**

- La señal es difícil de ver por el lugar en el que se encuentra.
- La señal se encuentra lejos del vehículo.
- La señal está ubicada en un lugar al que los faros no llegan.
- La señal se encuentra en una curva en la carretera.
- La señal no se ve bien o está doblada.
- La señal está girada o dañada.
- La señal está cubierta de barro, nieve o hielo.
- Parte de la señal queda oculta por los árboles, o está en la sombra de un vehículo u otro objeto.
- La luz (como una farola) se refleja en la superficie de la señal o esta queda oculta en la sombra.
- La señal es demasiado brillante u oscura (señales eléctricas).
- Señales pequeñas (señales auxiliares, etc.).

■ **Otras condiciones**

- Se circula a alta velocidad.

En los siguientes casos, es posible que el sistema de reconocimiento de señales de tráfico no funcione correctamente y muestre, por ejemplo, una indicación que no cumpla el reglamento vigente para la carretera correspondiente o que no exista.

- ▶ Es posible que la señal de límite de velocidad muestre una velocidad superior o inferior al límite de velocidad real.
- Hay una señal complementaria con más información, por ejemplo, sobre el tiempo, la hora, el tipo de vehículo, etc.
- La información de la señal resulta difícil de leer (señales eléctricas, números borrosos, etc.).
- Hay una señal en las proximidades del carril por el que se conduce aunque no corresponde a dicho carril (por ejemplo, una señal de límite de velocidad situada en la intersección entre una vía lateral y la carretera principal).
- Hay elementos que presentan una forma o color similar al objeto reconocido (señal similar, señal eléctrica, cartel publicitario, estructura, etc.).

■ Señales mostradas en el cuadro de instrumentos

Es posible que se muestren dos señales de tráfico simultáneamente si se detectan ambas. El icono de la señal de límite de velocidad se muestra en la mitad derecha de la pantalla. El icono de la señal de prohibición de adelantamiento aparece a la izquierda. Cualquier señal adicional que indique límite de velocidad basándose en el tiempo (nieve, etc.) o en un periodo de tiempo específico puede aparecer en cualquiera de los dos lados.

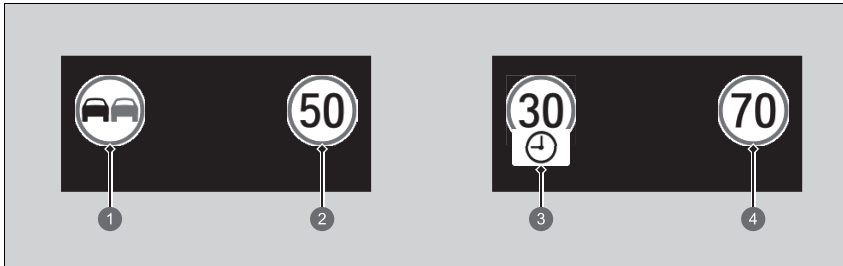

- ❶ Señal de prohibición de adelantamiento*1
- ❷ Señal de límite de velocidad
- ❸ Señal de límite de velocidad en función de las condiciones*2
- ❹ Señal de límite de velocidad

Dependiendo de la situación, *1 se puede sustituir por *2, o *2 puede aparecer en el lado derecho.

Cámara de visión panorámica frontal

La cámara de visión panorámica frontal está diseñada para detectar un objeto que active alguno de los sistemas para que estos realicen sus funciones; entre estos sistemas están: sistema de aviso de salida de carril (LKAS), sistema de ayuda de permanencia en la carretera (Road Departure Mitigation), control de crucero adaptativo (ACC) con función de seguimiento a baja velocidad (Low Speed Following), sistema de reconocimiento de señales de tráfico y sistema de prevención y mitigación de impactos (CMBS).

■ Ubicación de la cámara de visión panorámica frontal y sugerencias de uso

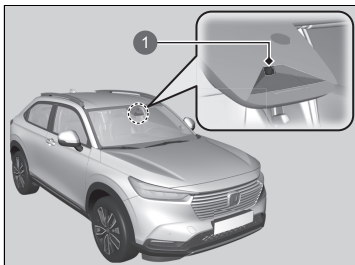

- 1 Cámara de visión panorámica frontal

Esta cámara de visión panorámica frontal está situada detrás del retrovisor.

Para reducir la posibilidad de que las altas temperaturas del interior hagan que el sistema de la cámara de visión panorámica frontal se apague, estacione en una zona con sombra o sitúe la parte delantera del vehículo lejos de la luz solar. Si utiliza un parasol, no permita que cubra la carcasa de la cámara de visión panorámica frontal. Cubrir la cámara de visión panorámica frontal puede hacer que el calor se concentre en ella.

☒ Cámara de visión panorámica frontal

Nunca aplique adhesivos ni coloque objetos en el parabrisas, el capó o la parrilla delantera que puedan obstaculizar el campo de visión de la cámara de visión panorámica frontal y afectar al funcionamiento del sistema.

Los arañazos, las mellas y otro tipo de daños en el parabrisas dentro del campo de visión de la cámara de visión panorámica frontal pueden hacer que el sistema no funcione correctamente. Si esto ocurre, le recomendamos que sustituya el parabrisas por un parabrisas de repuesto original de Honda. Incluso las reparaciones menores dentro del campo de visión de la cámara de visión panorámica frontal o la instalación de un parabrisas de repuesto de otro fabricante también pueden provocar que el sistema no funcione correctamente.

Después de sustituir el parabrisas, lleve el vehículo a un concesionario para volver a calibrar la cámara de visión panorámica frontal. Es necesaria una calibración apropiada de la cámara de visión panorámica frontal para que el sistema funcione correctamente.

No coloque ningún objeto en la parte superior del panel de instrumentos. Podría reflejarse en el parabrisas y evitar que el sistema pueda detectar las líneas del carril correctamente.

▶▶ Cámara de visión panorámica frontal

Si aparece el mensaje 

- Encienda el sistema de control de climatización para refrigerar el interior y, si es necesario, también use el modo de desempañado con el chorro de aire dirigido hacia la cámara de visión panorámica frontal.
- Inicie la marcha con el vehículo para bajar la temperatura del parabrisas, lo que enfría el área alrededor de la cámara de visión panorámica frontal.

Si aparece el mensaje  **Algunas funciones del sist. de asist. a la cond. no funcionan:Parabrisas sucio o poca visibilidad:**

- Estacione el vehículo en un lugar seguro y compruebe que el parabrisas esté limpio.
Limpie el parabrisas si está sucio. Si, tras conducir durante un rato, el mensaje no desaparece, pida al concesionario que revise el vehículo.

Sensores

■ Ubicación y alcance de los sensores

Los sensores sónicos están situados en los parachoques delantero y trasero.

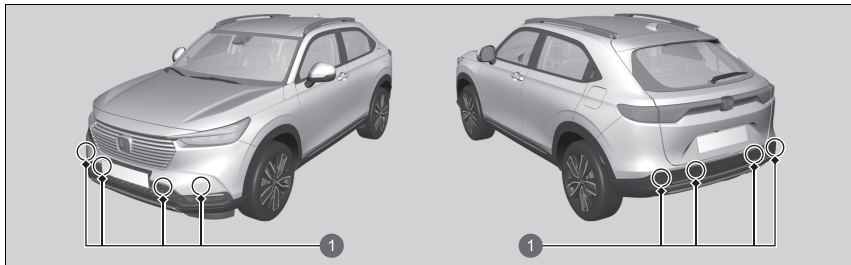

1 Sensores

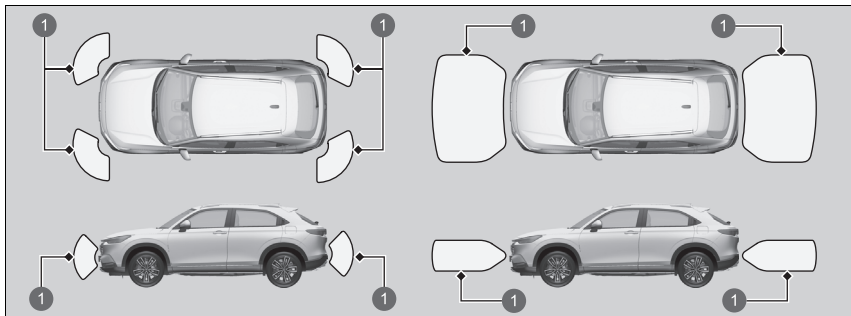

1 Alcance del sensor sónico

▶ Sensores

Para que los sensores sónicos funcionen correctamente:

- No coloque pegatinas u otros objetos en los sensores o alrededor de ellos.
- No golpee el área de alrededor de los sensores.
- No intente desmontar ningún sensor.
- No coloque accesorios sobre los sensores ni alrededor de ellos.

Consulte a un concesionario si:

- Algún sensor ha sufrido un golpe.
- Se necesita realizar algún trabajo en la zona próxima a un sensor.

En los siguientes casos, los sensores sónicos podrían no funcionar correctamente. El vehículo debe revisarse en un concesionario.

- El parachoques delantero o trasero ha chocado con una pendiente, un bolardo de estacionamiento, un bordillo, terraplén, etc.
- El vehículo se ha visto implicado en una colisión frontal o trasera.
- El vehículo ha atravesado charcos profundos.

Sistema de frenos

■ Freno de estacionamiento

Utilice el freno de estacionamiento para mantener el vehículo detenido cuando está estacionado. Cuando se acciona el freno de estacionamiento, puede soltarlo de forma manual o automática.

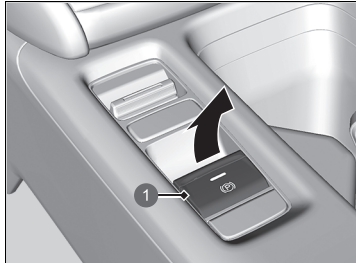

1 Interruptor del freno de estacionamiento eléctrico

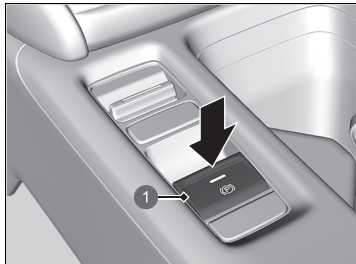

1 Interruptor del freno de estacionamiento eléctrico

■ Para accionarlo

El freno de estacionamiento eléctrico se puede aplicar siempre que el vehículo tenga la batería de 12 V, independientemente de la posición del modo de alimentación.

Tire del interruptor del freno de estacionamiento eléctrico de forma suave y firme hacia arriba.

- ▶ El testigo del interruptor se enciende.
- ▶ El testigo (rojo) del sistema de frenos y freno de estacionamiento se enciende.

■ Para soltarlo

El modo de alimentación debe estar en posición de CONTACTO para poder soltar el freno de estacionamiento eléctrico.

1. Pisa el pedal de freno.
2. Pulse el interruptor del freno de estacionamiento eléctrico.
 - ▶ El testigo del interruptor se apaga.
 - ▶ El testigo (rojo) del sistema de frenos y freno de estacionamiento se apaga.

Soltar manualmente el freno de estacionamiento utilizando el interruptor ayuda a que el vehículo inicie la marcha despacio y con suavidad en pendientes descendentes pronunciadas.

⌘ Sistema de frenos

Al pisar el pedal de freno, es posible que oiga algún sonido en el compartimento motor. Esto se debe al funcionamiento del sistema de frenos y es normal.

⌘ Freno de estacionamiento

Cuando aplique o suelte el freno de estacionamiento, podría oír el motor del sistema del freno de estacionamiento eléctrico desde el área de las ruedas traseras. Es normal.

El pedal del freno puede moverse ligeramente debido al funcionamiento del sistema del freno de estacionamiento eléctrico cuando se acciona o suelta el freno de estacionamiento. Es normal.

No se puede accionar o soltar el freno de estacionamiento si la batería de 12 voltios está agotada.

➔ **Si la batería de 12 V está agotada** P. 587

Durante la conducción, si tira hacia arriba del interruptor del freno de estacionamiento eléctrico, este aplicará los frenos de las cuatro ruedas hasta que el vehículo se detenga. El freno de estacionamiento eléctrico se aplica y el interruptor debe soltarse.

■ Funcionamiento de la función del freno de estacionamiento automático

Si se ha activado la función del freno de estacionamiento automático:

- El freno de estacionamiento se aplica automáticamente cuando el modo de alimentación se establece en la posición de VEHÍCULO APAGADO.
- Para confirmar que el freno de estacionamiento está aplicado, compruebe si el testigo (rojo) del sistema de frenos y freno de estacionamiento se enciende.

🔍 Activación y desactivación de la función de freno de estacionamiento automático P. 473

■ Para soltarlo automáticamente

Si se pisa el pedal del acelerador, se suelta el freno de estacionamiento.

Utilice el pedal del acelerador para soltar el freno de estacionamiento cuando ponga en marcha el vehículo en una pendiente ascendente o en un atasco.

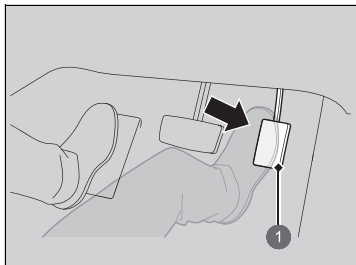

1 Pedal del acelerador

Se puede soltar el freno de estacionamiento automáticamente cuando:

- El cinturón de seguridad del conductor está abrochado.
- El sistema de alimentación está encendido.
- La caja de cambios no está en **P** ni **N**.

Pise con suavidad el pedal del acelerador.

En una pendiente, podría ser necesaria más aceleración para avanzar.

- El testigo (rojo) del sistema de frenos y freno de estacionamiento se apaga.

🔍 Freno de estacionamiento

El freno de estacionamiento funciona automáticamente en las siguientes situaciones:

- Cuando el vehículo se detiene durante más de 10 minutos mientras el ACC con función de seguimiento a baja velocidad (Low Speed Following) está activado.
- Cuando el cinturón de seguridad del asiento del conductor está desabrochado mientras el vehículo se detiene automáticamente en respuesta al ACC con función de seguimiento a baja velocidad (Low Speed Following).
- Cuando el sistema de alimentación se apaga mientras el ACC con función de seguimiento a baja velocidad (Low Speed Following) está activado.
- Cuando el vehículo se detiene con el sistema de retención automática del freno activado durante más de 10 minutos.
- Cuando el cinturón de seguridad del conductor está desabrochado mientras el vehículo está detenido y la retención del freno está aplicada.
- Cuando el sistema de alimentación se apaga mientras el freno de retención está aplicado.
- Cuando hay un problema con el sistema de retención del freno mientras el freno de retención está aplicado.

Si el freno de estacionamiento no se suelta de forma automática, suéltelo manualmente.

Cuando el vehículo se desplace cuesta arriba, puede que sea necesario pisar más a fondo el pedal del acelerador para soltar de forma automática el freno de estacionamiento eléctrico.

■ Activación y desactivación de la función de freno de estacionamiento automático

Con el modo de alimentación en la posición de CONTACTO, lleve a cabo los siguientes pasos para activar o desactivar la función de freno de estacionamiento automático.

1. Ponga la caja de cambios en la posición **[P]**.
2. Sin pisar el pedal de freno, tire hacia arriba del interruptor del freno de estacionamiento eléctrico.
 - ▶ Compruebe que se haya encendido el testigo del sistema de frenos y freno de estacionamiento.
3. Tire hacia arriba del interruptor del freno de estacionamiento y manténgalo ahí. Cuando oiga un pitido, suelte el interruptor y tire de él de nuevo en un plazo de 3 segundos.
4. Cuando oiga un sonido que indica que el procedimiento se ha completado, suelte el interruptor.
 - ▶ Dos pitidos indican que la función se ha activado.
 - ▶ Un pitido indica que la función se ha desactivado.
 - ▶ Cuando haya completado la activación de la función, el freno de estacionamiento permanecerá aplicado cuando apague el sistema de alimentación.
 - ▶ Para confirmar que el freno de estacionamiento está aplicado, compruebe si el testigo (rojo) del sistema de frenos y freno de estacionamiento se enciende.

Si tiene que desactivar temporalmente la función mientras remolca su vehículo, puede seguir el procedimiento que se explica a continuación.

1. Pise el pedal del freno y detenga el vehículo.
2. Coloque el modo de alimentación en la posición de VEHÍCULO APAGADO y, en un plazo de 2 segundos, pulse el interruptor del freno de estacionamiento eléctrico.
 - ▶ Los ajustes de activación y desactivación de la función no se verán afectados.
 - ▶ Antes de desactivar temporalmente la función, asegúrese de desactivar primero el sistema de retención automática del freno.
 - ▶ Para confirmar que el freno de estacionamiento está aplicado, compruebe si el testigo (rojo) del sistema de frenos y freno de estacionamiento se enciende.

☒ Freno de estacionamiento

El freno de estacionamiento no se puede soltar automáticamente cuando están encendidos los siguientes testigos:

- Testigo de averías
- Testigo del sistema de transmisión

Es posible que el freno de estacionamiento no se suelte automáticamente cuando están encendidos los siguientes testigos:

- Testigo del sistema de alimentación
- Testigo del sistema de frenos y freno de estacionamiento (ámbar)
- Testigo del sistema VSA
- Testigo del **ABS**
- Testigo del sistema de SRS airbag

☒ Activación y desactivación de la función de freno de estacionamiento automático

En climas fríos, el freno de estacionamiento se puede congelar si está aplicado.

Al estacionar el vehículo, calce las ruedas y asegúrese de que la función de freno de estacionamiento automático esté desactivada.

Además, desactive la función de freno de estacionamiento automático y deje el freno de estacionamiento sin aplicar cuando remolque el vehículo o lo lave en un túnel de lavado con cinta transportadora.

■ Pedal de freno

El vehículo está equipado con frenos de disco en las cuatro ruedas. El sistema de asistencia al frenado aumenta la fuerza de frenado aplicada cuando se pisa el pedal de freno con fuerza en una situación de emergencia. El sistema antibloqueo de frenos (ABS) ayuda a mantener el control de la dirección cuando se frena con mucha fuerza.

➤ **Sistema de asistencia al frenado** P. 479

➤ **Sistema antibloqueo de frenos (ABS)** P. 478

➤ Pedal de freno

Compruebe los frenos después de haber conducido en lugares con mucha agua o si el firme de la calzada está inundado. Si es necesario, seque los frenos pisando ligeramente el pedal de freno varias veces.

Si escucha un ruido de fricción metálica continuo al aplicar los frenos, es necesario sustituir las pastillas de freno. El vehículo debe revisarse en un concesionario.

Si se utiliza el pedal de freno constantemente al bajar una pendiente prolongada, se acumula calor, lo que reduce la eficacia de los frenos. Aplique el frenado regenerativo retirando el pie del pedal del acelerador y cambiando a la posición **[B]**.

No apoye el pie en el pedal de freno mientras conduce, ya que se accionarán los frenos ligeramente y esto provocará la pérdida de eficacia de los mismos con el tiempo, así como la reducción de la vida útil de las pastillas. Además, confundirá a los conductores que circulan por detrás.

■ Retención automática del freno

Mantiene el freno aplicado después de soltar el pedal de freno hasta que se pisa el pedal del acelerador. Puede utilizar este sistema cuando el vehículo se detiene temporalmente, como en un semáforo y con tráfico intenso.

■ Encendido del sistema

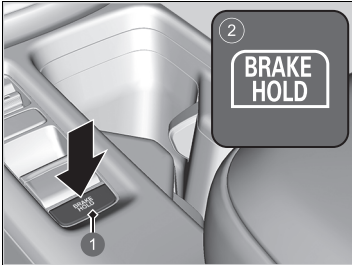

- 1 Botón de retención automática del freno
- 2 Se enciende

Abróchese el cinturón de seguridad correctamente y, a continuación, encienda el sistema de alimentación. Mantenga pulsado el botón de retención automática del freno.

- El testigo del sistema de retención automática del freno se enciende. El sistema se enciende.

El sistema se encuentra en el ajuste activado o desactivado seleccionado anteriormente cada vez que se abrocha el cinturón de seguridad del conductor y se pone en marcha el sistema de alimentación.

⚠ Retención automática del freno

⚠ ADVERTENCIA

Incluso con el sistema de retención automática del freno activado, es posible que el vehículo se mueva si se levanta el pie del pedal de freno en pendientes pronunciadas o carreteras resbaladizas.

El movimiento imprevisto de un vehículo puede provocar una colisión y producir lesiones graves o incluso mortales.

Nunca active el sistema de retención automática del freno o confíe únicamente en esta función para evitar que el vehículo se mueva cuando esté detenido en pendientes pronunciadas o en carreteras resbaladizas.

⚠ ADVERTENCIA

El uso del sistema de retención automática del freno durante el estacionamiento puede causar el desplazamiento imprevisto del vehículo.

El movimiento imprevisto de un vehículo puede provocar una colisión y producir lesiones graves o incluso mortales.

No abandone nunca el vehículo cuando este se mantenga temporalmente frenado mediante el sistema de retención automática del freno y aparque siempre el vehículo con la caja de cambios en posición **P** y el freno de estacionamiento accionado.

■ Activación del sistema

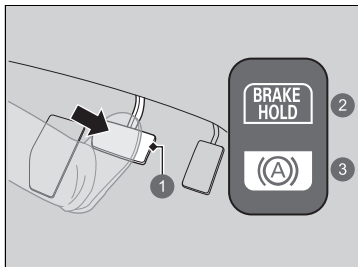

- 1 Pedal de freno
- 2 ON
- 3 Se enciende

Pise el pedal de freno para detener el vehículo por completo. La palanca de cambios no debe estar en **P** ni **R**.

- El testigo de retención automática del freno se enciende. El frenado se mantiene hasta 10 minutos.
- Suelte el pedal de freno después de que el testigo de retención automática del freno se encienda.

■ Desactivación del sistema

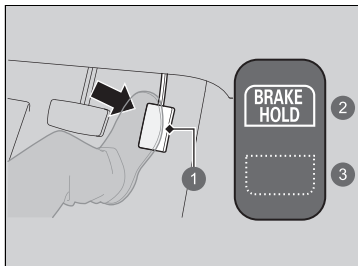

- 1 Pedal del acelerador
- 2 ON
- 3 Se apaga

Pise el pedal del acelerador mientras la palanca de cambios se encuentra en una posición distinta de **P** o **N**. El sistema se cancela y el vehículo comienza a moverse.

- El testigo de retención automática del freno se apaga. El sistema continúa encendido.

► Retención automática del freno

⚠ ADVERTENCIA

Quando utilice la retención automática del freno, mantenga el pie sobre el pedal de freno hasta que se encienda el testigo de retención automática del freno.

El movimiento imprevisto de un vehículo puede provocar una colisión y producir lesiones graves o incluso mortales.

Suelte el pedal de freno después de que el testigo de retención automática del freno se encienda.

■ **El sistema se desactiva automáticamente cuando:**

- Se acciona el freno de estacionamiento.
- Al pisar el pedal de freno y poner la caja de cambios en la posición **P** o **R**.

■ **El sistema se cancela automáticamente y el freno de estacionamiento se acciona cuando:**

- El frenado se mantiene durante más de 10 minutos.
- El cinturón de seguridad del conductor está desabrochado.
- El sistema de alimentación se apaga.
- Hay un problema con el sistema de retención automática del freno.

■ **Apagado del sistema de retención automática del freno**

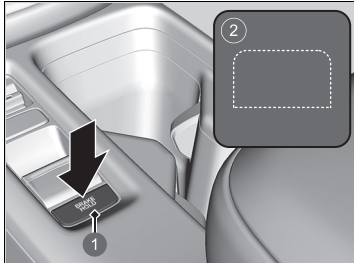

- 1 Botón de retención automática del freno
- 2 Se apaga

Mientras el sistema está activado, mantenga de nuevo pulsado el botón de retención automática del freno.

- El testigo del sistema de retención automática del freno se apaga.

Si desea desactivar la retención automática del freno mientras el sistema está en funcionamiento, mantenga pulsado el botón de retención automática del freno con el pedal de freno pisado.

⊗ **Retención automática del freno**

Cuando el sistema está activado, se puede apagar el sistema de alimentación o estacionar el vehículo siguiendo el procedimiento habitual.

► **Cuando se detenga** P. 481

Es posible que escuche un ruido si el vehículo se mueve mientras el sistema de retención automática del freno está en funcionamiento.

⊗ **Apagado del sistema de retención automática del freno**

Asegúrese de apagar el sistema de retención automática del freno antes de utilizar un sistema de lavado automático del vehículo.

Si apaga el sistema de alimentación o desabrocha el cinturón de seguridad del conductor mientras el sistema de retención automática del freno está activado, este sistema se apagará automáticamente.

En este caso, cuando el cinturón de seguridad del conductor está abrochado y el sistema de alimentación se vuelve a activar, el sistema de retención automática del freno se activará sin necesidad de pulsar el botón de retención automática del freno.

Sistema antibloqueo de frenos (ABS)

■ ABS

Ayuda a evitar que las ruedas se bloqueen y a mantener el control de la dirección accionando los frenos con mucha más rapidez de la que usted es capaz.

El sistema de reparto electrónico de frenada (EBD), que forma parte del ABS, estabiliza además la distribución de la potencia de frenado entre las ruedas delanteras y las traseras en función de la carga del vehículo.

No debe pisar repetidamente el pedal de freno en ningún caso. Para que el ABS haga el trabajo por usted, mantenga siempre una presión firme y constante en el pedal de freno. Esto se denomina en ocasiones “pisar con fuerza y controlar la dirección”.

■ Funcionamiento del ABS

El pedal de freno puede vibrar ligeramente cuando el ABS está activado. Mantenga pisado firmemente el pedal del freno. Si el firme está seco, necesitará pisar el pedal de freno con mucha fuerza para que se active el ABS. Sin embargo, puede notar que el ABS se activa de inmediato si intenta detener el vehículo cuando circula por nieve o hielo.

Es posible que el ABS se active cuando se pisa el pedal de freno mientras se conduce en:

- Carreteras mojadas o cubiertas de nieve.
- Carreteras pavimentadas con piedras.
- Carreteras con superficies irregulares, como baches, grietas, alcantarillas, etc.

Si la velocidad del vehículo desciende por debajo de 10 km/h, el ABS deja de funcionar.

►► Sistema antibloqueo de frenos (ABS)

AVISO

Es posible que el ABS no funcione correctamente si se utilizan neumáticos de tipos y tamaños incorrectos.

Si se enciende el testigo de **ABS** durante la conducción, puede que exista un problema en el sistema. Aunque el frenado normal no se verá afectado, existe la posibilidad de que no funcione el ABS. El vehículo debe revisarse en un concesionario inmediatamente.

El ABS no se ha diseñado con el fin de reducir el tiempo o la distancia que requiere un vehículo para detenerse: se ha diseñado para limitar el bloqueo de los frenos, lo que podría dar lugar a que patine el vehículo o a que se pierda el control de la dirección.

En los casos siguientes, es posible que el vehículo necesite una distancia de frenado mayor que un vehículo sin ABS hasta detenerse:

- Conduce sobre un firme irregular o en mal estado, como gravilla o nieve.
- Los neumáticos están equipados con cadenas.

Con el sistema ABS puede observarse lo siguiente:

- Sonidos procedentes del compartimento motor cuando se accionan los frenos o cuando se realizan comprobaciones del sistema después de poner en marcha el sistema de alimentación y mientras el vehículo acelera.
- Vibración en el pedal de freno o la carrocería del vehículo cuando se activa el ABS.

Estas vibraciones y sonidos son normales en los sistemas ABS y no son razón para preocuparse.

Sistema de asistencia al frenado

Está diseñado para prestar asistencia al conductor mediante la generación de una mayor fuerza de frenado cuando pisa el pedal de freno con fuerza en un frenado de emergencia.

■ Funcionamiento del sistema de asistencia al frenado

Pise el pedal de freno firmemente para obtener un frenado más potente.

Cuando se activa la asistencia al frenado, es posible que el pedal vibre un poco y que se escuche un ruido que indica su funcionamiento. Es normal. Mantenga el pedal pisado firmemente.

Señal de parada de emergencia

Se activa al frenar bruscamente mientras se conduce a una velocidad de 60 km/h o superior para alertar del frenado repentino a los conductores situados detrás mediante un parpadeo rápido de las luces de emergencia. Esto ayuda a alertar a los conductores situados detrás de usted para que tomen las medidas apropiadas para evitar una posible colisión con su vehículo.

■ Cuándo se activa el sistema:

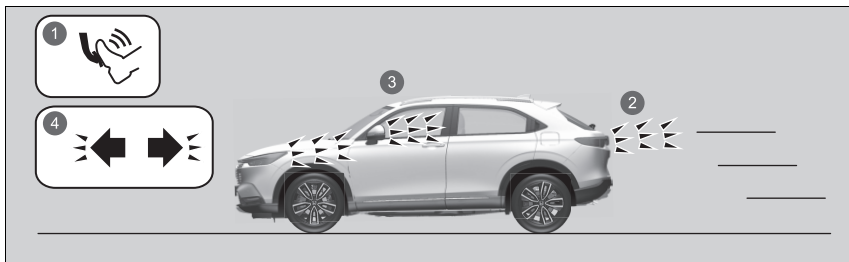

- 1 Frenada brusca
- 2 Las luces de freno se encienden
- 3 Las luces de emergencia parpadean
- 4 Los testigos de las luces de emergencia parpadean

Las luces de emergencia dejan de parpadear cuando:

- Suelta el pedal de freno.
- El ABS se desactiva.
- La velocidad del vehículo desacelera de forma moderada.
- Pulsa el botón de las luces de emergencia.

►► Señal de parada de emergencia

La señal de parada de emergencia es un sistema que puede evitar una posible colisión trasera producida por una frenada brusca. Hace que las luces de emergencia parpadeen al tiempo que se produce el frenazo repentino. Siempre se recomienda evitar frenadas bruscas, salvo que sea absolutamente necesario.

El sistema de señal de parada de emergencia no se activa con el botón de las luces de emergencia pulsado.

Si el ABS deja de funcionar durante un cierto periodo de tiempo durante el frenado, es posible que el sistema de señal de parada de emergencia no se active.

Cuando se detenga

1. Pise el pedal de freno con firmeza.
2. Con el pedal de freno pisado, tire a fondo del interruptor del freno de estacionamiento eléctrico, pero lentamente.
3. Cambie a **P**.
4. Apague el sistema de alimentación.
 - ▶ El testigo (rojo) del sistema de frenos y freno de estacionamiento se apaga en aproximadamente 30 segundos.

Accione siempre el freno de estacionamiento, sobre todo si está estacionado en una pendiente.

Estacionamiento del vehículo

⚠ ADVERTENCIA

El vehículo podría desplazarse si se deja sin supervisión antes que el freno de estacionamiento esté aplicado.

El movimiento de un vehículo podría provocar una colisión y producir lesiones graves o la muerte.

Mantenga siempre el pie en el pedal de freno hasta que confirme que el testigo de marcha seleccionada es **P**.

No estacione el vehículo cerca de objetos inflamables como hierba seca, aceite o madera.

El calor procedente del escape puede provocar un incendio.

» Cuando se detenga

AVISO

Las siguientes acciones pueden dañar la línea de transmisión:

- Pisar los pedales del acelerador y de freno al mismo tiempo.
- Cambiar a **P** antes de que el vehículo se detenga por completo.

Cuando circule cuesta arriba, no retenga el vehículo pisando el pedal del acelerador.

Esto puede hacer que el sistema de alimentación se sobrecaliente y falle.

A temperaturas extremadamente bajas, el freno de estacionamiento se puede congelar si está aplicado. Si se esperan tales temperaturas, no aplique el freno de estacionamiento y, al aparcar en una cuesta, gire las ruedas delanteras de forma que choquen contra la acera si el vehículo se desplaza hacia abajo o bloquee las ruedas para evitar que el vehículo se mueva. Si no toma ninguna precaución, el vehículo puede desplazarse inesperadamente y provocar una colisión.

Sistema del sensor de aparcamiento

Los sensores centrales y de las esquinas controlan los obstáculos que se encuentran alrededor del vehículo, y el avisador acústico, la interfaz de información para el conductor y la pantalla de audio/información proporcionan información sobre la distancia aproximada entre el vehículo y el obstáculo.

■ Ubicación y alcance del sensor

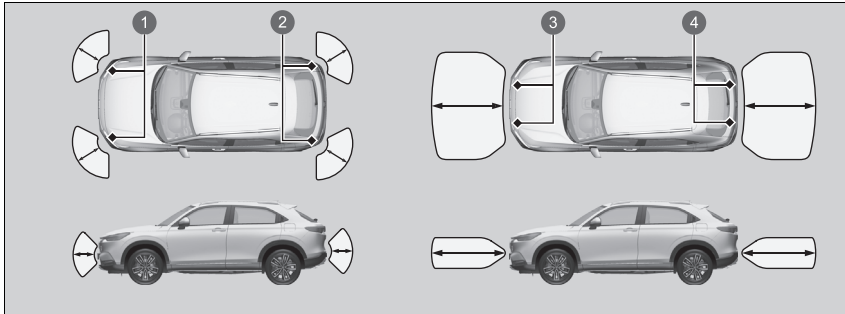

- ❶ Sensores de esquina delanteros
- ❷ Sensores de esquina traseros
- ❸ Sensores frontales centrales
- ❹ Sensores traseros centrales

▣ Sistema del sensor de aparcamiento

Incluso con el sistema activado, confirme que no haya ningún obstáculo cerca del vehículo antes de estacionar.

Es posible que el sistema no funcione correctamente en los siguientes casos:

- Los sensores están cubiertos por nieve, hielo, barro o suciedad.
- El vehículo se encuentra en una superficie irregular, como hierba, badenes o una cuesta.
- El vehículo ha estado expuesto a temperaturas altas o bajas.
- El sistema ha estado expuesto a dispositivos que emiten ondas de ultrasonido.
- Se conduce con mal tiempo.

Es posible que el sistema no detecte:

- Objetos delgados o bajos.
- Materiales que absorben el sonido, como la nieve, el algodón o la gomaespuma.
- Objetos situados justo debajo del parachoques.

No coloque ningún accesorio sobre los sensores ni alrededor de los mismos.

Cuando ponga el modo de alimentación en la posición de CONTACTO, el sistema se encontrará en el estado seleccionado anteriormente.

■ Activación y desactivación del sistema del sensor de aparcamiento

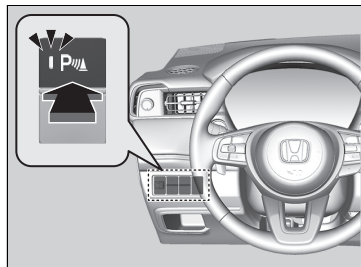

Con el modo de alimentación en la posición de CONTACTO, pulse el botón del sistema del sensor de aparcamiento para activar o desactivar el sistema. El testigo del botón se enciende cuando el sistema está activado.

Los sensores de las esquinas delanteras, los de la parte central trasera y los de las esquinas traseras comienzan a detectar un obstáculo cuando la caja de cambios está en la posición **R** y la velocidad del vehículo es inferior a 8 km/h.

Los sensores de esquina frontal y central frontal comienzan a detectar un obstáculo cuando la caja de cambios está en cualquier posición excepto **P** o **R** y la velocidad del vehículo es inferior a 8 km/h.

■ Funcionamiento de la pantalla

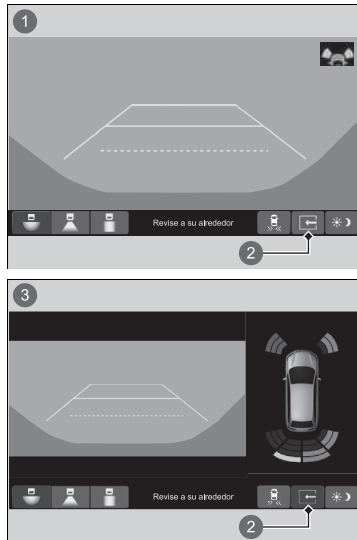

La pestaña de la pantalla dividida desaparece y la vista dividida vuelve al último modo de visión de las cámaras en las siguientes situaciones:

- Si se desactiva el sistema del sensor de aparcamiento.
- Si se produce alguna avería en el sistema.

- 1 Vista dividida desactivada
- 2 Pestaña de la pantalla dividida
- 3 Vista dividida activada

■ Cuando se acorta la distancia entre el vehículo y los obstáculos

Intervalo entre pitidos	Distancia entre el parachoques y el obstáculo		Testigo	Interfaz de información para el conductor/pantalla de audio/información
	Sensores de esquina	Sensores centrales		
Moderada	—	Delantero: 100-60 cm aprox. Trasero: 110-60 cm aprox.	Se enciende en amarillo*1	
Corta	60-45 cm aprox.	60-45 cm aprox.	Se enciende en ámbar	
Muy breve	45-35 cm aprox.	45-35 cm aprox.		
Continua	35 cm o menos aprox.	35 cm o menos aprox.	Se enciende en rojo	

*1: En esta fase, solo los sensores centrales detectan obstáculos.

① Los testigos se encienden si el sensor detecta un obstáculo.

■ Apagado de todos los sensores traseros

1. Asegúrese de que el sistema del sensor de aparcamiento no esté activado. Cambie el modo de alimentación a VEHÍCULO APAGADO (BLOQUEO).
2. Mantenga pulsado el botón del sistema del sensor de estacionamiento y cambie el modo de alimentación a la posición de CONTACTO.
3. Pulse el botón durante 10 segundos. Suelte el botón cuando el testigo en el botón parpadee.
4. Pulse nuevamente el botón. El testigo del botón se enciende.
 - ▶ Suena el avisador acústico dos veces. Los sensores traseros ahora están desactivados.

Para volver a encender los sensores traseros, siga el procedimiento que se muestra anteriormente. El avisador acústico suena tres veces cuando los sensores traseros se vuelven a encender.

☒ Apagado de todos los sensores traseros

Cuando cambia a **R**, el testigo en el botón del sistema del sensor de estacionamiento parpadea como recordatorio de que los sensores traseros se han desactivado.

Sistema de alerta de tráfico cruzado*

Controla las esquinas traseras al dar marcha atrás mediante los sensores del radar y le alerta en caso de que se detecte un vehículo acercándose desde una esquina trasera.

Es un sistema muy práctico, especialmente al salir hacia atrás de un estacionamiento.

►► Sistema de alerta de tráfico cruzado*

⚠ ADVERTENCIA

El sistema de alerta de tráfico cruzado no puede detectar todos los vehículos que se aproximan y podría no detectar ninguno.

Podría producirse una colisión en el caso de que no se confirme visualmente que sea seguro dar marcha atrás.

No confíe únicamente en el sistema al dar marcha atrás; utilice también el espejo retrovisor y mire hacia atrás y hacia los lados de su vehículo antes de ir marcha atrás.

El indicador acústico del sistema del sensor de aparcamiento anula el indicador acústico del sistema de alerta de tráfico cruzado cuando los sensores detectan obstáculos muy cercanos.

■ Funcionamiento del sistema

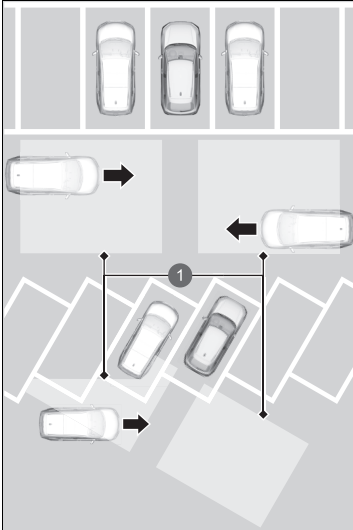

- ① Sensores del radar:
Debajo de las esquinas del
parachoques trasero.

Si un vehículo se aproxima desde el ángulo trasero, el sistema de alerta de tráfico cruzado le alerta con un avisador acústico y un aviso en la pantalla.

El sistema se activa cuando:

- El modo de alimentación se encuentra en la posición de CONTACTO.
- El sistema de alerta de tráfico cruzado está encendido.

➤ **Activación y desactivación del sistema de alerta de tráfico cruzado** P. 492

➤ **Funciones configurables** P. 304

- La caja de cambios está en **R**.
- Su vehículo circula a 5 km/h o menos.

☒ Sistema de alerta de tráfico cruzado*

El sistema de alerta de tráfico cruzado podría no detectar o tardar en detectar un vehículo que se aproxima, o podría alertar sin que haya un vehículo aproximándose en las siguientes condiciones:

- Hay un obstáculo, como otro vehículo y una pared, junto al parachoques trasero de su vehículo, lo que provoca una interferencia que bloquea el alcance de los sensores del radar.
- Su vehículo circula a una velocidad de 5 km/h o superior.
- Se acerca un vehículo a una velocidad que no está entre 10 km/h y 25 km/h.
- El sistema recoge interferencias externas, como los sensores del radar de otro vehículo o fuertes ondas de radio procedentes de una instalación cercana.
- Alguna esquina del parachoques trasero está cubierta de nieve, hielo, barro o suciedad.
- Cuando hace mal tiempo.
- Su vehículo se encuentra en una pendiente.
- El vehículo está inclinado debido a una carga pesada en la parte posterior.
- Su vehículo circula marcha atrás hacia un muro, poste, vehículo, etc.

El parachoques trasero o los sensores no se han reparado correctamente o el parachoques trasero se ha deformado. El vehículo debe revisarse en un concesionario.

El sistema no detectará los vehículos que se aproximen justo por detrás de su vehículo, ni proporcionará alertas acerca de los vehículos detectados cuando estos vayan justo detrás de su vehículo.

El sistema no avisa sobre vehículos que se alejan del suyo y puede que avise de la presencia de peatones, bicicletas u objetos parados.

►► Sistema de alerta de tráfico cruzado*

Para un funcionamiento adecuado, mantenga siempre las esquinas del parachoques trasero limpias.
No cubra las esquinas del parachoques trasero con etiquetas o pegatinas de ningún tipo.

■ Cuando el sistema detecta un vehículo

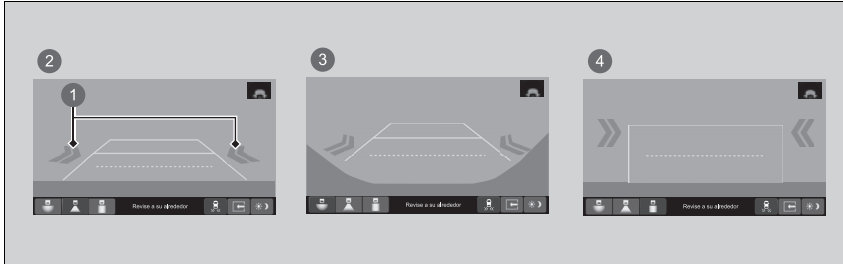

- 1 Icono de flecha
- 2 Vista normal
- 3 Vista horizontal
- 4 Vista vertical

En la pantalla de audio/información aparece un icono con una flecha en la dirección en la que se aproxima el vehículo.

⊗ Cuando el sistema detecta un vehículo

Si el testigo **[E]** situado en la parte inferior derecha cambia a **[R]** en ámbar cuando la caja de cambios está en **[R]**, significa que se ha acumulado barro, nieve o hielo en las proximidades del sensor. El sistema deja de funcionar temporalmente. Compruebe si hay algún tipo de obstrucción en las esquinas del parachoques y limpie la zona si es necesario.

Si el testigo **[R]** se enciende cuando la caja de cambios se encuentra en **[R]**, es posible que exista un problema en el sistema de alerta de tráfico cruzado. No utilice el sistema y lleve el vehículo a un concesionario para que lo revisen.

Si la pantalla permanece igual con la caja de cambios en posición **[R]**, podría haber un problema con el sistema de cámara trasera y el sistema de alerta de tráfico cruzado. No utilice el sistema y lleve el vehículo a un concesionario para que lo revisen.

Si la pantalla permanece igual con la caja de cambios en posición **[R]**, podría haber un problema con el sistema de cámara trasera y el sistema de alerta de tráfico cruzado. No utilice el sistema y lleve el vehículo a un concesionario para que lo revisen.

■ Activación y desactivación del sistema de alerta de tráfico cruzado

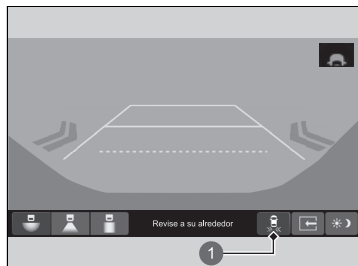

1 Icono 

Púlselo para encender y apagar el sistema. El testigo se enciende con el sistema.

También puede activar y desactivar el sistema con la función personalizada de la pantalla de audio/información.

➤ **Funciones configurables** P. 304

Acerca de la cámara trasera con múltiples vistas

La pantalla de audio/información puede mostrar la visión de la zona trasera del vehículo. La pantalla cambia automáticamente a la visión de la zona trasera cuando la caja de cambios se coloca en la posición **R**.

Área visualizada en la cámara trasera con múltiples vistas

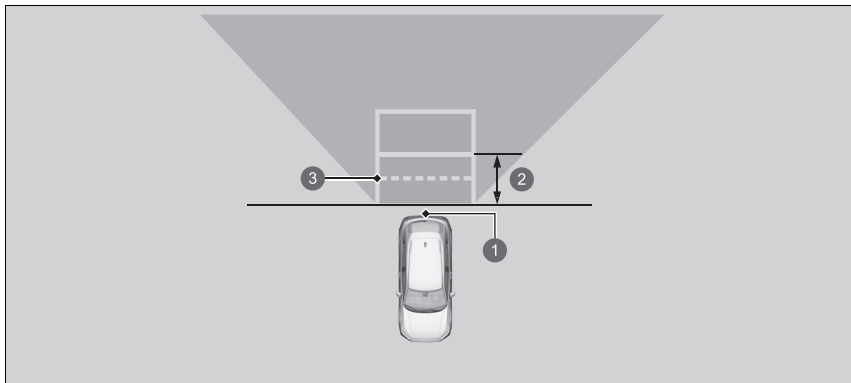

- 1 Cámara
- 2 Aprox. 1 m
- 3 Radio de alcance de apertura del portón trasero

⌘ Acerca de la cámara trasera con múltiples vistas

La vista que ofrece la cámara de visión trasera tiene limitaciones. No muestra las esquinas del parachoques ni lo que hay debajo de este. Su lente singular también hace que los objetos parezcan estar más cerca o más lejos de lo que están realmente.

Compruebe visualmente que es seguro dar marcha atrás. Determinadas condiciones (el clima, la iluminación y las altas temperaturas) también pueden limitar la visión de la zona trasera. No debe confiar únicamente en la pantalla de la cámara trasera, ya que no proporciona toda la información sobre las condiciones de la zona trasera del vehículo.

Si la cámara está cubierta de suciedad, humedad, etc., límpiela con un paño suave y húmedo.

Puede ver tres modos distintos de la cámara en la pantalla de audio/información.
Toque el icono correspondiente para cambiar el modo.

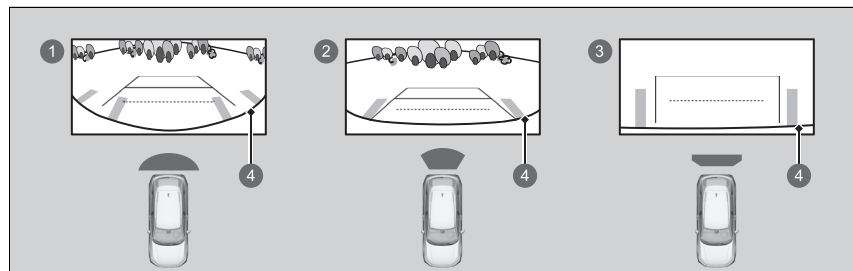

- 1 Modo de vista horizontal
- 2 Modo de vista normal
- 3 Modo de vista vertical
- 4 Parachoques

- Si el último modo de visualización usado es el horizontal o el normal, la próxima vez que cambie la caja de cambios a la posición **R**, se volverá a usar este modo.
- Si se estaba utilizando el modo de vista vertical la última vez que apagó el sistema de alimentación, el modo horizontal será el que se seleccione cuando vuelva a activar el modo de alimentación en posición de CONTACTO y coloque la caja de cambios en la posición **R**.
- Si estaba usando el modo de vista vertical y han pasado 10 segundos después de cambiar la caja de cambios desde **R**, se activará el modo de vista horizontal la próxima vez que cambie a **R**.

►► Acerca de la cámara trasera con múltiples vistas

Puede cambiar los ajustes de **las líneas de guía estáticas y las líneas de guía dinámicas**.

Funciones configurables P. 304

Pauta fija

Activado: las líneas de guía aparecen al poner la caja de cambios en la posición **R**.

Desactivado: las líneas de guía no aparecen.

Pauta dinámica

Activado: las líneas de guía se mueven según la dirección del volante.

Desactivado: las líneas de guía no se mueven.

Información sobre el combustible

■ Recomendaciones sobre el combustible

Gasolina/gasohol según los estándares EN 228

Gasolina/gasohol sin plomo de alta calidad hasta E10 (90 % de gasolina y 10 % de etanol), con un índice de octanos de 95 o superior

El vehículo está diseñado para funcionar con gasolina sin plomo de alta calidad de 95 octanos como mínimo.

Si no se dispone de este octanaje, se puede utilizar provisionalmente gasolina sin plomo de 91 octanos como mínimo.

El uso de gasolina sin plomo normal puede causar ruidos de golpeteo metálico y provocará un rendimiento inferior del motor. El uso continuado de gasolina normal puede dañar el motor.

■ Capacidad del depósito de combustible: 40 L

☒ Información sobre el combustible

AVISO

El uso de gasolina que contiene plomo presenta los siguientes riesgos:

- Daños en el sistema de escape, incluido el catalizador
- Daños en el motor y el sistema de combustible
- Efectos perjudiciales en el motor y otros sistemas

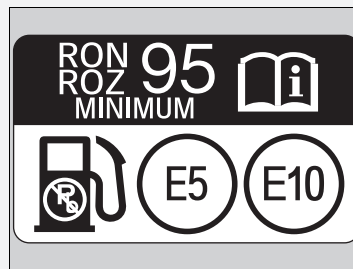

Combustibles oxigenados

Los combustibles oxigenados se mezclan con gasolina y etanol, o compuestos de éter. El vehículo también está diseñado para funcionar con combustibles oxigenados que contengan hasta un 10 % de etanol por volumen y hasta un 22 % de ETBE por volumen, según los estándares EN 228. Para obtener más información, póngase en contacto con un concesionario.

Repostaje

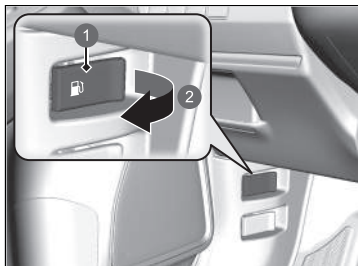

- 1 Manecilla de apertura de la tapa del depósito de combustible
- 2 Tirar

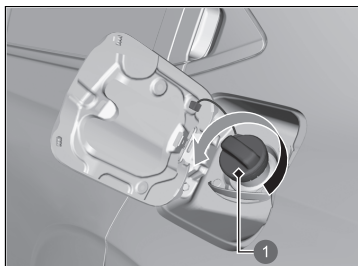

- 1 Tapón

1. Detenga el vehículo con la parte trasera izquierda del mismo al lado del surtidor.
2. Apague el sistema de alimentación.
3. Tire de la manecilla de apertura de la tapa del depósito de combustible bajo la esquina inferior izquierda del panel de instrumentos.
 - Se abrirá la tapa del depósito de combustible.

4. Retire lentamente el tapón de llenado de combustible. Si oye que sale aire, espere a que se detenga y, a continuación, gire el asidero lentamente para abrir el tapón de llenado de combustible.

► Repostaje

⚠ ADVERTENCIA

La gasolina es muy inflamable y explosiva. Puede quemarse o resultar herido de gravedad al manipular combustible.

- Apague el sistema de alimentación y mantenga el vehículo alejado de fuentes de calor, chispas y llamas.
- Manipule el combustible solo al aire libre.
- Limpie las salpicaduras inmediatamente.

La boquilla de llenado se detiene automáticamente para dejar espacio en el depósito de combustible con objeto de que el combustible no rebosa a causa de los cambios de la temperatura del aire.

No siga añadiendo combustible una vez que la boquilla se haya detenido automáticamente. Si añade más combustible puede rebasarse la capacidad del depósito de combustible.

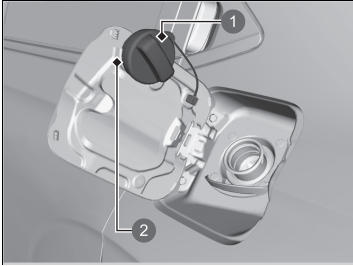

- 1 Tapón
- 2 Soporte

5. Coloque el tapón de llenado de combustible en el soporte.
6. Introduzca la boquilla de llenado hasta el fondo.
 - ▶ Cuando el depósito esté lleno, la boquilla de llenado se desactivará automáticamente. De esta manera, habrá espacio suficiente en el depósito de combustible en caso de que el combustible se expanda a causa de un cambio de temperatura.
7. Después del repostaje, vuelva a colocar el tapón de llenado de combustible, apretándolo hasta que escuche un clic al menos una vez.
 - ▶ Cierre la tapa del depósito de combustible con la mano.

Reducción del consumo de combustible y de las emisiones de CO₂

El ahorro de combustible y la reducción de las emisiones de CO₂ dependen de varios factores, incluyendo las condiciones de conducción, el peso de la carga, el tiempo de ralentí, los hábitos de conducción y el estado del vehículo. En función de estos y otros factores, se puede alcanzar o no el consumo de combustible nominal del vehículo.

Mantenimiento y consumo de combustible

Puede optimizar el consumo de combustible mediante el mantenimiento adecuado de su vehículo.

Siga el programa de mantenimiento y, si es necesario, consulte el folleto de garantía.

En los vehículos sin sistema de información de mantenimiento, siga el programa de mantenimiento.

📌 Programa de mantenimiento* P. 509

- Utilice aceite del motor con la viscosidad recomendada.

📌 Aceite del motor recomendado P. 520

- Mantenga la presión de los neumáticos especificada.
- No cargue el vehículo con demasiado equipaje.
- Mantenga el vehículo limpio. La acumulación de nieve o barro en los bajos del vehículo aumenta el peso y la resistencia aerodinámica.

📌 Reducción del consumo de combustible y de las emisiones de CO₂

Para determinar el consumo real de combustible durante la conducción se recomienda el cálculo directo.

$$\begin{array}{c} \boxed{100} \\ \text{Millas} \\ \text{conducidas} \end{array} \times \begin{array}{c} \boxed{\text{Litros de} \\ \text{combustible}} \\ \div \\ \boxed{\text{Kilómetros} \\ \text{conducidos}} \end{array} = \begin{array}{c} \boxed{\text{L por} \\ \text{100 km}} \end{array}$$

$$\begin{array}{c} \boxed{\text{Millas} \\ \text{conducidas}} \end{array} \div \begin{array}{c} \boxed{\text{Galones de} \\ \text{combustible}} \end{array} = \begin{array}{c} \boxed{\text{Millas por} \\ \text{galón}} \end{array}$$

Mantenimiento

En este capítulo se trata el mantenimiento básico.



Antes de realizar operaciones de mantenimiento		
Revisión y mantenimiento	500	
Seguridad de mantenimiento	501	
Piezas y líquidos usados en las operaciones de mantenimiento	502	
Información acerca de las operaciones de mantenimiento	503	
Sistema de información de mantenimiento*	504	
Programa de mantenimiento*	509	
Operaciones de mantenimiento bajo el capó		
Elementos de mantenimiento bajo el capó ...	517	
Apertura del capó	518	
Aceite del motor recomendado	520	
Comprobación del aceite	522	
Adición del aceite del motor	523	
Sistema de refrigeración	524	
Aceite de transmisión	527	
Líquido de frenos	528	
Relleno del líquido del lavaparabrisas ...	529	
Filtro de combustible	529	
Sustitución de bombillas	530	
Comprobación y mantenimiento de las escobillas del limpiaparabrisas	536	
Comprobación y mantenimiento de los neumáticos		
Comprobación de los neumáticos	541	
Indicadores de desgaste	542	
Vida útil de los neumáticos	542	
Sustitución de neumáticos y ruedas	543	
Rotación de neumáticos	544	
Dispositivos de tracción en la nieve	545	
Batería de 12 voltios	546	
Mantenimiento del mando a distancia		
Sustitución de la pila del mando a distancia ...	552	
Mantenimiento del sistema de control de climatización	554	
Limpieza		
Mantenimiento del interior	558	
Cuidado del exterior	560	
Accesorios y modificaciones	564	

* No disponible en todos los modelos

Revisión y mantenimiento

Por su seguridad, realice todas las operaciones de revisión y mantenimiento indicadas para mantener el vehículo en buen estado. Si detecta alguna anomalía (ruido, olor, líquido de frenos insuficiente, restos de aceite en el suelo, etc.) lleve el vehículo a un concesionario para que lo revisen. Consulte la información de mantenimiento del vehículo/programa de mantenimiento de este manual del propietario para obtener información detallada sobre las tareas de mantenimiento y revisión.

🔧 **Programa de mantenimiento*** P. 509

■ Tipos de revisiones y mantenimiento

■ Revisiones rutinarias

Realice revisiones antes de recorrer grandes distancias, al lavar el vehículo o al repostar.

■ Revisiones periódicas

- Compruebe mensualmente el nivel del líquido de frenos.
 - 🔧 **Líquido de frenos** P. 528
- Compruebe mensualmente la presión de los neumáticos. Examine el desgaste de la banda de rodadura y compruebe que no presenta objetos extraños.
 - 🔧 **Comprobación y mantenimiento de los neumáticos** P. 541
- Compruebe mensualmente el funcionamiento de las luces exteriores.
 - 🔧 **Sustitución de bombillas** P. 530
- Compruebe el estado de las escobillas del limpiaparabrisas al menos cada seis meses.
 - 🔧 **Comprobación y mantenimiento de las escobillas del limpiaparabrisas** P. 536

Seguridad de mantenimiento

En este manual se recogen algunas de las precauciones de seguridad más importantes. No obstante, no podemos prevenirle de todos y cada uno de los peligros que pueden ocurrir durante las operaciones de mantenimiento. Solo usted puede decidir si debe o no realizar una tarea específica.

Seguridad en el mantenimiento

- Para reducir la posibilidad de explosión o incendio, mantenga los cigarrillos, las chispas y las llamas lejos de la batería de 12 voltios, el sistema de alta tensión y los componentes relacionados con el combustible.
- Nunca deje trapos, toallas ni ningún objeto inflamable debajo del capó.
 - El calor del motor y del escape puede prenderles fuego y provocar un incendio.
- Para limpiar los componentes, utilice un desengrasante o un limpiador de piezas de venta comercial, pero no gasolina.
- Lleve protección para los ojos y ropa de protección al trabajar en la batería de 12 voltios o con aire comprimido.
- Los gases de escape del motor contienen monóxido de carbono, que es venenoso y puede ser mortal.
 - Arranque el motor solamente si hay una ventilación adecuada.

Seguridad de mantenimiento

⚠ ADVERTENCIA

En caso de que no se realice el mantenimiento adecuado en el vehículo o no se corrija un problema antes de la conducción, se puede provocar un accidente en el que puede resultar herido de gravedad o morir.

Siga siempre las recomendaciones de inspección y mantenimiento, así como los programas indicados en este manual del propietario o en la información de mantenimiento del vehículo.

⚠ ADVERTENCIA

Si no se siguen correctamente las instrucciones de mantenimiento y las precauciones, se pueden producir lesiones graves e incluso la muerte.

Siga siempre los procedimientos y las precauciones indicados en este manual del propietario.

■ Seguridad del vehículo

- El vehículo debe estar parado.
 - Compruebe que el vehículo está estacionado en una superficie nivelada, que el freno de estacionamiento está aplicado y que el sistema de alimentación está apagado.
- Tenga cuidado para no quemarse con las piezas calientes.
 - Asegúrese de que el sistema de alimentación, incluido el motor y el sistema de escape, se enfría completamente antes de tocar las piezas del vehículo.
- Tenga cuidado para no lesionarse con las piezas móviles.
 - No active el sistema de alimentación a menos que así se lo indiquen y mantenga las manos y las extremidades lejos de las piezas móviles. Cuando el modo de alimentación está activado, el motor puede arrancar automáticamente o el ventilador del radiador puede funcionar sin el motor en marcha.
- No toque la batería de alta tensión ni los cables (naranja).

Piezas y líquidos usados en las operaciones de mantenimiento

Para realizar operaciones de mantenimiento y reparación del vehículo, se recomienda usar líquidos y piezas originales de Honda. Las piezas originales de Honda se fabrican según los mismos estándares de alta calidad que los vehículos Honda.

Información acerca de las operaciones de mantenimiento

Si el vehículo dispone del sistema de información de mantenimiento, la interfaz de información para el conductor le proporciona información sobre cuándo es necesario el mantenimiento. Consulte la información de mantenimiento del vehículo para comprender los códigos de los elementos de mantenimiento que aparecen en la pantalla.

➤ **Sistema de información de mantenimiento*** P. 504

Si no está disponible el sistema de información de mantenimiento, siga los programas de mantenimiento del manual de servicio* entregado con el vehículo.

Si el vehículo no dispone de manual de servicio*, siga el programa de mantenimiento indicado en este manual del propietario.

➤ **Programa de mantenimiento*** P. 509

» Información acerca de las operaciones de mantenimiento

Modelos con sistema de información de mantenimiento

Si planea llevar el vehículo a un país en el que no se aplica el sistema de información de mantenimiento, póngase en contacto con un concesionario para obtener información sobre cómo registrar la información del sistema de información de mantenimiento y programar el mantenimiento según las condiciones de ese país.

* No disponible en todos los modelos



Proporciona información sobre el mantenimiento que se debe realizar. Los elementos de mantenimiento están representados por un código y un icono. El sistema informa de cuándo es necesario llevar el vehículo a un concesionario indicando los días restantes.

Cuando el siguiente mantenimiento esté próximo, sea inminente o haya pasado, aparecerá un icono de advertencia en la interfaz de información para el conductor cada vez que ajuste el modo de alimentación a la posición de CONTACTO.

» Sistema de información de mantenimiento*

Puede seleccionar que se muestre el mensaje de aviso correspondiente junto con el icono de advertencia en la interfaz de información para el conductor.

■ Visualización de la información del sistema de información de mantenimiento

1. Ajuste el modo de alimentación a la posición de CONTACTO.
2. Pulse el botón  (Inicio).
3. Gire la rueda de selección izquierda hasta que aparezca .
4. Pulse la rueda de selección izquierda para volver a la pantalla de información de recordatorio de mantenimiento. Los elementos de mantenimiento aparecen en la interfaz de información para el conductor junto con los elementos de mantenimiento próximo.

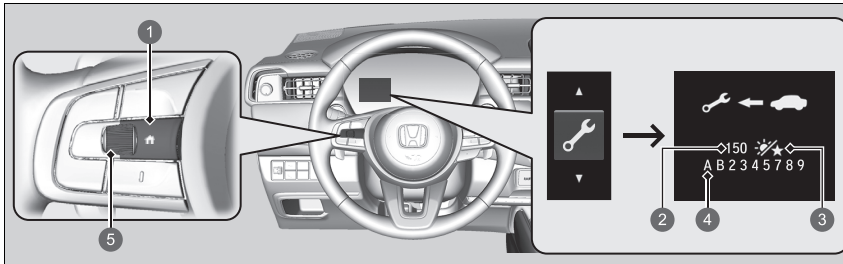



- 1 Botón  (Inicio)
- 2 Días restantes
- 3 Icono de día
- 4 Códigos de puntos de mantenimiento
- 5 Rueda de selección izquierda

El testigo de mensajes del sistema () se enciende junto con la información del sistema de información de mantenimiento.

■ Visualización de la información del sistema de información de mantenimiento

Basándose en las condiciones de funcionamiento del motor y el estado del aceite del motor, el sistema calcula los días que restan para el siguiente mantenimiento.

■ Iconos de advertencia e información del sistema de información de mantenimiento en la interfaz de información para el conductor

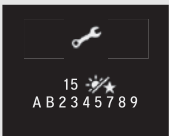
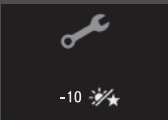
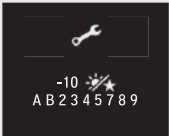
Icono de aviso	Sistema de información de mantenimiento	Explicación	Información
<p>Mantenimiento próximo</p> 		<p>Uno o más elementos de mantenimiento se deben realizar antes de 30 días. Los días restantes se calculan en función de las condiciones de conducción.</p>	<p>Los días restantes se descuentan por día.</p>
<p>Realizar mantenimiento</p> 		<p>Uno o más elementos de mantenimiento se deben realizar antes de 10 días. Los días restantes se calculan en función de las condiciones de conducción.</p>	<p>Asegúrese de que se realiza el mantenimiento indicado cuanto antes.</p>
<p>Mantenimiento pendiente</p> 		<p>El mantenimiento indicado sigue sin haberse realizado después de que el valor de tiempo restante haya llegado a 0.</p>	<p>El vehículo ha sobrepasado el límite necesario para realizar el mantenimiento. Asegúrese de realizar inmediatamente el mantenimiento y de restablecer el sistema de información de mantenimiento.</p>

■ Elementos del sistema de información de mantenimiento

Los elementos de mantenimiento se muestran en la interfaz de información para el conductor mediante un código y un icono.

Consulte la información de mantenimiento del vehículo para comprender los códigos e iconos del sistema de información de mantenimiento.

■ Disponibilidad del sistema de información de mantenimiento



Aunque la información del sistema de información de mantenimiento aparezca en la interfaz de información para el conductor al pulsar el botón  (Inicio), este sistema no está disponible en algunos países. Consulte la información de mantenimiento del vehículo o pregunte a un concesionario si puede utilizar el sistema de información de mantenimiento.

⌘ Disponibilidad del sistema de información de mantenimiento

Si planea llevar el vehículo a un país en el que no se aplica el sistema de información de mantenimiento, póngase en contacto con un concesionario para obtener información sobre cómo registrar la información del sistema de información de mantenimiento y programar el mantenimiento según las condiciones de ese país.

■ Restablecimiento de la pantalla

Restablezca la pantalla de información del sistema de información de mantenimiento si usted ha realizado el mantenimiento.

1. Ajuste el modo de alimentación a la posición de CONTACTO.
2. Pulse el botón  (Inicio).
3. Gire la rueda de selección izquierda hasta que aparezca .
4. Pulse la rueda de selección izquierda para volver a la pantalla de información de recordatorio de mantenimiento.
5. Mantenga pulsada la rueda de selección izquierda hasta que se muestre el modo de restablecimiento.
6. Gire la rueda de selección izquierda para seleccionar el elemento que quiera restablecer (también puede seleccionar **Cancelar** para finalizar el proceso).
 - Para restablecer todos los elementos simultáneamente, seleccione **Todos los puntos**.
7. Pulse la rueda de selección izquierda para restablecer el elemento seleccionado.
8. Repita a partir del paso 5 para otros elementos que desee restablecer.

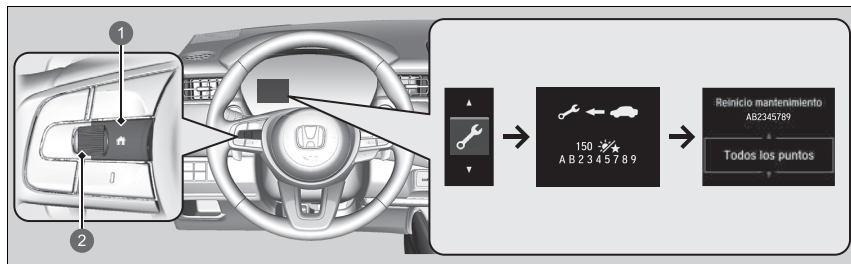

- 1 Botón  (Inicio)
- 2 Rueda de selección izquierda

►► Restablecimiento de la pantalla

AVISO

Si no se restablece la información del sistema de información de mantenimiento después de un mantenimiento, es posible que el sistema muestre intervalos de mantenimiento incorrectos que pueden provocar problemas mecánicos serios.

También puede restablecer la pantalla de información del sistema de información de mantenimiento desde la pantalla de audio/información.

 **Funciones configurables** P. 304

La pantalla de información del sistema de información de mantenimiento se restablecerá en el concesionario una vez que se haya realizado el mantenimiento. Si el mantenimiento no se realiza en un concesionario, deberá restablecer la pantalla de información del sistema de información de mantenimiento usted mismo.

Consulte la información de mantenimiento del vehículo. Si no dispone de dicha información, consulte los siguientes programas de mantenimiento.

El programa de mantenimiento establece el mantenimiento mínimo necesario que se debe realizar para garantizar el correcto funcionamiento del vehículo. Debido a las diferencias geográficas y climáticas, es posible que se requiera un mantenimiento adicional. Consulte el manual de garantía para obtener más información.

Solo los técnicos bien equipados y capacitados deberán realizar el mantenimiento. Su concesionario autorizado cumple todos estos requisitos.

Excepto modelos de Ucrania

Mantenimiento a la distancia o al tiempo indicados, lo que ocurra primero	km x 1000	20	40	60	80	100	120	140	160	180	200
	Meses	12	24	36	48	60	72	84	96	108	120
Sustituir el aceite del motor	Normal	Cada 10 000 km o 1 año									
	Riguroso	Cada 5000 km o 6 meses									
Sustituir el filtro de aceite del motor	Normal	Cada 20 000 km o 2 años									
	Riguroso	Cada 10 000 km o 1 año									
Cambiar el cartucho del filtro de aire		Cada 30 000 km									
Revisar la holgura de válvulas*1		Cada 120 000 km									
Cambiar las bujías		Cada 100 000 km									

*1: Método sensitivo

Ajuste las válvulas al realizar el mantenimiento a los 120 000 km si hacen ruido.

Mantenimiento a la distancia o al tiempo indicados, lo que ocurra primero	km x 1000	20	40	60	80	100	120	140	160	180	200
	Meses	12	24	36	48	60	72	84	96	108	120
Cambiar el refrigerante del motor	A los 200 000 km o 10 años, después, cada 100 000 km o 5 años										
Cambiar el aceite de transmisión	Normal	Cada 150 000 km o 6 años									
	Riguroso	Cada 75 000 km o 3 años									
Cambiar el filtro de polvo y polen	• • • • • • • • • • •										
Revisar los frenos delanteros y traseros	Cada 10 000 km o 1 año										
Cambiar el filtro de combustible	Normal	Cada 180 000 km									
	Riguroso	Cada 110 000 km* ¹									
Cambiar el líquido de frenos	Cada 3 años										
Comprobar la fecha de caducidad del kit de reparación de pinchazos	Cada año										
Rotar los neumáticos (comprobar el inflado y el estado de los neumáticos al menos una vez al mes)	Cada 10 000 km										
Comprobar visualmente los siguientes elementos:											
Fuelles del eje de transmisión Extremos de los tirantes, caja de engranajes de la dirección y manguitos Componentes de la suspensión	Cada 10 000 km o 1 año										
Tuberías y manguitos de freno (incluido ABS/VSA) Sistema de escape Tuberías de combustible y conexiones Estado y niveles de todos los líquidos	• • • • • • • • • • •										

*1: Se recomienda sustituir el filtro de combustible si sospecha que el combustible puede estar contaminado por polvo, etc., ya que el filtro puede obstruirse antes.

Modelos de Ucrania

Mantenimiento a la distancia o al tiempo indicados, lo que ocurra primero	km x 1000	15	30	45	60	75	90	105	120	135	150	165	180	195
	Meses	12	24	36	48	60	72	84	96	108	120	132	144	156
Sustituir el aceite del motor	Normal	•	•	•	•	•	•	•	•	•	•	•	•	•
	Riguroso	Cada 7500 km o 6 meses												
Sustituir el filtro de aceite del motor	Normal	•	•	•	•	•	•	•	•	•	•	•	•	•
	Riguroso	Cada 7500 km o 6 meses												
Cambiar el cartucho del filtro de aire		Cada 30 000 km												
Revisar la holgura de válvulas*1		Cada 120 000 km												
Cambiar las bujías*2		Cada 120 000 km												
Cambiar el refrigerante del motor		Cada 200 000 km o 10 años y a partir de entonces cada 100 000 km o 5 años												
Cambiar el aceite de transmisión		Cada 80 000 km o 4 años												
Cambiar el filtro de polvo y polen		•	•	•	•	•	•	•	•	•	•	•	•	•
Revisar los frenos delanteros y traseros		•	•	•	•	•	•	•	•	•	•	•	•	•
Cambiar el filtro de combustible	Normal	Cada 180 000 km												
	Riguroso	Cada 105 000 km*3												
Cambiar el líquido de frenos		Cada 3 años												
Comprobar la fecha de caducidad del kit de reparación de pinchazos		Cada año												
Rotar los neumáticos (comprobar el inflado y el estado de los neumáticos al menos una vez al mes)		Cada 15 000 km												
Comprobación de la alineación de las luces		•	•	•	•	•	•	•	•	•	•	•	•	•

*1: Método sensitivo

Ajuste las válvulas al realizar el mantenimiento a los 120 000 km si hacen ruido.

*2: Inspeccionar cada 15 000 km

*3: Se recomienda sustituir el filtro de combustible si sospecha que el combustible puede estar contaminado por polvo, etc., ya que el filtro puede obstruirse antes.

Mantenimiento a la distancia o al tiempo indicados, lo que ocurra primero	km x 1000	15	30	45	60	75	90	105	120	135	150	165	180	195
	Meses	12	24	36	48	60	72	84	96	108	120	132	144	156
Prueba de conducción (ruido, estabilidad, funcionamiento del panel de instrumentos)		•	•	•	•	•	•	•	•	•	•	•	•	•

Comprobar visualmente los siguientes elementos:

Fuelles del eje de transmisión														
Extremos de los tirantes, caja de engranajes de la dirección y manguitos														
Componentes de la suspensión														
Tuberías y manguitos de freno (incluido ABS/VSA)	•	•	•	•	•	•	•	•	•	•	•	•	•	•
Sistema de escape														
Tuberías de combustible y conexiones														
Estado y niveles de todos los líquidos														

Si se conduce el vehículo en condiciones rigurosas, se debe aplicar el programa de mantenimiento indicado como Riguroso a los elementos siguientes.

Elementos	Condición
Aceite del motor y filtro de aceite	A, B, C, D y E
Aceite de transmisión*1	B, D

*1: Excepto modelos de Ucrania

►► Programa de mantenimiento*

- Las condiciones se consideran rigurosas cuando se conduce:
- A. Menos de 8 km o menos de 16 km a temperaturas bajo cero por recorrido.
 - B. Con temperaturas extremadamente altas, por encima de 35 °C.
 - C. Haciendo un uso frecuente del ralenti o realizando largos periodos con paradas y arranques.
 - D. Con una baca cargada o por zonas montañosas.
 - E. En calzadas con barro, polvorientas o con sal.

Registro de mantenimiento (en vehículos sin un registro de mantenimiento independiente)

Pida al concesionario que registre aquí todo el mantenimiento necesario. Guarde los recibos de todos los trabajos realizados en el vehículo.

Excepto modelos de Ucrania

	km o meses	Fecha	Firma o sello
20 000 km (o 12 meses)			
40 000 km (o 24 meses)			
60 000 km (o 36 meses)			
80 000 km (o 48 meses)			
100 000 km (o 60 meses)			
120 000 km (o 72 meses)			
140 000 km (u 84 meses)			
160 000 km (o 96 meses)			
180 000 km (o 108 meses)			
200 000 km (o 120 meses)			

Modelos de Ucrania

	km o meses	Fecha	Firma o sello
	15 000 km (o 12 meses)		
	30 000 km (o 24 meses)		
	45 000 km (o 36 meses)		
	60 000 km (o 48 meses)		
	75 000 km (o 60 meses)		
	90 000 km (o 72 meses)		
	105 000 km (u 84 meses)		
	120 000 km (o 96 meses)		
	135 000 km (o 108 meses)		
	150 000 km (o 120 meses)		
	165 000 km (o 132 meses)		
	180 000 km (o 144 meses)		
	195 000 km (o 156 meses)		

Elementos de mantenimiento bajo el capó

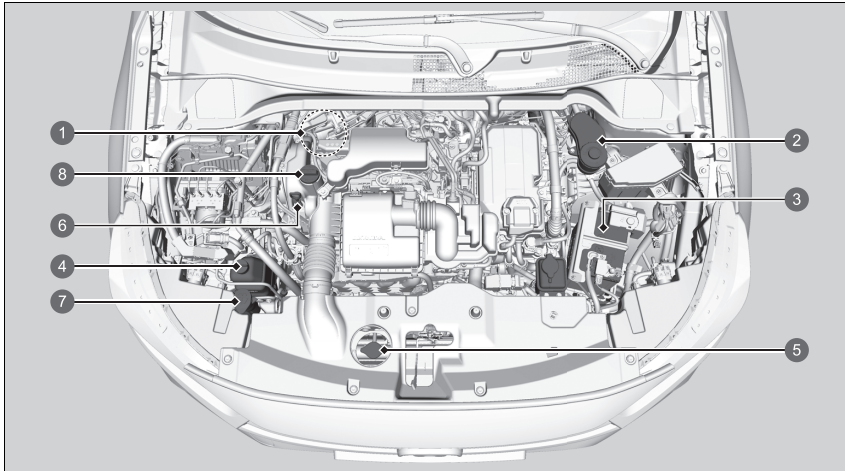

- 1 Líquido de frenos (tapón negro) (modelos con volante a la derecha)
- 2 Líquido de frenos (tapón negro) (modelos con volante a la izquierda)
- 3 Batería de 12 voltios
- 4 Depósito de reserva de refrigerante del motor
- 5 Tapón del radiador
- 6 Varilla de medición del nivel de aceite del motor (naranja)
- 7 Líquido del lavaparabrisas (tapón azul)
- 8 Tapón de llenado de aceite del motor

Apertura del capó



- 1 Manecilla de apertura del capó
- 2 Tirar

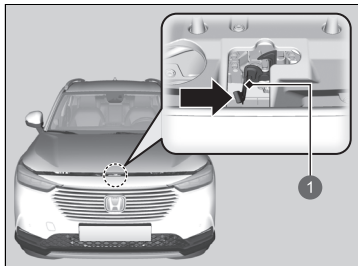

- 1 Palanca

1. Estacione el vehículo en una superficie llana y accione el freno de estacionamiento.
2. Tire de la manecilla de apertura del capó bajo la esquina exterior inferior del salpicadero del lado del conductor.

► El capó se abrirá ligeramente.

3. Tire de la palanca de liberación del capó (situada debajo del borde delantero del capó hacia el centro) hacia el lado y levante el capó. Cuando levante ligeramente el capó, podrá soltar la palanca.

►► Apertura del capó

AVISO

No abra el capó cuando los brazos del limpiaparabrisas estén levantados. El capó golpeará los limpiaparabrisas y podría dañar el capó o los limpiaparabrisas.

Al cerrar el capó, compruebe que queda bien cerrado.

Si la palanca de liberación del capó está dura o si puede abrir el capó sin levantarla, se deberá limpiar y lubricar el mecanismo del pestillo.

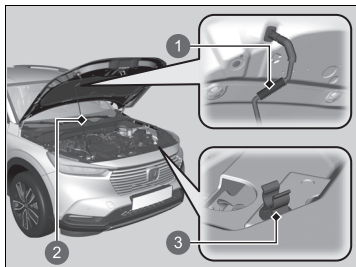

- ❶ Mango
- ❷ Varilla de apoyo
- ❸ Pinza

4. Retire la varilla de apoyo de la pinza con ayuda del mango. Monte la varilla de apoyo en el capó.

Para cerrar, retire la varilla de apoyo, introdúzcala en la pinza y, con suavidad, baje el capó. Retire la mano a una altura aproximada de 30 cm y deje que el capó se cierre.

Aceite del motor recomendado

Utilice aceite del motor original u otro tipo de aceite del motor comercial con la viscosidad adecuada (para la temperatura ambiente) según se indica en la imagen siguiente.

El aceite es un factor esencial para el rendimiento y la vida útil del motor. Si conduce el vehículo con aceite insuficiente o deteriorado, el motor puede averiarse o resultar dañado.

Modelos de Europa y Ucrania

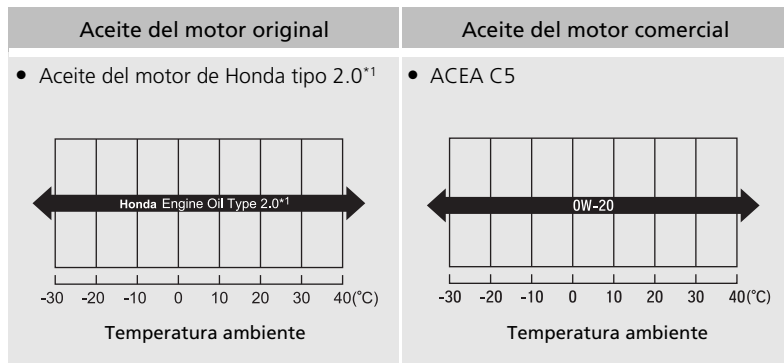

*1: Formulado para mejorar el consumo de combustible

►► Aceite del motor recomendado

Aditivos del aceite del motor
No puede utilizar aditivos del aceite del motor.

Excepto modelos de Europa y Ucrania

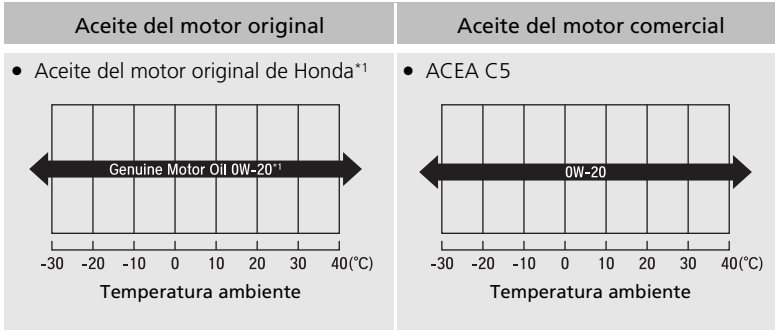

*1: Formulado para mejorar el consumo de combustible

Comprobación del aceite

Le recomendamos que compruebe el nivel de aceite del motor cada vez que reposte. Estacione el vehículo en una superficie llana.

Apague el sistema de alimentación. Puede comprobar el nivel de aceite sin que el motor haya estado en marcha previamente. Si el motor ha estado en marcha, espere aproximadamente tres minutos antes de comprobar el aceite.

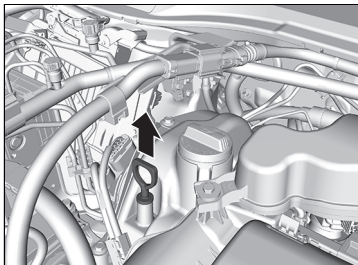

1. Retire la varilla de medición del nivel (naranja).
2. Limpie la varilla de medición del nivel con un paño limpio o un pañuelo de papel.
3. Introduzca la varilla de medición del nivel hasta el fondo en su orificio.

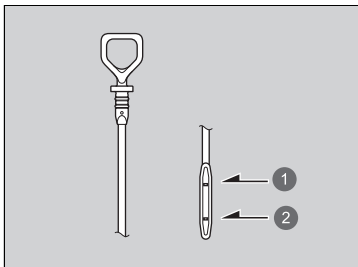

- 1 Marca superior
- 2 Marca inferior

4. Retire de nuevo la varilla de medición del nivel y compruebe el nivel. Debería encontrarse entre las marcas superior e inferior. Si es necesario, añada aceite.

Comprobación del aceite

Si el nivel de aceite está cerca de la marca inferior o por debajo de ella, añada aceite lentamente con cuidado de no superar el nivel adecuado.

El consumo de aceite depende de cómo se conduce el vehículo y de las condiciones climáticas y de las carreteras. El consumo de aceite puede ser de hasta 1 litro por 1000 km. Es probable que el consumo de aceite sea mayor con el motor nuevo.

Adición del aceite del motor

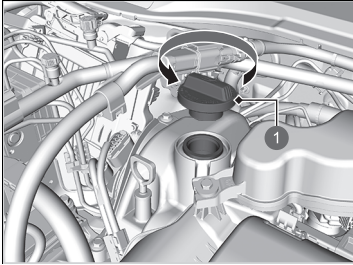

- 1 Tapón de llenado de aceite del motor

1. Desensrosque y retire el tapón de llenado de aceite del motor.
2. Añada aceite lentamente.
3. Vuelva a colocar el tapón de llenado de aceite del motor y apriételo bien.
4. Espere tres minutos y vuelva a comprobar la varilla de medición del nivel de aceite del motor.

Adición del aceite del motor

AVISO

No añada aceite del motor por encima de la marca del límite superior. Si se supera el nivel correcto de aceite del motor, pueden producirse fugas y daños en el motor.

Si se producen salpicaduras de aceite, límpielas de inmediato. Las salpicaduras de aceite pueden dañar los componentes del compartimento motor.

Sistema de refrigeración

Refrigerante especificado: anticongelante/refrigerante de Honda para todo el año tipo 2

Este refrigerante viene ya mezclado con el 50 % de anticongelante y el 50 % de agua. No añada anticongelante puro ni agua.

Le recomendamos que compruebe el nivel de refrigerante del motor cada vez que reposte. Compruebe en primer lugar el depósito de reserva. Si está completamente vacío, compruebe también el nivel de refrigerante en el radiador. Añada refrigerante del motor según sea necesario.

Depósito de reserva

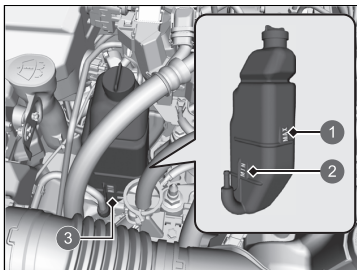

- 1 MAX
- 2 MIN
- 3 Depósito de reserva

1. **Asegúrese de que el motor y el radiador estén fríos.**

2. Compruebe la cantidad de refrigerante en el depósito de reserva.

- Si el nivel de refrigerante está por debajo de la marca **MIN**, añada el refrigerante especificado hasta que alcance la marca **MAX**.

► Sistema de refrigeración

⚠ ADVERTENCIA

Retirar el tapón del radiador mientras el motor está caliente puede hacer que el refrigerante salga pulverizado, provocándole quemaduras graves.

Deje siempre que el motor y el radiador se enfríen antes de retirar el tapón del radiador.

AVISO

Si se esperan temperaturas constantes inferiores a -30°C , la mezcla de refrigerante se debe cambiar a una concentración mayor. Solicite información a su concesionario Honda sobre la mezcla de refrigerante adecuada.

Si el anticongelante/refrigerante de Honda no está disponible, puede usar otro refrigerante sin silicato de una marca importante como sustituto temporal. Compruebe que se trata de un refrigerante de alta calidad recomendado para motores de aluminio. El uso continuado de un refrigerante que no sea de Honda puede producir corrosión, provocando fallos de funcionamiento o averías en el sistema de refrigeración. Asegúrese de que se lava y se rellena el sistema de refrigeración con anticongelante/refrigerante de Honda lo antes posible.

No añada inhibidores de oxidación ni otros aditivos al sistema de refrigeración del vehículo. Podrían no ser compatibles con el refrigerante o con los componentes del motor.

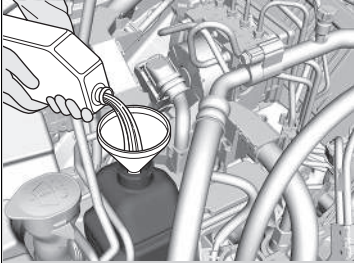

3. Compruebe si el sistema de refrigeración presenta fugas.

■ Radiador

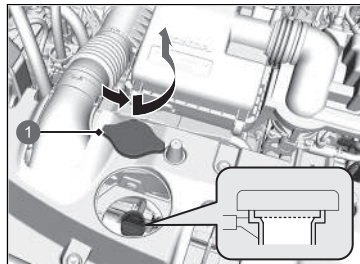

1 Tapón del radiador

1. **Asegúrese de que el motor y el radiador estén fríos.**
2. Gire hacia la izquierda 1/8 de vuelta el tapón del radiador y deje que salga la presión del sistema de refrigeración.
3. Empújelo hacia abajo y gire el tapón del radiador hacia la izquierda para retirarlo.
4. El nivel de refrigerante debe llegar hasta la base del cuello de llenado. Añada refrigerante si el nivel es bajo.
5. Vuelva a colocar el tapón del radiador y apriételo bien.

■ Tapón del radiador



- No lo abra nunca cuando esté caliente.
- El refrigerante caliente le provocará quemaduras.
- La válvula de descarga de presión empieza a abrirse a 108 kPa.

►► Radiador

AVISO

Vierta el líquido lentamente y con cuidado para evitar las salpicaduras. Limpie inmediatamente las salpicaduras que puedan producirse, ya que pueden dañar los componentes del compartimento motor.

Aceite de transmisión

Líquido especificado: Honda ATF DW-1

Acuda a un concesionario para una inspección de nivel y cambio de líquido si es necesario. Siga los tiempos de cambio del aceite de transmisión indicados en el mantenimiento programado del vehículo.

📄 **Programa de mantenimiento** * P. 509

No intente revisar ni cambiar el aceite de la transmisión usted mismo.

⚠ Aceite de transmisión

AVISO

No mezcle Honda ATF DW-1 con otros aceites de transmisión.

El uso de un aceite de transmisión distinto de Honda ATF DW-1 puede afectar de forma negativa al funcionamiento y la vida útil de la caja de cambios del vehículo, y producir en consecuencia daños en la caja de cambios.

Cualquier daño causado por el uso de un aceite de transmisión que no sea equivalente a Honda ATF DW-1 no queda cubierto por la garantía limitada de vehículos nuevos de Honda.

* No disponible en todos los modelos

Líquido de frenos

Líquido especificado: líquido de frenos con DOT 3 o DOT 4

■ Comprobación del líquido de frenos

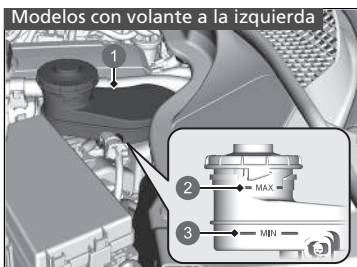

- 1 Depósito de reserva
- 2 **MAX**
- 3 **MIN**

El nivel del líquido debe estar entre las marcas **MIN** y **MAX** del lateral del depósito de reserva.

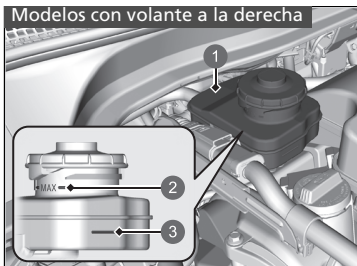

- 1 Depósito de reserva
- 2 **MAX**
- 3 **MIN**

» Líquido de frenos

AVISO

El líquido de frenos marcado como DOT 5 no es compatible con el sistema de frenos de su vehículo y puede provocar daños importantes.

Le recomendamos utilizar un producto original.

Si el nivel del líquido de frenos está en la marca **MIN** o por debajo, lleve el vehículo a un concesionario cuanto antes para que comprueben si hay fugas o si las pastillas de freno están desgastadas.

Relleno del líquido del lavaparabrisas

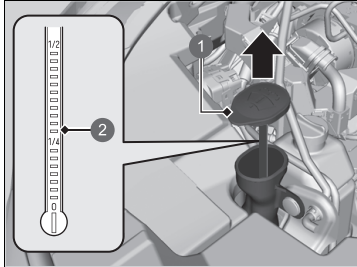

- 1 Tapón
- 2 Indicador de nivel

Compruebe la cantidad de líquido del lavaparabrisas con el indicador de nivel del líquido del lavaparabrisas situado en el tapón.

Si el nivel es bajo, rellene el depósito del lavaparabrisas.

Vierta el líquido del lavaparabrisas con cuidado. No rebose el depósito.

Filtro de combustible

Cambie el filtro de combustible siguiendo las recomendaciones de tiempo y distancia del programa de mantenimiento.

El filtro de combustible debe cambiarlo un técnico cualificado. El combustible del sistema puede salir pulverizado y crear una situación de peligro si no se manipulan correctamente todas las conexiones de las tuberías de combustible.

►► Relleno del líquido del lavaparabrisas

AVISO

No use anticongelante de motor ni una solución de vinagre/agua en el depósito del lavaparabrisas.

El anticongelante puede dañar la pintura del vehículo. Una solución de vinagre/agua puede dañar la bomba del lavaparabrisas.

Utilice únicamente líquido lavaparabrisas disponible en tiendas.

Evite el uso prolongado de agua dura para evitar la acumulación de sedimentos de cal.

►► Filtro de combustible

Modelos con sistema de información de mantenimiento

El filtro de combustible debe cambiarse según la indicación del sistema de información de mantenimiento.

Faros

Los faros son de tipo LED. El conjunto de bombillas se debe revisar y sustituir en un concesionario Honda autorizado.

Luces antiniebla delanteras*

Las luces antiniebla delanteras son de tipo LED. El conjunto de bombillas se debe revisar y sustituir en un concesionario Honda autorizado.

Luces de posición/conducción diurna

Las luces de posición/conducción diurna son de tipo LED. El conjunto de bombillas se debe revisar y sustituir en un concesionario Honda autorizado.

Intermitentes delanteros

Los intermitentes delanteros son de tipo LED. El conjunto de bombillas se debe revisar y sustituir en un concesionario Honda autorizado.

Luces de curva activas*

Las bombillas de las luces de curva activas son LED. El conjunto de bombillas se debe revisar y sustituir en un concesionario Honda autorizado.

Intermitentes laterales/luces de emergencia

Las bombillas de los intermitentes laterales situados en los retrovisores de las puertas son de tipo LED. El conjunto de bombillas se debe revisar y sustituir en un concesionario Honda autorizado.

Faros

La alineación de los faros se ajusta en fábrica y no es necesario ajustarla. Sin embargo, si suele transportar objetos pesados en el maletero, la alineación deberá ser reajustada por un técnico cualificado o en un concesionario.

Bombillas de la luz de freno, piloto trasero e intermitente trasero

Al sustituir las bombillas, utilice las siguientes.

Luz de freno: LED
Piloto trasero: LED
Intermitente trasero: 21 W (ámbar)

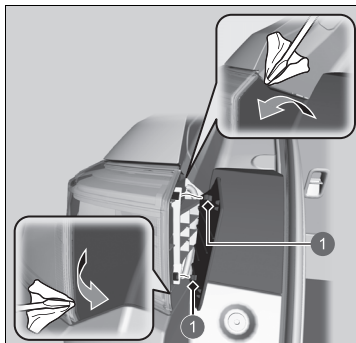

1 Pasadores

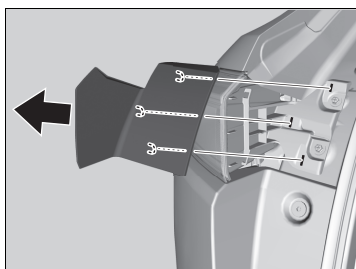

1. Inserte el destornillador de punta plana entre el extremo superior de la cubierta y la carrocería del vehículo y, a continuación, retire el pasador.
 - Envuelva el destornillador de punta plana con un paño para evitar arañar la carrocería.
2. Inserte el destornillador de punta plana entre el extremo inferior de la cubierta y el conjunto de luces y, a continuación, retire el pasador.
 - Envuelva el destornillador de punta plana con un paño para evitar arañar el conjunto de luces.
3. Retire la cubierta tirando de ella en la dirección de la flecha de la imagen.

▣ Bombillas de la luz de freno, piloto trasero e intermitente trasero

Las luces de freno/pilotos traseros son de tipo LED. El conjunto de bombillas se debe revisar y sustituir en un concesionario Honda autorizado.

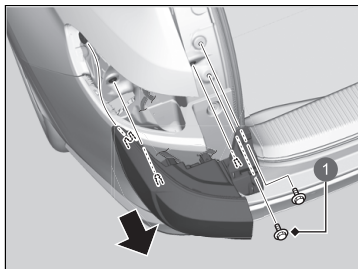

1 Pernos

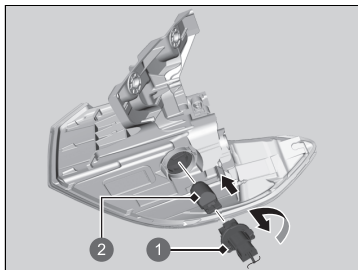

1 Casquillo
2 Bombilla

4. Extraiga los tornillos.
5. Retire el conjunto de luces tirando de él en la dirección de la flecha de la imagen.
6. Gire el casquillo en el sentido contrario a las agujas del reloj para retirarlo. Retire la bombilla vieja.
7. Introduzca una bombilla nueva.

Bombillas de los faros traseros, la luz antiniebla trasera y las luces de marcha atrás

Al sustituir las bombillas, utilice las siguientes.

Piloto trasero: LED
Luz antiniebla trasera: LED
Luces de marcha atrás: 16 W

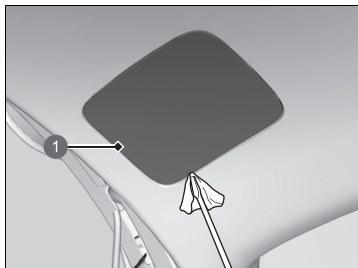

1 Tapa

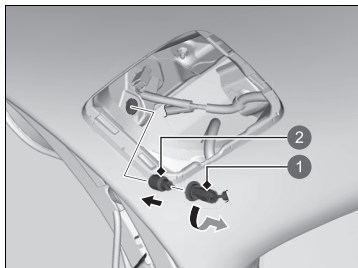

1 Casquillo

2 Bombilla

1. Retire la tapa haciendo palanca en el borde con un destornillador de punta plana.
 - Envuelva el destornillador de punta plana en un paño para que no se produzcan arañazos.

2. Gire el casquillo en el sentido contrario a las agujas del reloj para retirarlo. Retire la bombilla vieja.
3. Introduzca una bombilla nueva.

► Bombillas de los faros traseros, la luz antiniebla trasera y las luces de marcha atrás

Los pilotos traseros y la luz antiniebla trasera son de tipo LED. El conjunto de bombillas se debe revisar y sustituir en un concesionario Honda autorizado.

Luz de placa de matrícula trasera

La luz de placa de matrícula trasera es de tipo LED. El conjunto de bombillas se debe revisar y sustituir en un concesionario Honda autorizado.

Tercera luz de freno

La tercera luz de freno es de tipo LED. El conjunto de bombillas se debe revisar y sustituir en un concesionario Honda autorizado.

Otras bombillas

■ Bombillas de la luz del espejo de cortesía

Las bombillas se deben revisar y sustituir en un concesionario Honda autorizado.

Comprobación de las escobillas del limpiaparabrisas

Si la goma de la escobilla del limpiaparabrisas se ha deteriorado, dejará marcas, hará ruido y las superficies duras de la escobilla podrían arañar el cristal.

Sustitución de la goma de la escobilla del limpiaparabrisas delantero

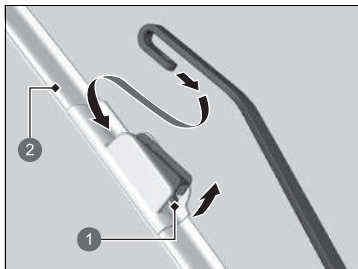
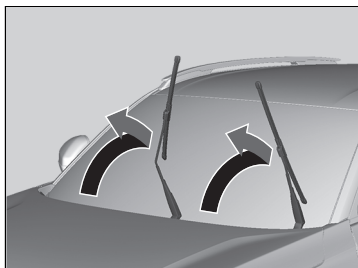

- 1 Lengüeta
- 2 Soporte

1. Levante primero el brazo del limpiaparabrisas del lado del conductor y después el del lado del pasajero.

2. Mantenga pulsada la lengüeta y, a continuación, deslice el soporte para sacarlo del brazo del limpiaparabrisas.

» Sustitución de la goma de la escobilla del limpiaparabrisas delantero

AVISO

Evite dejar caer el brazo del limpiaparabrisas, podría dañar el brazo del limpiaparabrisas o el parabrisas.

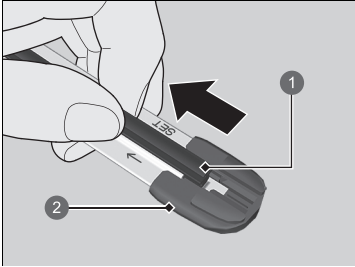

- 1 Escobilla del limpiaparabrisas
- 2 Tapa del extremo en la parte inferior

3. Tire del extremo de la escobilla del limpiaparabrisas en la dirección de la flecha de la imagen hasta que esté fuera de la tapa del extremo del soporte.

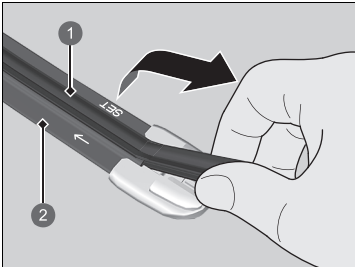

- 1 Escobilla del limpiaparabrisas
- 2 Soporte

4. Tire de la escobilla del limpiaparabrisas en la dirección contraria para sacarla del soporte.

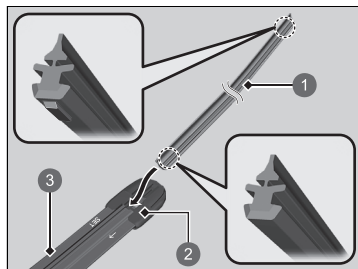

- 1 Escobilla del limpiaparabrisas
- 2 Tapa
- 3 Soporte

5. Inserte el lado plano de la escobilla nueva hasta la parte inferior del soporte. Inserte la escobilla hasta el final.
6. Instale el extremo de la escobilla del limpiaparabrisas en la tapa.
7. Deslice el soporte en el brazo del limpiaparabrisas hasta que se bloquee.
8. Baje primero el brazo del limpiaparabrisas del lado del pasajero y después el del lado del conductor.

Sustitución de la goma de la escobilla del limpiaventana trasero

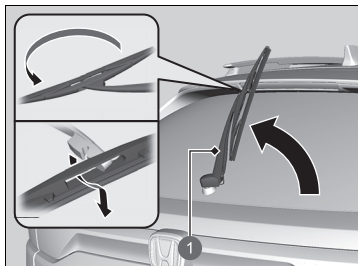

1 Brazo del limpiaparabrisas

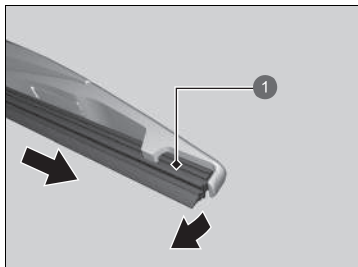

1 Escobilla del limpiaparabrisas

1. Levante la escobilla del limpiaparabrisas.
2. Bascule hacia arriba el extremo inferior de la escobilla del limpiaparabrisas hasta que se salga del brazo del limpiaparabrisas.

3. Saque la escobilla del limpiaparabrisas deslizándola.

► Sustitución de la goma de la escobilla del limpiaventana trasero

AVISO

No deje caer el brazo del limpiaparabrisas; la luneta trasera puede resultar dañada.

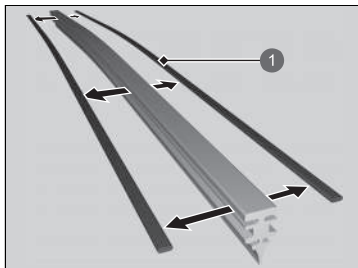

1 Clip de bloqueo

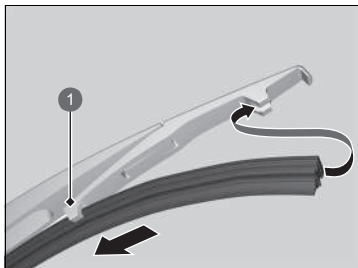

1 Soporte

4. Retire los clips de bloqueo de la escobilla del limpiaparabrisas y móntelos en una escobilla de goma nueva.

5. Deslice la escobilla nueva sobre el soporte.
► Asegúrese de que esté bien enganchada.
A continuación, instale el conjunto de la escobilla en el brazo del limpiaparabrisas.

Comprobación de los neumáticos

Para que el vehículo funcione de forma segura, los neumáticos deben ser del tipo y tamaño adecuados, estar correctamente inflados y estar en buen estado, lo que incluye la banda de rodadura.

■ Instrucciones de inflado

Unos neumáticos correctamente inflados favorecen la maniobrabilidad, la vida útil de la banda de rodadura y la comodidad. Consulte la etiqueta en el marco de la puerta del conductor para conocer la presión especificada.

Los neumáticos con una presión de inflado baja se desgastan de forma irregular y afectan negativamente a la maniobrabilidad y al consumo de combustible. Además, es más fácil que fallen debido a un sobrecalentamiento.

Los neumáticos con una presión de inflado alta perjudican la comodidad de marcha, son más vulnerables a los riesgos de la carretera y se desgastan de forma irregular.

Mire los neumáticos todos los días antes de conducir. Si uno parece estar más bajo que los otros, compruebe la presión con un manómetro para neumáticos.

Al menos una vez al mes o antes de emprender un viaje largo, utilice un manómetro para medir la presión de todos los neumáticos. Incluso los neumáticos en buen estado pueden perder de 10 a 20 kPa (de 0,1 a 0,2 bares) al mes.

■ Instrucciones de revisión

Cada vez que compruebe el inflado, examine también los neumáticos y los vástagos de las válvulas. Busque lo siguiente:

- Protuberancias o bultos en el flanco o en la banda de rodadura. Sustituya el neumático si hay cortes, hendiduras o grietas en el flanco del mismo. Sustitúyalo si se ven hebras o alambre.
- Retire cualquier objeto extraño y compruebe si hay fugas de aire.
- Desgaste irregular de la banda de rodadura. Solicite en un concesionario que comprueben la alineación de las ruedas.
- Desgaste excesivo de la banda de rodadura.

➤ **Indicadores de desgaste** P. 542

- Grietas u otros daños alrededor del vástago de la válvula.

☒ Comprobación de los neumáticos

⚠ ADVERTENCIA

El uso de neumáticos excesivamente desgastados o inflados de forma inadecuada puede provocar accidentes en los que puede resultar herido de gravedad o morir.

Siga todas las instrucciones de este manual del propietario en cuanto al inflado y mantenimiento de los neumáticos.

Mida la presión de aire con los neumáticos fríos. Esto significa que el vehículo ha estado estacionado durante al menos tres horas o que se ha conducido menos de 1,6 km. En caso necesario, introduzca o deje salir aire hasta que se alcance la presión indicada.

Si se comprueba en caliente, la presión de los neumáticos puede ser de 30 a 40 kPa (de 0,3 a 0,4 bares) mayor que si se comprueba en frío.

Siempre que ajuste la presión de los neumáticos, deberá calibrar el sistema de aviso de desinflado.

➤ **Sistema de aviso de desinflado** P. 392

Indicadores de desgaste

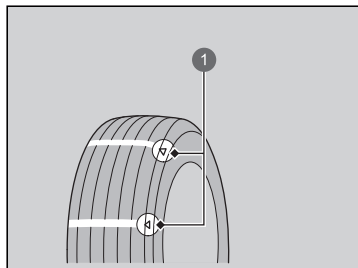

1 Ejemplo de marca del indicador de desgaste

La ranura en la que está situado el indicador de desgaste es de aproximadamente 1,6 mm menos profunda que cualquier otro punto del neumático. Si la banda está desgastada y el indicador queda visible, sustituya el neumático.

Los neumáticos desgastados presentan una tracción deficiente en calzadas mojadas.

Vida útil de los neumáticos

La vida útil de los neumáticos depende de muchos factores, entre los que se incluyen los hábitos de conducción, el estado de la carretera, la carga del vehículo, la presión de inflado, el historial de mantenimiento, la velocidad y las condiciones ambientales (incluso cuando no se usan los neumáticos).

Además de las revisiones habituales y del mantenimiento de la presión de inflado, se recomienda realizar revisiones anuales cuando los neumáticos llegan a los cinco años. Todos los neumáticos se deben sustituir al alcanzar los 10 años desde la fecha de fabricación, sin importar su estado o grado de desgaste.

►► Comprobación de los neumáticos

Solicite en un concesionario que comprueben los neumáticos si nota una vibración constante durante la conducción. Es necesario equilibrar correctamente los neumáticos nuevos y cualquier neumático que se haya retirado y vuelto a montar.

Sustitución de neumáticos y ruedas

Sustituya los neumáticos por otros radiales de igual tamaño, gama de carga, velocidad y gama máxima de presión de los neumáticos en frío (como se indica en el lateral del neumático). El uso de neumáticos de distinto tamaño o construcción puede provocar que determinados sistemas del vehículo, como el ABS y el sistema de control y estabilidad (VSA), no funcionen correctamente.

Se recomienda sustituir los cuatro neumáticos al mismo tiempo. Si no es posible, sustituya los neumáticos delanteros o traseros por parejas.

Asegúrese de que las especificaciones de las ruedas coinciden con las de las ruedas originales.

►► Sustitución de neumáticos y ruedas

ADVERTENCIA

Montar neumáticos inadecuados en el vehículo puede afectar de forma negativa a la maniobrabilidad y estabilidad, lo que puede provocar accidentes en los que puede resultar herido de gravedad o morir.

Utilice siempre el tamaño y el tipo de neumáticos recomendados en la etiqueta de información de los neumáticos de su vehículo.

Rotación de neumáticos

Si los neumáticos se intercambian como se indica en el programa de mantenimiento, conseguirá un desgaste uniforme y aumentará su vida útil.

■ Neumáticos sin marcas de rotación

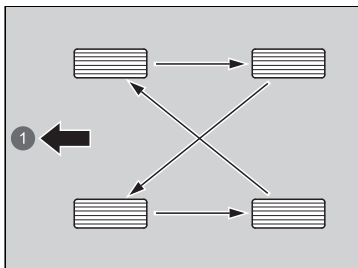

1 Parte delantera

Roté los neumáticos como se muestra aquí.

■ Neumáticos con marcas de rotación

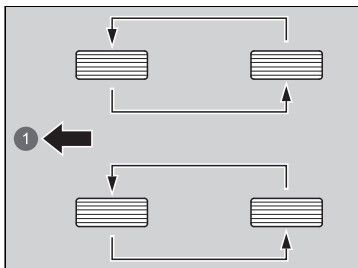

1 Parte delantera

Roté los neumáticos como se muestra aquí.

► Rotación de neumáticos

Los neumáticos con dibujo de banda de rodadura con sentido de rotación solo deben cambiarse de adelante a atrás (no de un lado a otro).

Los neumáticos con sentido de rotación se deben montar con la marca de indicación de rotación hacia delante, como se muestra a continuación.

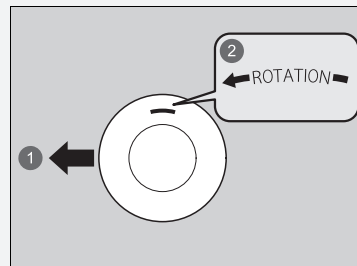

- 1 Parte delantera
- 2 Marca de rotación

Al rotar los neumáticos, asegúrese de comprobar la presión de inflado.

Siempre que cambie de rueda los neumáticos, deberá calibrar el sistema de advertencia de desinflado.

► **Sistema de aviso de desinflado** P. 392

Dispositivos de tracción en la nieve

Si conduce por carreteras nevadas o heladas, monte neumáticos de invierno o cadenas para neumáticos, reduzca la velocidad y mantenga una distancia adecuada con el resto de vehículos.

Tenga especial cuidado al mover el volante o accionar los frenos para evitar que el vehículo patine.

Utilice cadenas para neumáticos, neumáticos de invierno o neumáticos para todo el año cuando sea necesario o así lo indique la legislación vigente.

Al montarlos, consulte los puntos siguientes.

Neumáticos de invierno:

- Seleccione el tamaño y las gamas de carga iguales a los de los neumáticos originales.
- Monte los neumáticos en las cuatro ruedas.

Cadenas para neumáticos:

- Consulte con un concesionario antes de comprar cualquier tipo de cadenas para su vehículo.
- Móntelas solo en los neumáticos delanteros.
- Debido a las limitaciones de separación de los neumáticos que presenta su vehículo, recomendamos encarecidamente utilizar las cadenas indicadas a continuación:

Tamaño de los neumáticos originales*1	Tipo de cadena
225/50R18	RUD innove8 HYBRID 4718376

*1: El tamaño de los neumáticos originales figura en la etiqueta de información de los neumáticos en el marco de la puerta del conductor.

- Siga las instrucciones del fabricante de las cadenas al montarlas. Móntelas tan tensas como sea posible.
- Compruebe que las cadenas no entran en contacto con las tuberías de frenos ni con la suspensión.
- Conduzca despacio.

Dispositivos de tracción en la nieve

⚠ ADVERTENCIA

El uso de cadenas incorrectas o un montaje incorrecto de las mismas puede provocar daños en las tuberías de frenos y ocasionar un accidente en el que puede resultar herido de gravedad o morir.

Siga todas las instrucciones de este manual del propietario sobre la selección y uso de cadenas para neumáticos.

AVISO

Los dispositivos de tracción de tamaño incorrecto o montados de forma incorrecta pueden dañar las tuberías de frenos, la suspensión, la carrocería o las ruedas del vehículo. No siga conduciendo si golpean contra alguna parte del vehículo.

En caso de usar neumáticos de invierno, según la legislación de la UE relativa a neumáticos, se debe colocar una pegatina con la velocidad máxima permitida de los neumáticos de invierno en el campo de visión del conductor si la velocidad máxima del vehículo es superior a la velocidad máxima autorizada del neumático de invierno. Esta pegatina la puede obtener en su distribuidor de neumáticos. Póngase en contacto con el concesionario en caso de dudas.

Si monta cadenas para neumáticos, deberá seguir las instrucciones del fabricante en lo que se refiere a límites de funcionamiento del vehículo.

Utilice cadenas para neumáticos solo en caso de emergencia o si la ley lo exige para circular por una zona determinada.

Extreme las precauciones al conducir con cadenas para neumáticos sobre nieve o hielo. La maniobrabilidad de unos neumáticos con cadenas puede ser menos predecible que la de unos buenos neumáticos de invierno sin cadenas.

Si su vehículo está equipado con neumáticos de verano, tenga en cuenta que no están diseñados para condiciones invernales. Para obtener más información, consulte a su concesionario.

Comprobación de la batería de 12 voltios

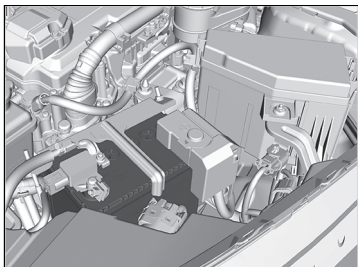

El estado de la batería se controla con un sensor ubicado en el terminal negativo de la batería. Si hay un problema con este sensor, la interfaz de información para el conductor mostrará un mensaje de advertencia. Si esto sucede, solicite que le revisen el vehículo en un concesionario.

Compruebe la corrosión en los terminales de la batería mensualmente.

Si la batería del vehículo está desconectada o se agota:

- Se desactiva el sistema de sonido.
 - **Reactivación del sistema de sonido** P. 247
- Se restablece el reloj.
 - **Reloj** P. 150
 - **Configurar reloj** P. 266

Modelos con volante a la derecha

- El sistema inmovilizador debe restablecerse.
 - **Testigo del sistema inmovilizador** P. 113

⚠Batería de 12 voltios

⚠ADVERTENCIA

La batería libera gas hidrógeno explosivo durante el funcionamiento normal.

Una llama o una chispa pueden hacer que explote la batería con la suficiente fuerza como para provocar heridas o la muerte.

Mantenga alejados de la batería chispas, llamas y materiales que generen humo.

Lleve ropa de protección y un protector de la cara o solicite que un técnico cualificado realice el mantenimiento de la batería.

⚠ADVERTENCIA

La batería contiene ácido sulfúrico (electrolito), que es muy corrosivo y venenoso.

Si el electrolito le salpica en los ojos o la piel, puede causarle quemaduras graves. Lleve protección para los ojos y ropa de protección al trabajar en la batería o cerca de la misma.

Si ingiere electrolito, puede morir por envenenamiento a menos que se tomen de inmediato las medidas oportunas.

MANTENER FUERA DEL ALCANCE DE LOS NIÑOS

» Batería de 12 voltios

Procedimientos de emergencia

Ojos: lávelos durante al menos 15 minutos con agua que tenga en una taza u otro recipiente (el agua a presión puede dañar los ojos). Llame a un médico inmediatamente.

Piel: quítese la ropa contaminada. Lave la piel con agua abundante. Llame a un médico inmediatamente.

Ingestión: beba agua o leche. Llame a un médico inmediatamente.

Cuando encuentre corrosión, limpie los terminales de la batería aplicando una solución de levadura y agua. Limpie los terminales con una toalla húmeda. Seque la batería con un trapo/paño. Engrase los terminales para evitar que vuelva a aparecer corrosión.

Cuando reemplace la batería, el repuesto debe tener las mismas especificaciones.

Para obtener más información, póngase en contacto con un concesionario.

Carga de la batería de 12 voltios

Desconecte los dos cables de la batería para evitar dañar el sistema eléctrico del vehículo.
Desconecte siempre el cable negativo (-) primero y conéctelo el último.

►► Batería de 12 voltios

Es posible que los testigos del control de crucero adaptativo (ACC) con función de seguimiento a baja velocidad (Low Speed Following), del sistema de control y estabilidad (VSA), de desactivación del sistema de control y estabilidad (VSA), de asistencia de seguridad (ámbar) y del sistema de aviso de desinflado/baja presión de los neumáticos se enciendan con un mensaje en la interfaz de información para el conductor cuando ponga el modo de alimentación en la posición de CONTACTO después de volver a conectar la batería de 12 voltios.

Conduzca una distancia corta a más de 20 km/h. El testigo debería apagarse. Si no desaparece, pida a un concesionario que revise el vehículo.

Sustitución de la batería de 12 voltios

Cuando se retira y sustituye la batería de 12 voltios, se deben seguir las indicaciones de seguridad en el mantenimiento y las advertencias correspondientes a la comprobación de la batería para evitar posibles peligros.

🔧 **Seguridad en el mantenimiento** P. 501

🔧 **Comprobación de la batería de 12 voltios** P. 546

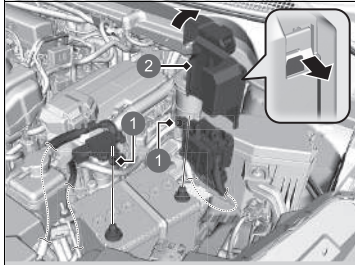

1 Tuerca

2 Tapa

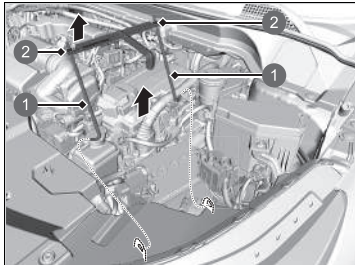

1 Anclaje

2 Tuerca

1. Cambie el modo de alimentación a VEHÍCULO APAGADO. Abra el capó.
2. Afloje la tuerca en el cable negativo de la batería y, a continuación, desconecte el cable del terminal negativo (-).
3. Abra la tapa del terminal positivo de la batería. Afloje la tuerca en el cable positivo de la batería y, a continuación, desconecte el cable del terminal positivo (+).
4. Afloje la tuerca en cada lado del soporte de la batería con una llave inglesa.
5. Saque el extremo inferior de cada anclaje del orificio de la base de la batería y retire el conjunto de soporte de batería y anclajes.

⚠ Sustitución de la batería de 12 voltios

AVISO

Desechar la batería de forma inadecuada puede ser perjudicial para el medioambiente y para la salud. Compruebe la normativa local relativa al desecho de baterías.

Este símbolo de la batería significa que este producto no debe tratarse como residuo doméstico.



Para instalar una batería nueva, invierta el procedimiento.

Desconecte siempre el cable negativo (-) primero y conéctelo el último.

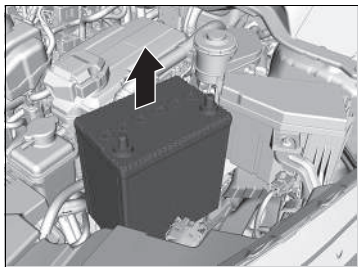

6. Extraiga la batería con cuidado.

Etiqueta de la batería



Etiqueta de la batería

PELIGRO

- Mantenga la batería lejos de llamas y chispas. La batería produce gases explosivos que pueden provocar una explosión.
- Utilice gafas de protección y guantes de goma al manipular la batería para evitar quemaduras o pérdida de visión si se expone al electrolito de la batería.
- No permita que los niños manipulen la batería, bajo ningún motivo. Asegúrese de que cualquiera que manipule la batería comprende bien los peligros que comporta y los procedimientos correctos de manejo.
- Manipule el electrolito de la batería con una precaución extrema, ya que contiene ácido sulfúrico diluido. La exposición de los ojos o la piel pueden causar quemaduras o pérdida de visión.
- Lea detenidamente y comprenda este manual antes de manipular la batería. De lo contrario, puede causar lesiones personales y daños en el vehículo.
- No utilice la batería si el nivel del electrolito está por debajo o en el nivel recomendado. Utilizar la batería con bajo nivel de electrolito puede provocar que explote y causar lesiones graves.

Sustitución de la pila del mando a distancia

Si el testigo no se enciende al pulsar el botón, sustituya la pila.

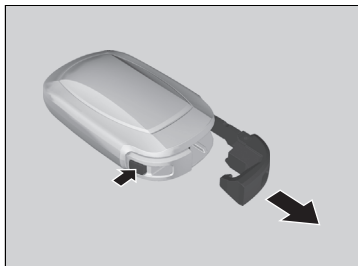

Tipo de pila: CR2032

1. Retire la llave integrada.
 - ▶ Envuelva la llave en un paño para evitar arañar la llave remota.
 - ▶ Realice la extracción con cuidado para evitar que se pierdan los botones.
2. Retire con cuidado la mitad superior de la tapa haciendo palanca con una llave en la ranura.
 - ▶ Envuelva la llave en un paño para evitar arañar la llave remota.
 - ▶ Realice la extracción con cuidado para evitar que se pierdan los botones.

» Sustitución de la pila del mando a distancia

⚠ ⚠ ADVERTENCIA

PELIGRO DE QUEMADURAS POR AGENTES QUÍMICOS

La pila que alimenta el transmisor remoto puede provocar quemaduras internas graves e incluso la muerte en caso de ingestión.

Mantenga las pilas nuevas y usadas fuera del alcance de los niños.

Si sospecha que un niño ha ingerido la pila, busque atención médica de inmediato.

PRECAUCIÓN: Peligro de explosión de la pila si se sustituye de forma incorrecta. Sustitúyala por otra del mismo tipo o por una equivalente.

PRECAUCIÓN: No exponga la pila a altas temperaturas (como en caso de radiación directa del sol, contacto con fuego o similares), ya que podrían provocar una explosión o fugas de líquidos o gases inflamables durante su uso, almacenamiento o transporte.

PRECAUCIÓN: No tire la pila al fuego ni a un horno a altas temperaturas; tampoco la corte ni intente destruirla mediante procedimientos mecánicos, ya que podría provocar una explosión.

PRECAUCIÓN: No someta la pila a presiones atmosféricas extremadamente bajas a gran altitud, ya que podrían provocar una explosión o la fuga de líquidos o gases inflamables.

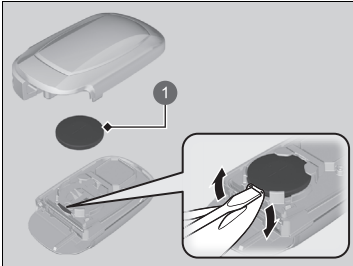

1 Pila

3. Retire la pila haciendo palanca en el borde con un destornillador de punta plana. Asegúrese de sustituir la pila con la polaridad correcta.
 - Envuelva un destornillador de punta plana con un paño para evitar arañar la llave remota.

► Sustitución de la pila del mando a distancia

Hay una marca de aviso junto a la pila de botón*.

AVISO

Desechar la pila de forma inadecuada puede ser perjudicial para el medioambiente. Compruebe la normativa local relativa al desechado de baterías.

Este símbolo de la batería significa que este producto no debe tratarse como residuo doméstico.



Las pilas de sustitución están disponibles en establecimientos comerciales o en los concesionarios.

* No disponible en todos los modelos

Aire acondicionado

Para que el sistema de control de climatización funcione de forma correcta y segura, la revisión del sistema de refrigerante solo debe llevarla a cabo un técnico cualificado.

Nunca repare o sustituya el evaporador del aire acondicionado (serpentín de refrigeración) por uno que ya se haya utilizado en otro vehículo.

» Mantenimiento del sistema de control de climatización

AVISO

La descarga de refrigerante es perjudicial para el medioambiente.

Para evitar la descarga de refrigerante, nunca sustituya el evaporador por uno que ya se haya usado en otro vehículo.

El refrigerante que contiene el sistema de aire acondicionado del vehículo es inflamable y puede provocar incendios durante las tareas de mantenimiento si no se siguen los procedimientos.

La etiqueta del aire acondicionado se encuentra bajo el capó:

➤ **Etiquetas de seguridad** P. 99

➤ **Especificaciones** P. 610



 : precaución

 : refrigerante inflamable

 : requiere un técnico cualificado para el mantenimiento

 : sistema de aire acondicionado

Filtro de polvo y polen

■ Cuándo sustituir el filtro de polvo y polen

Sustituya el filtro de polvo y polen de acuerdo con el programa de mantenimiento del vehículo. Se recomienda sustituir el filtro incluso antes de lo previsto si el vehículo ha circulado por entornos con mucho polvo.

📄 **Programa de mantenimiento*** P. 509

■ Cómo sustituir el filtro de polvo y polen

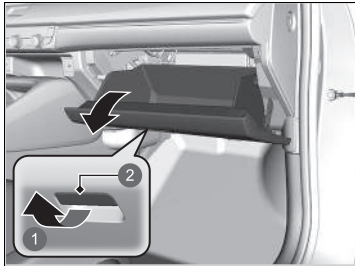

1. Abra la guantera.

- 1 Tirar
- 2 Manecilla

📄 Filtro de polvo y polen

Si el flujo de aire del sistema de control de climatización se deteriora notablemente y las ventanillas se empañan con facilidad, puede que sea necesario sustituir el filtro.

El filtro de polvo y polen retiene el polen, el polvo y otras partículas presentes en el aire.

Si no sabe cómo sustituir el filtro de polvo y polen, déjelo en manos de un concesionario.

* No disponible en todos los modelos

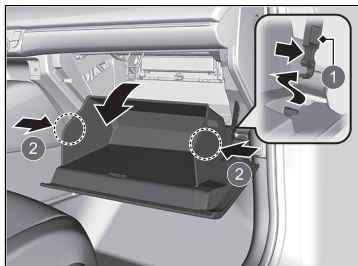

- 1 Tope
- 2 Lengüetas

- 2. Empuje el tope de la guantera en el lado del pasajero para sacarlo de la guantera.
- 3. Desenganche las dos lengüetas presionando cada panel lateral.
- 4. Gire y aparte la guantera.

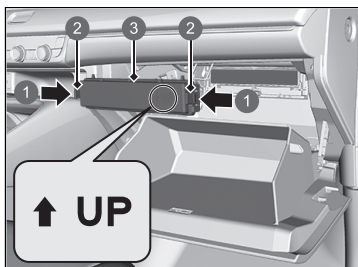

- 1 Pulsar
- 2 Lengüetas
- 3 Tapa

- 5. Presione las lengüetas de las esquinas de la tapa de la carcasa del filtro y retire la tapa.

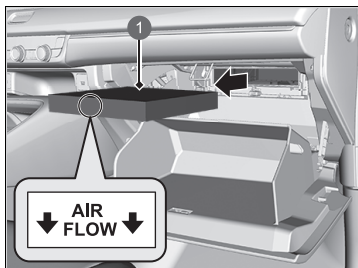

1 Filtro de polvo y polen

6. Retire el filtro de la carcasa.
7. Monte un filtro nuevo en la carcasa.
 - Coloque la flecha **AIR FLOW** orientada hacia abajo.

Mantenimiento del interior

Utilice una aspiradora para quitar el polvo antes de pasar un paño.

Utilice un paño húmedo con una mezcla de detergente suave y agua templada para eliminar la suciedad. Utilice un paño limpio para retirar los restos de detergente.

■ Limpieza de los cinturones de seguridad

Utilice un cepillo blando con una mezcla de jabón suave y agua templada para limpiar los cinturones. Deje que los cinturones se sequen. Limpie los orificios de los anclajes de los cinturones de seguridad con un paño limpio.



1 Orificio

» Mantenimiento del interior

Tenga cuidado de no derramar ningún líquido en el interior del vehículo. Los dispositivos y sistemas eléctricos pueden sufrir averías si se derraman líquidos sobre ellos.

No use pulverizadores que contengan silicona sobre dispositivos eléctricos como dispositivos de sonido e interruptores. Si lo hace, dichos dispositivos pueden sufrir averías o se puede provocar un incendio en el interior del vehículo.

Si usa por error un pulverizador que contenga silicona sobre dispositivos eléctricos, consulte en su concesionario.

Dependiendo de su composición, los productos químicos y aromáticos líquidos pueden provocar decoloración, arrugas y grietas en piezas de resina y telas.

No utilice disolventes alcalinos ni orgánicos como benceno o gasolina.

Después de usar productos químicos, límpielos con cuidado usando un paño seco.

No deje paños usados sobre piezas de resina o telas durante mucho tiempo sin lavarlas.

Tenga cuidado de no derramar ambientadores líquidos.

■ Limpieza de la ventanilla

Límpiala con limpiacristales.

■ Cristales con alta protección antirradiación ultravioleta y antiinfrarroja

Las ventanillas delanteras están revestidas con una película antirradiación ultravioleta o antiinfrarrojos. Cuando vaya a limpiar la parte interior de las ventanas, utilice un paño suave humedecido.

■ Alfombrillas (opcional)

Las alfombrillas del conductor y del pasajero delantero se enganchan a los anclajes del suelo, que evitan que resbalen hacia delante. Cuando vaya a volver a colocar las alfombrillas después de haberlas limpiado, hágalo en la posición correcta.

No coloque alfombrillas adicionales sobre las alfombrillas sujetas con los anclajes.

■ Mantenimiento del cuero original*

Para limpiar correctamente el cuero:

1. Utilice una aspiradora o paño suave primero para quitar cualquier suciedad o polvo.
2. Limpie el cuero con un paño suave humedecido en una solución con un 90 % de agua y un 10 % de jabón neutro.
3. Limpie los restos de jabón con un paño húmedo.
4. Limpie los restos de agua y deje que el cuero se seque al aire a la sombra.

* No disponible en todos los modelos

☒ Limpieza de la ventanilla

La luneta trasera tiene cables dispuestos en su interior. Límpiela en la misma dirección que los cables con un paño suave para no dañarlos.

Tenga cuidado de no derramar líquidos, como agua ni limpiadores de cristal, en la tapa de la cámara de visión panorámica frontal y del sensor de lluvia/luminosidad.

Para garantizar la longevidad de la película antirradiación ultravioleta o antiinfrarroja, evite lo siguiente:

- Abrir y cierras las ventanas estando sucias.
- Utilizar productos limpiacristales que contengan componentes pulidores, ceras o detergentes.

☒ Alfombrillas (opcional)

Si usa unas alfombrillas distintas de las que se suministran originalmente con el vehículo, compruebe que están diseñadas para el vehículo, que ajustan bien y que quedan bien sujetas con los anclajes del suelo.

Coloque las alfombrillas del suelo de los asientos traseros correctamente. Si no se colocan correctamente, las alfombrillas podrían interferir en el funcionamiento de los asientos delanteros.

☒ Mantenimiento del cuero original*

Es importante limpiar la suciedad o el polvo en cuanto sea posible. Las salpicaduras pueden empapar el cuero y provocar manchas. La suciedad o el polvo pueden causar abrasiones en el cuero. Además, tenga en cuenta que algunas prendas de vestir oscuras pueden rozar en los asientos de cuero y ocasionar decoloración o manchas.

Cuidado del exterior

Limpie el polvo de la carrocería del vehículo después de conducir. Compruebe con regularidad la existencia de arañazos en las superficies pintadas del vehículo. Un arañazo en una superficie pintada puede provocar corrosión en la carrocería. Si encuentra un arañazo, repárelo lo antes posible.

Lavado del vehículo

Lave el vehículo con regularidad. Lávelo más frecuentemente cuando conduzca en las siguientes condiciones:

- Si conduce en carreteras con sal.
- Si conduce en zonas costeras.
- Si quedan pegados a las superficies pintadas alquitrán, hollín, excrementos de pájaros, insectos o resina.

Uso de un sistema de lavado automático del vehículo

- Asegúrese de seguir las instrucciones indicadas en el sistema de lavado automático del vehículo.
- Pliegue los retrovisores.
- Para los modelos equipados con limpiaparabrisas intermitentes automáticos, desactive el limpiaparabrisas.

Uso de máquinas de lavado de alta presión

- Mantenga una distancia suficiente entre la boquilla de lavado y la carrocería del vehículo.
- Tenga más cuidado alrededor de las ventanas. Si se acerca demasiado, podría entrar agua en el interior del vehículo.
- No utilice agua a alta presión directamente en el compartimento del motor. En su lugar, utilice agua a baja presión y un detergente suave.

⌘ Lavado del vehículo

No pulverice agua en las entradas de aire. Puede producirse una avería.

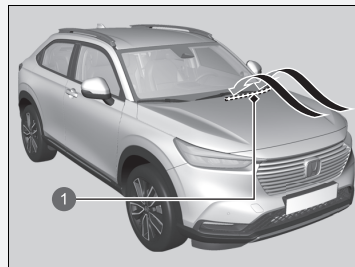

1 Entrada de aire

■ Aplicación de cera

Una buena capa de cera para carrocerías de automóviles ayuda a proteger la pintura del vehículo de los elementos. La cera desaparecerá con el tiempo y la pintura del vehículo quedará expuesta a los elementos, por lo que deberá volver a aplicarla cuando sea necesario.

■ Mantenimiento de los parachoques y otras partes con recubrimiento de resina

Si cae gasolina, aceite, refrigerante del motor o líquido de la batería sobre partes con recubrimiento de resina, estas podrían mancharse o el recubrimiento podría pelarse. Límpielas lo antes posible con un paño suave y agua limpia.

■ Limpieza de la ventanilla

Límpiela con limpiacristales.

■ Cristal hidrófugo*

Las ventanas laterales delanteras están equipadas con cristales hidrófugos que dispersan el agua en gotas. Para limpiar las ventanas laterales delanteras, lávelas con agua o límpielas con un paño suave y húmedo.

El uso de limpiacristales puede impedir que los cristales hidrófugos dispersen el agua temporalmente. Al enjuagar los cristales con agua, recuperarán sus propiedades hidrófugas. Si observa que el cristal ha dejado de dispersar agua, consulte a un concesionario.

* No disponible en todos los modelos

►► Aplicación de cera

AVISO

Los disolventes químicos y los limpiadores fuertes pueden dañar la pintura, el metal y el plástico del vehículo. Limpie las salpicaduras inmediatamente.

►► Mantenimiento de los parachoques y otras partes con recubrimiento de resina

Póngase en contacto con su concesionario para obtener información sobre el material de recubrimiento adecuado cuando quiera reparar la superficie pintada de partes hechas de resina.

►► Limpieza de la ventanilla

Modelos con cristal hidrófugo

Para que el efecto hidrófugo dure más, haga lo siguiente:

- Evite abrir y cerrar las ventanas laterales delanteras si están sucias.
- Evite utilizar productos limpiacristales con componentes pulidores, ceras o detergentes.
- Evite raspar la escarcha de las ventanas con una herramienta metálica.
- Elimine la suciedad de las ventanas antes de usar un sistema de lavado automático del vehículo.

■ Mantenimiento de llantas de aluminio

El aluminio se deteriora por la sal y otras partículas contaminantes que se encuentran en la calzada. Cuando sea necesario, a la mayor brevedad posible use una esponja y detergente suave para eliminar estos contaminantes. No utilice cepillos de cerdas rígidas ni productos químicos abrasivos (incluidos algunos limpiadores comerciales de llantas). Podrían deteriorar el acabado protector de las llantas de aleación de aluminio y favorecer la aparición de corrosión. En función del tipo de acabado, las ruedas también pueden perder su brillo o parecer pulidas. Para evitar manchas de humedad, seque las ruedas húmedas con un paño.

■ Ópticas de luces empañadas

El interior de las ópticas de la iluminación externa (como faros, luces de freno, etc.) puede empañarse temporalmente si se ha conducido con lluvia o se ha usado un túnel de lavado. También se puede generar condensación dentro de las ópticas cuando hay una diferencia suficiente entre la temperatura ambiente y el interior del faro o piloto (como ocurre con las ventanillas cuando llueve). Se trata de procesos naturales y no de problemas de diseño de los pilotos o faros.

Las características de diseño de las ópticas también pueden generar humedad en la superficie de la carcasa de los faros o pilotos. Esto tampoco es una anomalía.

Sin embargo, en caso de que detecte mucha acumulación de agua o si ve que se están formando gotas de mayor tamaño, solicite a un concesionario que inspeccione el vehículo.

Espejo hidrófilo*

La superficie del retrovisor del vehículo está recubierta de una película hidrófila. Siga estos pasos cuando los espejos empiecen a perder sus propiedades hidrófilas.

1. Enjuague los retrovisores con agua y elimine la suciedad.
2. Limpie los retrovisores con un paño limpio y húmedo.
 - Si no puede eliminar la suciedad, utilice el limpiacristales original o detergente neutro y enjuague con suficiente agua.
3. Exponga los espejos al sol durante entre cinco y nueve horas.

Pintura del vehículo

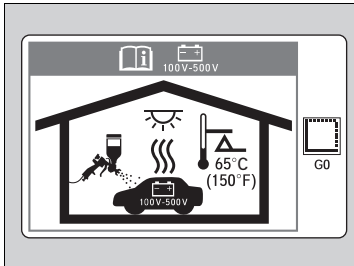

Las altas temperaturas pueden dañar la batería de alta tensión que se utiliza para alimentar el motor eléctrico.

Cuando se pinta el vehículo en una cabina de pintura térmica, asegúrese de que la temperatura no supere los 65 °C.

Espejo hidrófilo*

AVISO

Para mantener las propiedades hidrófilas de los retrovisores:

- No emplee cera ni productos hidrófobos en las superficies de los espejos.
- No limpie los espejos con un paño sucio o productos de limpieza abrasivos.

* No disponible en todos los modelos

Accesorios

Si va a instalar accesorios, tenga en cuenta lo siguiente:

- No instale accesorios en el parabrisas. Pueden obstaculizar su campo de visión y afectar a su capacidad de respuesta ante las condiciones de conducción.
- No instale ningún tipo de accesorio sobre zonas marcadas con SRS Airbag, en los laterales o respaldos de los asientos delanteros, en los pilares laterales o delanteros o cerca de las ventanillas.

Los accesorios instalados en dichas zonas pueden interferir con el correcto funcionamiento de los airbags del vehículo o pueden expulsarse hacia su cuerpo o el de otro ocupante si los airbags se despliegan.

- Asegúrese de que los accesorios electrónicos no sobrecarguen los circuitos eléctricos ni afecten al funcionamiento del vehículo.

🔌 **Fusibles** P. 600

- Antes de instalar cualquier accesorio electrónico, pida al técnico encargado del montaje que se ponga en contacto con un concesionario para solicitar asistencia. Si es posible, solicite en el concesionario que revisen la instalación.

Accesorios y modificaciones

⚠️ ADVERTENCIA

El uso de modificaciones o accesorios inadecuados puede afectar a la maniobrabilidad, la estabilidad y el rendimiento del vehículo, y provocar un accidente en el que puede sufrir lesiones graves o incluso perder la vida.

Siga todas las instrucciones indicadas en este manual del propietario relacionadas con los accesorios y las modificaciones.

⚠️ ADVERTENCIA

El uso de baterías de alta tensión mal diseñadas, desarrolladas o fabricadas puede causar un incendio en su vehículo.

Un incendio del vehículo podría ocasionar un accidente o lesiones.

Utilice únicamente baterías de alta tensión originales de Honda o equivalentes en su vehículo.

Modificaciones

No realice ninguna modificación en el vehículo que pueda afectar a su maniobrabilidad, estabilidad o fiabilidad, ni instale piezas o accesorios que no sean originales de Honda que puedan tener un efecto similar.

Incluso las pequeñas modificaciones realizadas en los sistemas del vehículo pueden afectar al rendimiento general del vehículo.

Asegúrese siempre de que todo el equipo se instala correctamente y recibe el mantenimiento adecuado y no realice ninguna modificación en el vehículo o sus sistemas que pueda hacer que el vehículo deje de cumplir la normativa local y la de su país.

El puerto de diagnóstico (conector OBD-II/SAE J1962) instalado en este vehículo está diseñado para utilizarse con los dispositivos de diagnóstico del sistema del automóvil o con otros dispositivos que Honda ha aprobado. El uso de cualquier otro tipo de dispositivo puede afectar negativamente a los sistemas electrónicos del vehículo o ponerlos en riesgo, provocando posiblemente una avería del sistema, la descarga de la batería u otros problemas inesperados.

No modifique ni intente reparar el sistema de alimentación híbrido de alta tensión del vehículo ni modifique los sistemas eléctricos del vehículo. El desmontaje o modificación de los equipos eléctricos puede ocasionar un accidente o incendio.

Si alguna vez necesita sustituir el conjunto de la batería de alta tensión del vehículo fuera de cobertura de la garantía, le recomendamos encarecidamente que utilice únicamente piezas originales de Honda. Las baterías de alta tensión originales de Honda están pensadas para funcionar con el sistema de alimentación híbrido de su vehículo y se han diseñado, desarrollado y fabricado para evitar situaciones de sobrecarga. Las baterías de alta tensión no originales podrían no haberse diseñado, desarrollado y fabricado de manera análoga y su instalación podría provocar sobrecargas, incendios, pérdida de potencia u otras condiciones que pueden aumentar la probabilidad de sufrir un accidente o lesiones.

Accesorios y modificaciones

Si están instalados correctamente, los teléfonos móviles, las alarmas, los radioteléfonos, las antenas de radio y los sistemas de sonido de baja potencia no deben interferir en los sistemas controlados por ordenador del vehículo, como los airbags y los frenos antibloqueo.

Se recomienda utilizar accesorios originales de Honda para garantizar su correcto funcionamiento en el vehículo.

Cómo hacer frente a lo inesperado

En este capítulo se explica cómo hacer frente a problemas inesperados.

Herramientas

Tipos de herramientas 568

En caso de pinchazo

Reparación temporal de un neumático pinchado ...569

Manejo del gato 582

El sistema de alimentación no se enciende

Comprobación del procedimiento 583

Si la pila del mando a distancia sin llave
se está agotando..... 584

Sistema de alimentación de emergencia activado...585

Sistema de alimentación de emergencia
desactivado 586

Si la batería de 12 V está agotada 587

La palanca de cambios no se mueve ... 590

Sobrecalentamiento

Cómo hacer frente al sobrecalentamiento..... 591

Testigo, encendido/intermitente

Si aparece el aviso Presión de aceite
del motor baja..... 593

Si se enciende el testigo del sistema de
carga de la batería de 12 voltios..... 593

Si aparece el aviso Potencia de frenado
reducida 594

Si el testigo de averías se enciende o
parpadea 594

Si el testigo (rojo) del sistema de frenos se
enciende o parpadea 595

Si se enciende el testigo de la dirección
asistida eléctrica (EPS) 596

Si el testigo (rojo) del sistema de frenos se enciende
o parpadea a la vez que se enciende el testigo
(ámbar) del sistema de frenos 597

Si el testigo del sistema de aviso de
desinflado/baja presión de los neumáticos
se enciende o parpadea 598

Si aparece el aviso Nivel bajo de aceite del motor..... 599

Fusibles

Ubicaciones de los fusibles..... 600

Comprobación y sustitución de los fusibles.... 605

Remolcado de emergencia..... 606

Si no se puede abrir el portón trasero..... 607

Tipos de herramientas

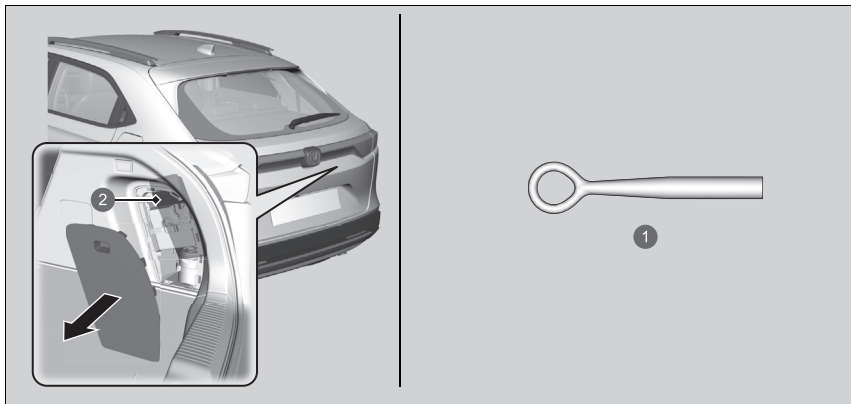

- ① Gancho para remolque desmontable
- ② Estuche de herramientas

Tipos de herramientas

Las herramientas se encuentran en el maletero.

Reparación temporal de un neumático pinchado

Si el neumático tiene un corte grande o está severamente dañado por otra causa, deberá remolcar el vehículo. Si el neumático solo tiene un pinchazo pequeño, por un clavo por ejemplo, puede utilizar el kit de reparación temporal para que pueda conducir hasta la estación de servicio más cercana para una reparación más permanente.

Si se pincha un neumático mientras circula, agarre el volante con firmeza y frene gradualmente para reducir la velocidad. A continuación, deténgase en un lugar seguro.

1. Estacione el vehículo en una superficie firme, llana y que no resbale, y accione el freno de estacionamiento.
2. Ponga la caja de cambios en la posición **P**.
3. Encienda las luces de emergencia y ponga el modo de alimentación en la posición de VEHÍCULO APAGADO (BLOQUEO).

Reparación temporal de un neumático pinchado

El kit no debería utilizarse en las siguientes situaciones. En su lugar, póngase en contacto con un concesionario o con el servicio de asistencia en carretera para remolcar el vehículo.

- El sellante del neumático ha caducado.
- Hay más de un neumático pinchado.
- El pinchazo o corte supera los 4 mm.
- La pared lateral del neumático está dañada o el pinchazo está fuera de la zona de contacto.

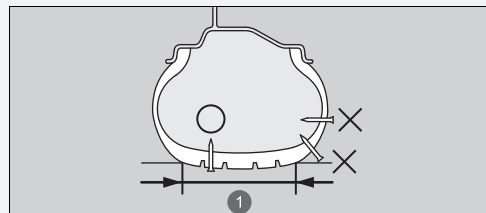

Cuando el pinchazo es:	Uso del kit
Menor de 4 mm	Sí
Mayor de 4 mm	No

1 Área de contacto

- El daño se ha causado por conducir con los neumáticos extremadamente desinflados.
- El talón del neumático ya no está fijado.
- La llanta está dañada.

No retire un clavo o tornillo que haya pinchado el neumático. Si lo retira del neumático, tal vez no pueda reparar el pinchazo utilizando el kit.

■ Preparativos para reparar temporalmente un neumático pinchado

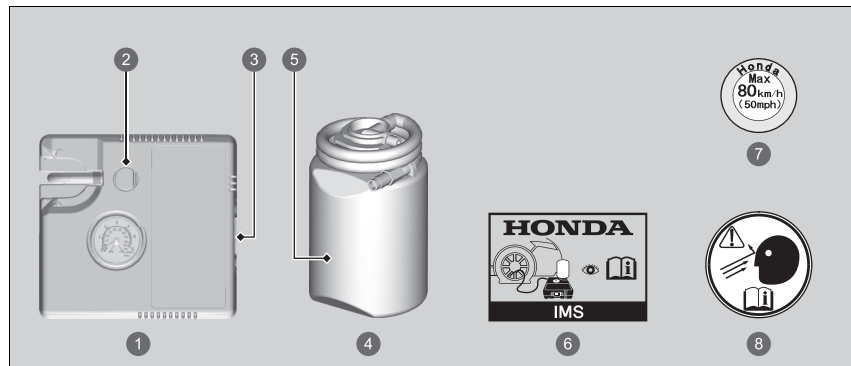

- 1 Compresor de aire
- 2 Botón de desinflado
- 3 Interruptor del compresor de aire
- 4 Botella de sellante
- 5 Fecha de caducidad
- 6 Manual de instrucciones
- 7 Etiqueta del límite de velocidad
- 8 Etiqueta de la rueda

► Preparativos para reparar temporalmente un neumático pinchado

Cuando realice una reparación temporal, lea detenidamente el manual de instrucciones proporcionado con el kit de reparación.

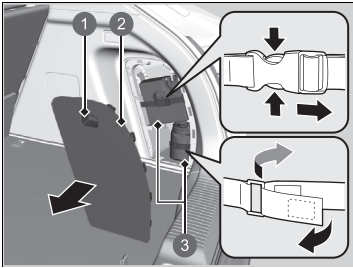

- ❶ Lengüeta
- ❷ Tapa
- ❸ Kit de reparación de neumáticos

1. Abra el portón trasero.
2. Tire de la lengüeta para abrir la tapa del compartimento ubicada a la derecha del maletero.
3. Saque el kit del compartimento.
4. Coloque el kit, mirando hacia arriba, en el suelo cerca del neumático pinchado y alejado del tráfico. No coloque el kit de lado.

■ Inyección de aire y sellante

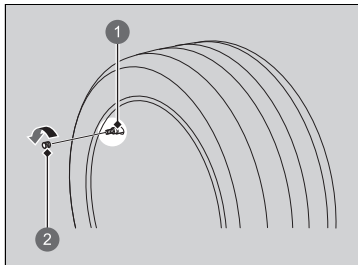

- 1 Vástago de la válvula del neumático
- 2 Tapón de la válvula

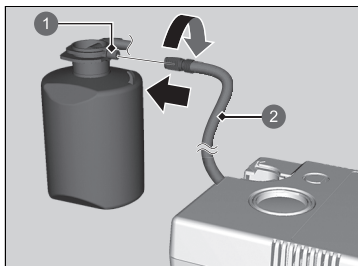

- 1 Válvula de neumático de botella
- 2 Manguera del compresor de aire

1. Retire el tapón de la válvula del vástago de la válvula del neumático.

2. Agite la botella de sellante.
3. Acople la manguera del compresor de aire a la válvula del neumático de botella. Atorníllela hasta que esté fija.

► Inyección de aire y sellante

⚠ ADVERTENCIA

El sellante de neumáticos contiene sustancias tóxicas que pueden ser mortales si se ingieren.

Si se ingiere accidentalmente, no provoque el vómito. Beba abundante agua y acuda inmediatamente a un médico.

Si entra en contacto con la piel o los ojos, enjuague con agua fría y busque atención médica si es necesario.

Mantenga la botella de sellante fuera del alcance de los niños.

El sellante puede no fluir con facilidad a temperaturas bajas. En ese caso, deje que se caliente durante cinco minutos antes de usarlo.

El sellante contiene látex y puede manchar la ropa y otros materiales permanentemente. Tenga cuidado mientras lo manipula y limpie los derrames inmediatamente.

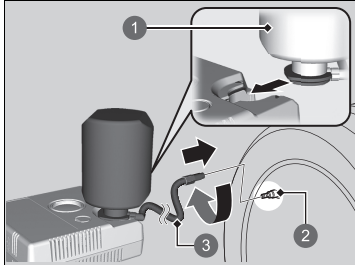

- 1 Botella de sellante
- 2 Vástago de la válvula del neumático
- 3 Manguera de sellante/aire

- 4. Ponga la botella de sellante boca abajo y acople la botella en la muesca del compresor de aire.
- 5. Ajuste la manguera de sellante/aire en el vástago de la válvula del neumático. Atorníllela hasta que esté fija.

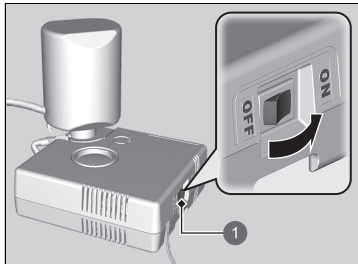
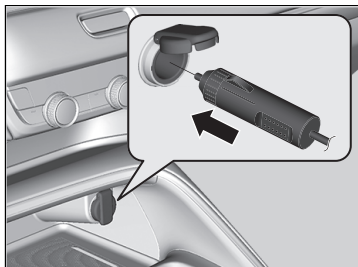

1 Interruptor del compresor de aire

6. Conecte el compresor de aire a la toma de corriente para accesorios.
 - Tenga cuidado de no pellizcar los cables con las puertas o las ventanas.
 - **Toma de corriente para accesorios** P. 230
7. Active el sistema de alimentación del vehículo.
 - **Monóxido de carbono** P. 98
8. Encienda el compresor de aire para inflar el neumático.
 - El compresor empieza a inyectar sellante y aire en el neumático.
9. Cuando la presión de aire alcance la presión especificada, apague el kit.
 - Compruebe el manómetro de presión de aire en el compresor de aire.
 - Consulte la etiqueta en el marco de la puerta del conductor para conocer la presión especificada.

► Inyección de aire y sellante

⚠ ADVERTENCIA

Arrancar el motor del vehículo en una zona cerrada o parcialmente cerrada puede provocar una rápida acumulación de monóxido de carbono tóxico.

Respirar este gas incoloro e inodoro puede dejarle inconsciente o provocarle la muerte. Ponga en marcha el motor para alimentar el compresor de aire con el vehículo al aire libre.

AVISO

No utilice el compresor del kit de reparación temporal del neumático durante más de 15 minutos. El compresor puede sobrecalentarse y dañarse de forma permanente.

Hasta que se complete la inyección del sellante, la presión reflejada en el indicador de presión de aire aparecerá mayor a la real. Después de completar la inyección del sellante, la presión caerá y, a medida que el neumático se infle con aire, volverá a subir. Es normal. Para medir con precisión la presión de aire utilizando el indicador, apague el compresor de aire solo después de completar la inyección del sellante.

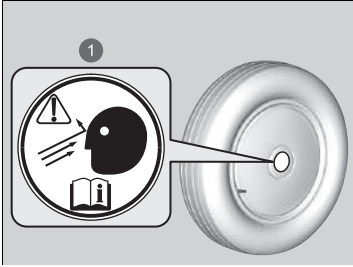

1 Etiqueta de la rueda

10. Desconecte el conector de la toma de corriente para accesorios.
11. Desatornille la manguera del sellante/aire del vástago de la válvula del neumático. Vuelva a instalar el tapón de la válvula.
12. Separe la botella del compresor de aire.
13. Pulse el botón de desinflado hasta que el manómetro regrese a 0 kPa (0 bares).
14. Ponga la etiqueta de la rueda en la parte plana de la misma.
 - La superficie de la rueda debe estar limpia para garantizar que la etiqueta se adhiera correctamente.
15. Guarde el kit de reparación de neumáticos en el maletero.

► Inyección de aire y sellante

Si no se alcanza la presión de aire necesaria en un plazo de 10 minutos, el neumático puede estar muy dañado para que el kit de reparación proporcione el sellado necesario y será necesario remolcar el vehículo.

Solicite a un concesionario Honda una botella de sellante de repuesto y las instrucciones para la eliminación correcta de una botella vacía.

Informe del uso de sellante en los neumáticos cuando lleve el vehículo a un concesionario Honda o servicio de asistencia en carretera para que sustituyan o reparen el neumático pinchado.

Este compresor de aire está diseñado para neumáticos de vehículos. Compruebe lo siguiente:

- El suministro eléctrico del compresor de aire está limitado a la toma de corriente CC de accesorios de 12 voltios del vehículo.
- No utilice el compresor del kit de reparación temporal del neumático durante más de 15 minutos. El compresor puede sobrecalentarse y dañarse de forma permanente. Deje que se enfríe cuando se utilice el compresor de forma continua.

■ Distribución del sellante en el neumático

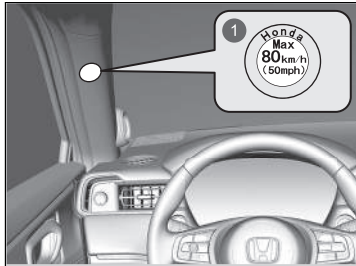

1 Etiqueta del límite de velocidad

1. Coloque la etiqueta del límite de velocidad en el lugar que se muestra en la imagen.
2. Conduzca el vehículo durante 10 minutos aproximadamente.
 - No exceda los 80 km/h.
3. Deténgase en un lugar seguro.

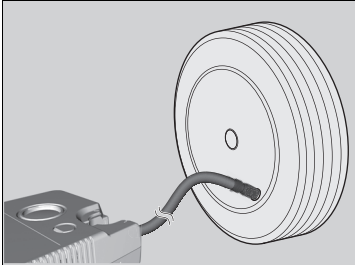

4. Vuelva a comprobar la presión de aire utilizando el indicador del compresor de aire.
 - No encienda el compresor de aire para comprobar la presión.
5. Si la presión del aire es:
 - Menos de 130 kPa (1,3 bares):
No añada aire ni siga conduciendo. La fuga es demasiado grave. Pida ayuda: es necesario remolcar el vehículo.
 - ▣ **Remolcado de emergencia** P. 606
 - Parte delantera: 220 kPa (2,2 bares)/parte trasera: 210 kPa (2,1 bares) o más:
Siga conduciendo durante otros 10 minutos o hasta llegar a la estación de servicio más cercana. No exceda los 80 km/h.
- Si la presión de aire no baja transcurridos 10 minutos de conducción, no será necesario comprobar la presión en más ocasiones.

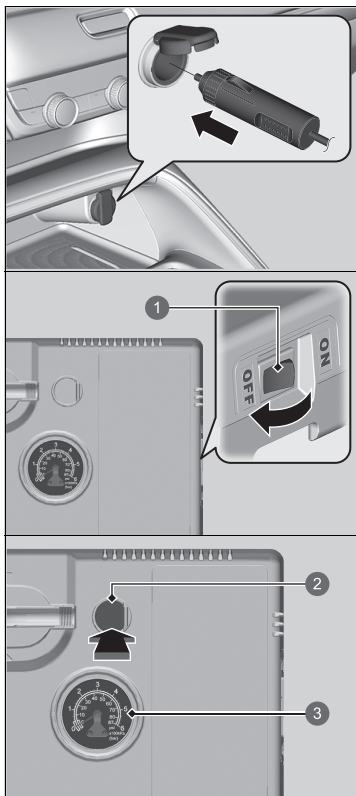

- 1 Interruptor del compresor de aire
- 2 Botón de desinflado
- 3 Manómetro de presión de aire

- Superior a 130 kPa (1,3 bares), pero inferior a 220 kPa (2,2 bares, parte delantera)/210 kPa (2,1 bares, parte trasera):

Encienda el compresor de aire para inflar el neumático hasta que se alcance una presión de 220 kPa (2,2 bares, parte delantera)/ 210 kPa (2,1 bares, parte trasera).

➤ **Inyección de aire y sellante** P. 572

A continuación, conduzca con cuidado durante 10 minutos o hasta llegar a la estación de servicio más cercana. No exceda los 80 km/h.

- Deberá repetir este procedimiento siempre que la presión de aire esté dentro de este intervalo.
6. Desconecte el kit de la toma de corriente para accesorios.
 7. Desatornille la manguera del sellante/aire del vástago de la válvula del neumático. Vuelva a instalar el tapón de la válvula.
 8. Pulse el botón de desinflado hasta que el manómetro regrese a 0 kPa (0 bares).
 9. Vuelva a guardar el kit en su sitio.

►► Distribución del sellante en el neumático

⚠ ADVERTENCIA

Arrancar el motor del vehículo en una zona cerrada o parcialmente cerrada puede provocar una rápida acumulación de monóxido de carbono tóxico.

Respirar este gas incoloro e inodoro puede dejarle inconsciente o provocarle la muerte. Ponga en marcha el motor para alimentar el compresor de aire con el vehículo al aire libre.

■ Cómo inflar un neumático con menos presión de la correcta

Puede utilizar el kit para inflar un neumático con menos presión de la correcta pero que no esté pinchado.

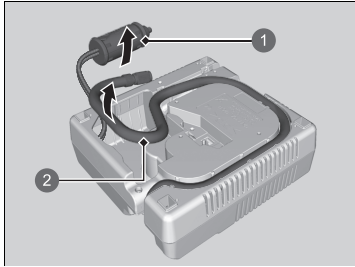

- 1 Conector
- 2 Manguera de aire

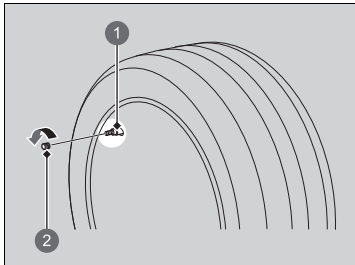

- 1 Vástago de la válvula del neumático
- 2 Tapón de la válvula

1. Saque el kit del maletero.

► Preparativos para reparar temporalmente un neumático pinchado P. 570

2. Coloque el kit, mirando hacia arriba, en el suelo cerca del neumático que desea inflar y alejado del tráfico. No coloque el kit de lado.
3. Retire la manguera de aire del kit.

4. Retire el tapón de la válvula del vástago de la válvula del neumático.

►► Cómo inflar un neumático con menos presión de la correcta

⚠ ADVERTENCIA

Arrancar el motor del vehículo en una zona cerrada o parcialmente cerrada puede provocar una rápida acumulación de monóxido de carbono tóxico.

Respirar este gas incoloro e inodoro puede dejarle inconsciente o provocarle la muerte. Ponga en marcha el motor para alimentar el compresor de aire con el vehículo al aire libre.

AVISO

No utilice el compresor del kit de reparación temporal del neumático durante más de 15 minutos. El compresor puede sobrecalentarse y dañarse de forma permanente.

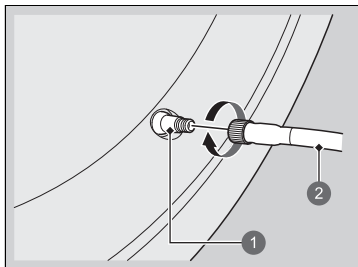

- 1 Vástago de la válvula del neumático
- 2 Manguera de aire

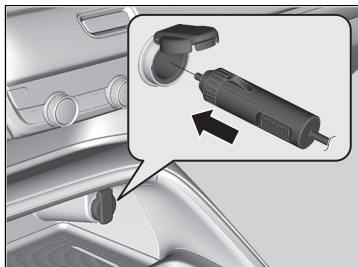

5. Ajuste la manguera de aire en el vástago de la válvula del neumático. Atornillela hasta que esté fija.

6. Conecte el compresor de aire a la toma de corriente para accesorios.

- Tenga cuidado de no pellizcar los cables con las puertas o las ventanas.

➤ **Toma de corriente para accesorios**
P. 230

7. Active el sistema de alimentación del vehículo.

➤ **Monóxido de carbono** P. 98

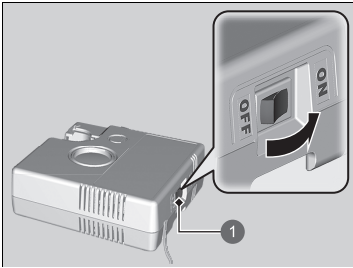

1 Interruptor del compresor de aire

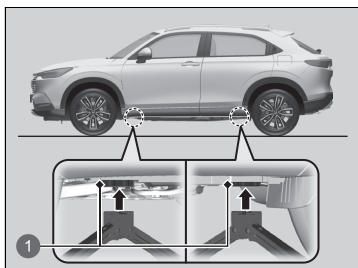

8. Encienda el compresor de aire para inflar el neumático.
 - El compresor comenzará a inyectar aire en el neumático.
 - Si ha arrancado el motor, déjelo en marcha mientras inyecta el aire.
9. Infle el neumático hasta que alcance la presión de aire especificada.
10. Apague el kit.
 - Compruebe el manómetro de presión de aire del compresor de aire.
 - Si lo ha inflado en exceso, pulse el botón de desinflado.
11. Desconecte el conector de la toma de corriente para accesorios.
12. Desatornille la manguera de aire del vástago de la válvula del neumático. Vuelva a instalar el tapón de la válvula.
13. Vuelva a guardar el kit en su sitio.

Su vehículo dispone de puntos de apoyo para el gato, tal como se muestra.
Consulte a su concesionario cuando vaya a sustituir los neumáticos.



1 Puntos de apoyo para el gato



Comprobación del procedimiento

Cuando el testigo  (Listo) no se encienda y  **Listo para conducir** no aparezca en la interfaz de información para el conductor, compruebe los siguientes elementos y adopte las medidas oportunas.

Comprobación del procedimiento



Si necesita arrancar el vehículo inmediatamente, utilice otro vehículo o batería de arranque para arrancar el suyo con pinzas.

➤ **Si la batería de 12 V está agotada** P. 587

Lista de comprobación	Condición	Qué hacer
Compruebe si se enciende el testigo correspondiente o aparecen mensajes en la interfaz de información para el conductor.	Aparece  Temp. demasiado baja para operar el vehículo.	<ul style="list-style-type: none"> • Debe esperar a que aumente la temperatura ambiente o mover el vehículo a un lugar más cálido. • Póngase en contacto con un concesionario si fuera necesario.
	Aparece  Para arrancar, sostenga el mando junto al botón START.	➤ Si la pila del mando a distancia sin llave se está agotando P. 584
	El testigo  (Sistema de alimentación) se enciende.	El vehículo debe revisarse en un concesionario.
Compruebe la intensidad de las luces interiores.	Las luces interiores tienen poca intensidad o no se encienden.	La batería de 12 voltios debe revisarse en un concesionario.
	Las luces interiores se encienden normalmente.	Compruebe todos los fusibles o lleve el vehículo a revisar a un concesionario. <ul style="list-style-type: none"> ➤ Comprobación y sustitución de los fusibles P. 605 ➤ Sistema de alimentación de emergencia activado P. 585
Compruebe la posición de la palanca de cambios.	La caja de cambios no está en P .	Ponga la caja de cambios en la posición P .
Compruebe el procedimiento de arranque del sistema de alimentación.		➤ Encendido del sistema P. 359
Siga las instrucciones e intente encender nuevamente el sistema de alimentación.		
Compruebe el testigo del sistema inmovilizador.	Si el testigo del sistema inmovilizador está parpadeando, no se puede activar el sistema de alimentación.	➤ Testigo del sistema inmovilizador P. 113

Si no se puede activar el sistema de alimentación después de comprobar todos los elementos de la lista anterior, lleve el vehículo a un concesionario para que lo revisen.

Si la pila del mando a distancia sin llave se está agotando

Si suena el avisador acústico, aparece  Para arrancar, sostenga el mando junto al botón **START** en la interfaz de información para el conductor, el botón **POWER** parpadea y el testigo  (Listo) no se enciende, active el sistema de alimentación de la siguiente manera:

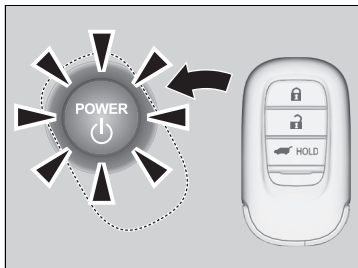

1. Toque la parte central del botón **POWER** con el símbolo **H** del mando a distancia de acceso sin llave mientras el botón **POWER** parpadea. Los botones del mando a distancia sin llave deben estar orientados hacia usted.
 - El botón **POWER** parpadea durante aproximadamente 30 segundos.

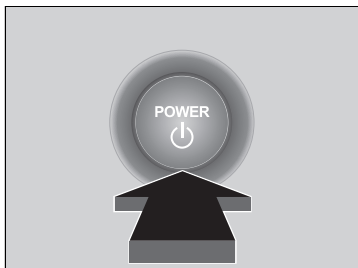

2. Pise el pedal de freno y pulse el botón **POWER** en un intervalo de 10 segundos después de que haya sonado el avisador acústico y el botón **POWER** pase de parpadear a estar fijo.
 - Si no se pisa el pedal, el modo cambiará a ACCESORIO.

Sistema de alimentación de emergencia activado

Si el sistema de alimentación no se puede encender mediante el procedimiento de arranque normal, quizás pueda encenderlo mediante el procedimiento de arranque de emergencia que se indica a continuación.

No utilice este procedimiento si no se trata de una emergencia.

1. Asegúrese de que el freno de estacionamiento está accionado.
 - El testigo (rojo) del sistema de frenos y freno de estacionamiento se enciende durante 30 segundos al pulsar el interruptor del freno de estacionamiento eléctrico.
2. Compruebe que la transmisión se encuentra en la posición **P** y establezca el modo de alimentación en ACCESORIOS.
3. Pise firmemente el pedal de freno y mantenga pulsado el botón **POWER** durante al menos 15 segundos.

Se debe considerar que el funcionamiento del sistema es incorrecto aunque pueda encender el sistema de alimentación mediante el procedimiento anterior.

El vehículo debe revisarse en un concesionario inmediatamente.

⚠ Sistema de alimentación de emergencia activado

Siga el procedimiento indicado a continuación si no puede mover la palanca de cambios de la posición **P**.

➡ **La palanca de cambios no se mueve** P. 590

Sistema de alimentación de emergencia desactivado

El botón **POWER** se puede usar para apagar el sistema de alimentación en una situación de emergencia, incluso durante la conducción. Si debe desactivar el sistema de alimentación, realice cualquiera de las operaciones siguientes:

- Mantenga pulsado el botón **POWER** unos dos segundos.
- Pulse firmemente el botón **POWER** tres veces.

El volante no se bloqueará. Sin embargo, debido a que al apagar el sistema de alimentación se desactiva la asistencia eléctrica que el sistema de alimentación proporciona a los sistemas de dirección y frenado, se necesitará un esfuerzo físico mayor y más tiempo para dirigir el vehículo y reducir su velocidad. Pise el pedal de freno con los dos pies para reducir la velocidad del vehículo y pare inmediatamente en un lugar seguro.

El modo de alimentación está en la posición de ACCESORIOS cuando el sistema de alimentación está parado.

Para cambiar al modo de VEHÍCULO APAGADO, mueva la palanca de cambios a **P** una vez detenido por completo el vehículo. A continuación, pulse el botón **POWER** dos veces sin pisar el pedal de freno.

⚠ Sistema de alimentación de emergencia desactivado

No pulse el botón **POWER** al conducir, salvo que sea absolutamente necesario apagar el sistema de alimentación. Si pulsa el botón **POWER** mientras conduce, suena el avisador acústico.

Procedimiento de arranque con pinzas

Desconecte la alimentación de los dispositivos eléctricos, como el sistema de sonido y las luces. Apague el sistema de alimentación y abra el capó.

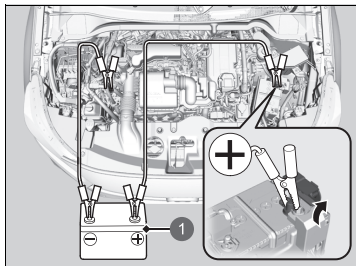

1 Batería de arranque

1. Abra la tapa del borne positivo \oplus de la batería de 12 voltios del vehículo.
2. Conecte el primer cable de arranque con pinzas al terminal \oplus de la batería de 12 voltios del vehículo.
3. Conecte el otro extremo del primer cable de arranque al terminal \oplus de la batería de arranque.
 - ▶ Utilice únicamente una batería de arranque de 12 voltios.
 - ▶ Si utiliza un cargador de baterías de automóvil para cargar la batería de 12 voltios, seleccione una tensión de carga inferior a 15 voltios. Consulte si el ajuste es adecuado en el manual del cargador.
4. Conecte el segundo cable de arranque con pinzas al terminal \ominus de la batería de arranque.

Procedimiento de arranque con pinzas

⚠ ADVERTENCIA

La batería de 12 voltios puede explotar si no se sigue el procedimiento correcto y provocar lesiones graves a las personas que se encuentren cerca.

Mantenga la batería de 12 voltios alejada de chispas, llamas y materiales que generen humo.

AVISO

Si se expone la batería de 12 voltios a condiciones de frío intenso, puede congelarse el electrolito en su interior. Si se intenta arrancar con pinzas un vehículo con la batería de 12 voltios congelada, se puede causar la ruptura de la misma.

Fije correctamente las pinzas de los cables de arranque para que no se suelten por las vibraciones del motor. Tenga cuidado de que no se enreden los cables de arranque con pinzas ni se toquen los extremos de los cables al fijarlos o soltarlos.

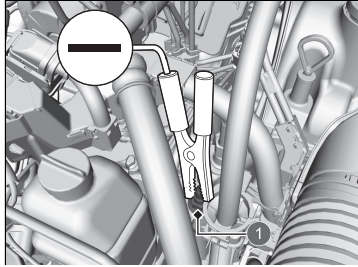

1 Perno del vástago

5. Conecte el otro extremo del segundo cable de arranque con pinzas al perno del vástago, como se muestra. No conecte este cable de arranque con pinzas a ninguna otra parte.
6. Si el vehículo está conectado a otro vehículo, arranque el motor del otro vehículo y haga que aumenten las revoluciones ligeramente.
7. Intente arrancar el motor del vehículo. Si gira muy lentamente, compruebe que los cables de arranque con pinzas tienen un buen contacto metal con metal.

► Procedimiento de arranque con pinzas

Las condiciones de frío reducen el rendimiento de la batería de 12 voltios y pueden hacer que el motor no arranque.

■ Qué hacer después de arrancar el motor

Una vez arrancado el motor de su vehículo, retire los cables de arranque con pinzas en el siguiente orden.

1. Desconecte el cable de arranque con pinzas del perno del vástago del vehículo.
2. Desconecte el otro extremo del primer cable de arranque con pinzas del terminal \ominus de la batería de arranque.
3. Desconecte el cable de arranque con pinzas del terminal \oplus de la batería de 12 voltios del vehículo.
4. Desconecte el otro extremo del cable de arranque del terminal \oplus de la batería de arranque.

Lleve a revisar el vehículo a una estación de servicio o a un concesionario cercano.

▣ Procedimiento de arranque con pinzas

Es posible que los testigos del control de cruceo adaptativo (ACC) con función de seguimiento a baja velocidad (Low Speed Following), del sistema de control y estabilidad (VSA), de desactivación del sistema de control y estabilidad (VSA), del sistema de aviso de desinflado/presión baja de los neumáticos y de asistencia de seguridad (ámbar) se enciendan y aparezca un mensaje en la interfaz de información para el conductor cuando active el sistema de alimentación después de conectar de nuevo la batería de 12 voltios.

Conduzca una distancia corta a más de 20 km/h. El testigo debería apagarse. Si no desaparece, pida a un concesionario que revise el vehículo.

La palanca de cambios no se mueve

Siga el procedimiento indicado a continuación si no puede mover la palanca de cambios de la posición **P**.

Desbloqueo de la palanca

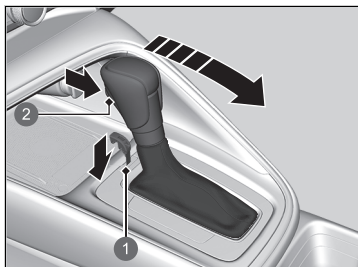



- 1 Ranura de desbloqueo del cambio
- 2 Botón de liberación

1. Accione el freno de estacionamiento.
2. Cambie el modo de alimentación a VEHÍCULO APAGADO.
3. Retire la llave integrada del mando a distancia sin llave.
4. Introduzca la llave en la ranura de desbloqueo del cambio.
5. Mientras presiona la llave hacia abajo, pulse el botón de liberación de la palanca de cambios y coloque la palanca en la posición **N**.
 - ▶ El cambio ya está desbloqueado. Lleve el vehículo a un concesionario para revisar la palanca de cambios cuanto antes.

Cómo hacer frente al sobrecalentamiento

Los síntomas de sobrecalentamiento son:

- Aparece  **Alta temperatura. Potencia reducida.** en la interfaz de información para el conductor.
- Aparece  **Temperatura del motor demasiado alta. Deje que el motor se enfríe.** aparece en la interfaz de información del conductor.
- Sale vapor o una pulverización del compartimento motor.

■ Aparece **Alta temperatura. Potencia reducida.** en la interfaz de información para el conductor

Aparece  **Alta temperatura. Potencia reducida.** en la interfaz de información para el conductor cuando la temperatura del sistema de alimentación es alta.

1. Aparque el vehículo en un lugar seguro.
 - ▶ Aplique el freno de estacionamiento y ponga la caja de cambios en la posición **P**.
Desactive todos los accesorios y active las luces de emergencia.
2. Mantenga el modo de alimentación en la posición de CONTACTO y espere hasta que el mensaje desaparezca.
 - ▶ Si el mensaje no desaparece, lleve el vehículo a un concesionario para que lo revisen.

■ Aparece **Temperatura del motor demasiado alta. Deje que el motor se enfríe.** en la interfaz de información para el conductor

■ Primer paso

1. Estacione el vehículo en un lugar seguro inmediatamente.
2. Desconecte todos los accesorios y encienda las luces de emergencia.
 - ▶ **No hay vapor ni pulverización:** mantenga el sistema de alimentación encendido y abra el capó.
 - ▶ **Hay vapor o pulverización:** apague el sistema de alimentación y espere a que se reduzca. A continuación, abra el capó.

☒ Cómo hacer frente al sobrecalentamiento

⚠ ADVERTENCIA

El vapor y las salpicaduras procedentes de un motor sobrecalentado pueden causarle quemaduras graves.

No abra el capó si está saliendo vapor.

AVISO

Si continua conduciendo cuando se muestra  **Temperatura del motor demasiado alta. Deje que el motor se enfríe.** en la interfaz de información para el conductor, el motor podría sufrir daños.

Si se muestra  **Alta temperatura. Potencia reducida.** en la interfaz de información para el conductor, el vehículo tiene menos capacidad para acelerar y puede ser más difícil de poner en marcha en una pendiente.

■ Segundo paso

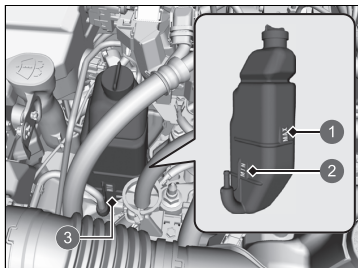

- 1 MAX
- 2 MIN
- 3 Depósito de reserva

1. Compruebe que el ventilador de refrigeración está funcionando y apague el sistema de alimentación una vez que desaparezca **Temperatura del motor demasiado alta. Deje que el motor se enfríe** de la interfaz de información para el conductor.
 - Si el ventilador de refrigeración no está funcionando, apague inmediatamente el sistema de alimentación.
2. Cuando se haya enfriado el motor, compruebe el nivel de refrigerante y si hay fugas en los componentes del sistema de refrigeración.
 - Si el nivel de refrigerante del depósito de reserva es bajo, añada refrigerante hasta que alcance la marca **MAX**.
 - Si no hay refrigerante en el depósito de reserva, compruebe que el radiador está frío. Cubra el tapón del radiador con un paño grueso y ábralo. Si es necesario, añada refrigerante hasta la base del cuello de llenado y coloque de nuevo el tapón.

■ Por último

Una vez que el motor se haya enfriado lo suficiente, encienda el sistema de alimentación. Si **Temperatura del motor demasiado alta. Deje que el motor se enfríe** no aparece, reanude la conducción. Si vuelve a aparecer, póngase en contacto con un concesionario para realizar la reparación.

►► Cómo hacer frente al sobrecalentamiento

⚠ ADVERTENCIA

Retirar el tapón del radiador mientras el motor está caliente puede hacer que el refrigerante salga pulverizado, provocándole quemaduras graves.

Deje siempre que el motor y el radiador se enfríen antes de retirar el tapón del radiador.

Si hay fugas de refrigerante, póngase en contacto con un concesionario para repararlas.

Utilice el agua solo como medida de emergencia/temporal. Solicite a un concesionario que lave el sistema con el anticongelante adecuado lo antes posible.

Si aparece el aviso Presión de aceite del motor baja



■ Razones por las que aparece el aviso

Aparece cuando la presión de aceite del motor es baja.

■ Procedimientos en caso de que aparezca el aviso

1. Estacione el vehículo en un lugar seguro inmediatamente.
2. Si es necesario, encienda las luces de emergencia.
- **Qué hacer después de haber estacionado el vehículo**
 1. Apague el sistema de alimentación y espere durante aproximadamente tres minutos.
 2. Abra el capó y compruebe el nivel de aceite.
 - ▶ Añada aceite si es necesario.
3. Arranque el motor y compruebe el aviso **Presión de aceite del motor baja**.
 - ▶ El aviso desaparece: reanude la conducción.
 - ▶ Si el aviso no desaparece en los 10 segundos siguientes: detenga de inmediato el sistema de alimentación y póngase en contacto con un concesionario para realizar la reparación.

🔧 **Comprobación del aceite** P. 522

Si se enciende el testigo del sistema de carga de la batería de 12 voltios



■ Razones por las que se enciende el testigo

Se enciende cuando la batería de 12 voltios no se carga.

■ Qué hacer cuando se enciende el testigo

Deténgase en un lugar seguro. El vehículo debe revisarse en un concesionario de inmediato.

⚠ Si aparece el aviso Presión de aceite del motor baja

AVISO

Si el motor funciona con una presión de aceite baja, pueden producirse daños mecánicos graves casi inmediatamente.

⚠ Si se enciende el testigo del sistema de carga de la batería de 12 voltios

Si necesita detenerse durante un momento, no apague el sistema de alimentación. El sistema de alimentación emplea la batería de 12 voltios para activarse. Puede que no le resulte posible volver a encender el sistema de alimentación si lo ha apagado mientras este testigo estaba encendido.

Si aparece el aviso Potencia de frenado reducida



■ Razones por las que aparece el aviso

Aparece cuando se reduce la capacidad de frenado.

■ Procedimientos en caso de que aparezca el aviso

Reduzca la velocidad y conduzca con cuidado. El vehículo debe revisarse en un concesionario.

Si el testigo de averías se enciende o parpadea



■ Razones por las que se enciende o parpadea el testigo

- Se enciende si el sistema de control de emisiones del motor o el sistema del vehículo eléctrico presentan algún problema.
- Parpadea cuando se detectan fallos de encendido en el motor.

■ Qué hacer cuando se enciende el testigo

- Evite conducir a velocidades altas y lleve el vehículo a revisar inmediatamente a un concesionario.

■ Qué hacer cuando parpadea el testigo de averías

Estacione el vehículo en un lugar seguro donde no haya objetos inflamables y espere 10 minutos como mínimo con el motor parado hasta que se enfríe.

►► Si el testigo de averías se enciende o parpadea

AVISO

Si se conduce con el testigo de averías encendido, es posible que el sistema de control de emisiones y el motor resulten dañados.

Si el testigo de averías parpadea de nuevo al volver a arrancar el motor, circule hasta el concesionario más cercano sin superar los 50 km/h. Lleve el vehículo a revisar.

Si el testigo (rojo) del sistema de frenos se enciende o parpadea



■ Razones por las que se enciende el testigo

- El nivel del líquido de frenos es bajo.
- El sistema de frenos tiene una avería.

■ Qué hacer cuando se enciende el testigo durante la conducción

Pise el pedal de freno ligeramente para comprobar la presión del pedal.

- Si es normal, compruebe el nivel de líquido de frenos la siguiente vez que se detenga.
- Si no es normal, actúe inmediatamente. Si es necesario, seleccione una marcha inferior para que disminuya la velocidad del vehículo utilizando el frenado regenerativo.

■ Razones por las que parpadea el testigo

- Hay un problema con el sistema del freno de estacionamiento eléctrico.

■ Qué hacer cuando parpadea el testigo de averías

- Evite utilizar el freno de estacionamiento. El vehículo debe revisarse en un concesionario de inmediato.

☒ Si el testigo (rojo) del sistema de frenos se enciende o parpadea

Lleve el vehículo a reparar inmediatamente.

Es peligroso circular con un nivel bajo de líquido de frenos. Si no nota resistencia en el pedal de freno, deténgase inmediatamente en un lugar seguro. Si es necesario, seleccione una marcha inferior.

Si el testigo (rojo) del sistema de frenos y el testigo del **ABS** se encienden a la vez, significa que no funciona el sistema de reparto electrónico de frenada. Se puede producir inestabilidad al frenar bruscamente.

El vehículo debe revisarse en un concesionario inmediatamente.

Si el testigo (rojo) del sistema de frenos parpadea a la vez que se enciende el testigo (ámbar) del sistema de frenos, puede que el freno de estacionamiento no funcione.

Evite utilizar el freno de estacionamiento. El vehículo debe revisarse en un concesionario de inmediato.

- ☒ **Si el testigo (rojo) del sistema de frenos se enciende o parpadea a la vez que se enciende el testigo (ámbar) del sistema de frenos** P. 597

Si se enciende el testigo de la dirección asistida eléctrica (EPS)



■ Razones por las que se enciende el testigo

Se enciende si el sistema EPS presenta algún problema.

■ Qué hacer cuando se enciende el testigo

- Detenga el vehículo en un lugar seguro y encienda nuevamente el sistema de alimentación.

Si el testigo se enciende y no se apaga, acuda de inmediato a un concesionario.

- Si aparece  **No conduzca** en la interfaz de información para el conductor, párese inmediatamente en un lugar seguro y póngase en contacto con un concesionario.

Si el testigo (rojo) del sistema de frenos se enciende o parpadea a la vez que se enciende el testigo (ámbar) del sistema de frenos



(rojo)

- **Si el testigo (rojo) del sistema de frenos se enciende o parpadea a la vez que se enciende el testigo (ámbar) del sistema de frenos, suelte el freno de estacionamiento de forma manual o automática**

► **Freno de estacionamiento** P. 471



(ámbar)

- Si el testigo (rojo) del sistema de frenos se enciende o parpadea continuamente a la vez que se enciende el testigo (ámbar) del sistema de frenos, detenga el vehículo en un lugar seguro y llévelo a inspeccionar a un concesionario de inmediato.
 - Evitando que el vehículo se mueva, ponga la transmisión en **P**.
- Si solo se apaga el testigo (rojo) del sistema de frenos, no use el freno de estacionamiento y lleve el vehículo a inspeccionar a un concesionario de inmediato.

►► Si el testigo (rojo) del sistema de frenos se enciende o parpadea a la vez que se enciende el testigo (ámbar) del sistema de frenos

Si se aplica el freno de estacionamiento, es posible que no pueda soltarlo.

Si el testigo (rojo) del sistema de frenos y el testigo (ámbar) del sistema de frenos se encienden al mismo tiempo, el freno de estacionamiento funciona.

Si el testigo (rojo) del sistema de frenos parpadea a la vez que se enciende el testigo (ámbar) del sistema de frenos, puede que el freno de estacionamiento no funcione porque lo está comprobando el sistema.

Si el testigo del sistema de aviso de desinflado/baja presión de los neumáticos se enciende o parpadea



■ Razones por las que se enciende o parpadea el testigo

La presión de un neumático es muy baja o el sistema de aviso de desinflado no se ha calibrado. Si hay un problema con el sistema de aviso de desinflado, el testigo parpadea durante un minuto, y a continuación, se enciende de forma permanente.

■ Qué hacer cuando se enciende el testigo

Conduzca con cuidado y evite tomar las curvas de forma agresiva, así como dar frenazos.

Deténgase en un lugar seguro. Compruebe la presión del neumático y ajústela al nivel especificado. La presión específica del neumático se indica en una etiqueta en el marco de la puerta del lado del conductor.

- ▶ Calibre el sistema de aviso de desinflado después de ajustar la presión del neumático.

➡ **Sistema de aviso de desinflado** P. 392

■ Qué hacer cuando el testigo parpadea y luego se queda encendido

Lleve el neumático a un concesionario para que lo revisen lo antes posible.

➡ Si el testigo del sistema de aviso de desinflado/baja presión de los neumáticos se enciende o parpadea

AVISO

Conducir con un neumático con una presión de inflado demasiado baja puede provocar que este se sobrecaliente. Un neumático sobrecalentado puede fallar. Mantenga la presión de inflado de los neumáticos siempre al nivel especificado.

Si aparece el aviso Nivel bajo de aceite del motor



■ Razones por las que aparece el aviso

Aparece cuando el nivel de aceite del motor es bajo.

■ Procedimientos en caso de que aparezca el aviso

1. Estacione el vehículo en un lugar seguro inmediatamente.
 2. Si es necesario, encienda las luces de emergencia.
- ### ■ Qué hacer después de haber estacionado el vehículo
1. Apague el sistema de alimentación y espere durante unos tres minutos.
 2. Abra el capó y compruebe el nivel de aceite.
 - ▶ Añada aceite si es necesario.
- 🔧 **Comprobación del aceite** P. 522

▶▶ Si aparece el aviso Nivel bajo de aceite del motor

AVISO

Si el motor funciona con un nivel de aceite bajo, pueden producirse daños mecánicos graves casi inmediatamente.

Este sistema se activa cuando se ha calentado el motor. Si la temperatura exterior es muy baja, puede ser necesario conducir durante bastante tiempo hasta que el sistema detecte el nivel de aceite del motor.

Si vuelve a aparecer el aviso, detenga el motor y póngase en contacto con un concesionario para que realice las reparaciones pertinentes.

Ubicaciones de los fusibles

Si algún dispositivo eléctrico no funciona, cambie el modo de alimentación a la posición de VEHÍCULO APAGADO (BLOQUEO) y compruebe si está fundido el fusible correspondiente.

■ Caja de fusibles del compartimento motor

■ Caja de fusibles A

Situada junto a la batería de 12 voltios. Presione las lengüetas para abrir la caja.

Localice el fusible en cuestión mediante el número del fusible y el número de la tapa de la caja de fusibles.

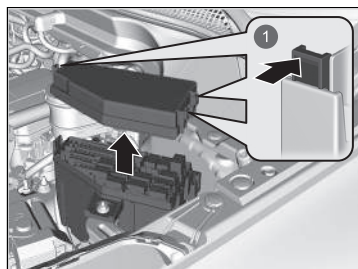

1 Lengüetas

■ Circuito protegido y amperaje de fusibles

		Circuito protegido	Amperios
1		Limpiaparabrisas	30 A
2		LCM izquierdo	15 A
3		Luces de emergencia	10 A
4		Parada	10 A
5		PCU EWP	15 A
6	–	–	–
7		EVTC	20 A
8		IGP	15 A
9		Bobina IG	15 A
10		DBW	15 A
11		ABS/VSA MTR	40 A
12		Ventilador principal	30 A
13		Bomba de agua del motor	30 A
14		Sistema de acceso sin llave	10 A
15		Sensor de la batería	7,5 A
16		LCM derecho	15 A
17		Reserva FI-ECU	10 A
18		Bocina	10 A
19		Audio auxiliar	(7,5 A)
20		Luces antiniebla delanteras*	(10 A)

		Circuito protegido	Amperios
21		Audio	15 A
22		Marcha atrás	15 A
23		Ventilador auxiliar	30 A
24		ABS/VSA FSR	40 A
25		IGP 2 auxiliar	7,5 A
26		LAF	10 A
27	–	–	–
28	–	–	–
29	–	–	–
30	–	–	–
31	–	–	–
32	–	–	–
33	–	–	–

■ Caja de fusibles B

Ubicada cerca del borne ⊕ de la batería de 12 voltios.

Haga que un concesionario inspeccione y reemplace el fusible.

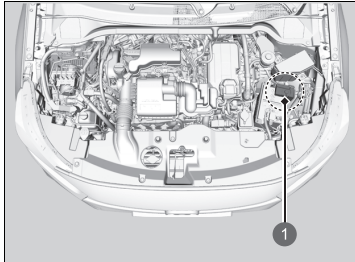

1 Caja de fusibles

■ Circuito protegido y amperaje de fusibles

		Circuito protegido	Amperios
a		Batería principal	170 A
b		Batería principal (ventilador)	60 A
c		Batería principal (ENG)	80 A
d		Batería principal (HEV)	60 A
e		EPS	70 A
f		ESB	40 A

■ Caja de fusibles interior del lado del conductor

■ Tipo A

Se encuentra debajo del salpicadero.



- 1 Caja de fusibles
- 2 Etiqueta de fusibles



- 1 Caja de fusibles
- 2 Etiqueta de fusibles

La ubicación de los fusibles se muestra en la etiqueta situada debajo de la columna de dirección.

Localice el fusible en cuestión mediante el número del fusible y el número de la etiqueta.

■ Circuito protegido y amperaje de fusibles

		Circuito protegido	Amperios
1		Accesorios	7,5 A
2		Llave en ACCESORIOS	7,5 A
3		Sistema de información de punto ciego*	(10 A)
4		LCM*	(5 A)
5		Opción	10 A
6		Opción 2	10 A
7		Medidor	10 A
8		Bomba de combustible	15 A
9		AIRCON	10 A
10		–	(20 A)
11		LUN	5 A
12		Bloqueo de puerta derecha	10 A
13		Desbloqueo de puerta izquierda	10 A
14		Elevallas eléctrico trasero izquierdo	20 A
15		Elevallas eléctrico del pasajero delantero	20 A
16		Bloqueo de la puerta	20 A
17		Caja de cambios	10 A
18		Cargador USB*	(10 A)

		Circuito protegido	Amperios
19		Superbloqueo*	(20 A)
20		Relé de corte del motor de arranque	7,5 A
21		ACG	10 A
22		Luces de conducción diurna	7,5 A
23		Luz antiniebla trasera	(10 A)
24		Opción	10 A
25		–	(10 A)
26		Desbloqueo de puerta derecha	10 A
27		Elevallas eléctrico trasero derecho	20 A
28		Elevallas eléctrico del conductor	20 A
29		Toma de corriente para accesorios delantera	(20 A)
30		Parabrisas térmico*	(10 A)
31		–	(20 A)
32		Calefacción de los asientos delanteros	(20 A)
33		–	(20 A)
34		VSA/ABS	10 A
35		SRS	10 A
36		–	(20 A)
37		Volante calefactado*	(15 A)
38		Bloqueo de puerta izquierda	10 A
39		–	(10 A)

Modelos con volante a la izquierda

■ Tipo B

Se encuentra debajo del salpicadero.

Solo el fusible n.º 1 se encuentra fuera de la caja de fusibles.

La sustitución de este fusible debe realizarla un concesionario.

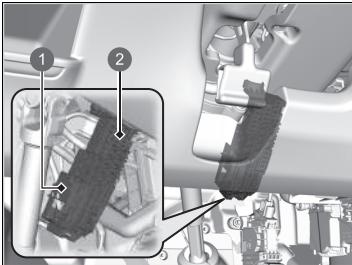

- ❶ Fusible n.º 1
- ❷ Fusible n.º 2-25

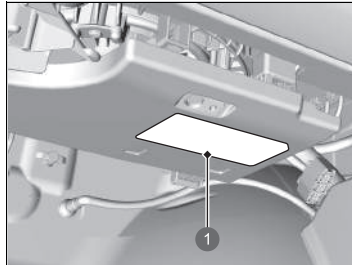

❶ Etiqueta de fusibles

La ubicación de los fusibles se muestra en la etiqueta bajo la guantera. Localice el fusible en cuestión mediante el número del fusible y el número de la etiqueta.

	Circuito protegido	Amperios
1	Principal de la caja de fusibles	60 A
2	Principal de IG	30 A
3	IG principal 2	30 A
4	Módulo de relé 1	30 A
5	Módulo de relé 2	30 A
6	Principal 2 de la caja de fusibles	40 A
7	Caja de fusibles opcional	(40 A)
8	Motor del calefactor	30 A
9	A/C PTC1	(40 A)
10	Luneta térmica	30 A
11	A/C PTC2	(40 A)
12	–	–
13	Motor del portón trasero eléctrico*	(40 A)
14	SRS	10 A
15	IG HOLD1	10 A
16	IG HOLD3	10 A
17	IMG	10 A
18	Amplificador de sonido*	(20 A)
19	–	–
20	–	–
21	Cierre del portón trasero eléctrico*	(20 A)
22	IG HOLD2	15 A
23	Lavaparabrisas	(15 A)
24	–	(10 A)
25	–	–

* No disponible en todos los modelos

Modelos con volante a la derecha

■ Caja de fusibles interior del lado del pasajero

Se encuentra debajo del salpicadero.

Solo el fusible n.º 1 se encuentra fuera de la caja de fusibles. La sustitución de este fusible debe realizarla un concesionario.

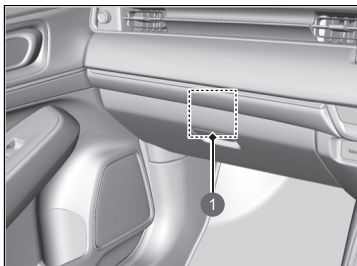

1 Fusible n.º 1

Los fusibles que no sean el n.º. 1 están debajo del salpicadero.

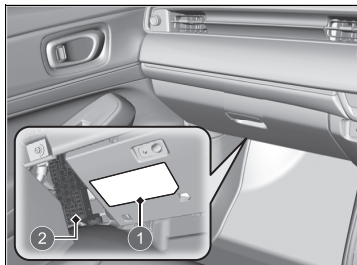

- 1 Etiqueta de fusibles
- 2 Fusible n.º 2-25

La ubicación de los fusibles se muestra en la etiqueta.

Localice el fusible en cuestión mediante el número del fusible y el número de la etiqueta.

		Circuito protegido	Amperios
1		Principal de la caja de fusibles	60 A
2		Principal de IG	30 A
3		IG principal 2	30 A
4		Módulo de relé 1	30 A
5		Módulo de relé 2	30 A
6		Principal 2 de la caja de fusibles	40 A
7		Caja de fusibles opcional	(40 A)
8		Motor del calefactor	30 A
9		–	(40 A)
10		Luneta térmica	30 A
11		–	(40 A)
12	–	–	–
13		Motor del portón trasero eléctrico*	(40 A)
14		SRS	10 A
15		IG HOLD1	10 A
16		IG HOLD3	10 A
17		IMG	10 A
18		Amplificador de sonido*	(20 A)
19	–	–	–
20	–	–	–
21		Cierre del portón trasero eléctrico*	(20 A)
22		IG HOLD2	15 A
23		Lavaparabrisas	(15 A)
24		–	(10 A)
25	–	–	–

Comprobación y sustitución de los fusibles

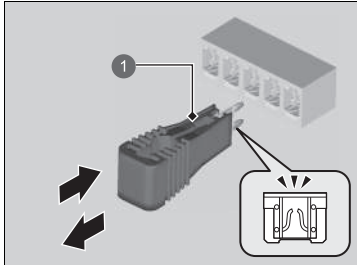
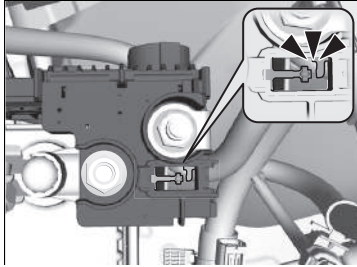

1 Extractor de fusibles

1. Cambie el modo de alimentación a VEHÍCULO APAGADO (BLOQUEO). Apague los faros y todos los accesorios.
2. Retire la tapa del borne ⊕.
3. Compruebe los fusibles de la batería en el compartimento motor.
 - Si el fusible está fundido, llévelo a un concesionario para que lo sustituyan.
4. Retire la tapa de la caja de fusibles.
5. Revise los fusibles pequeños situados en el compartimento motor y en el interior del vehículo.
 - Si hay algún fusible fundido, retírelo con el extractor de fusibles y sustitúyalo por uno nuevo.

Comprobación y sustitución de los fusibles

AVISO

Sustituir un fusible por otro de mayor amperaje incrementa el riesgo de que se produzcan daños en el sistema eléctrico.

Utilice las tablas para localizar el fusible en cuestión y comprobar el amperaje especificado en la etiqueta del fusible.

► Ubicaciones de los fusibles P. 600

Sustituya el fusible por un fusible de repuesto que tenga el mismo amperaje especificado.

Hay un extractor de fusibles en la parte trasera de la cubierta de la caja de fusibles del compartimento motor A.

Póngase en contacto con un servicio de remolcado profesional si necesita remolcar el vehículo.

■ Remolque de plataforma

El operador carga el vehículo en la plataforma trasera de un camión.

Este es el mejor modo de transportar el vehículo.

■ Remolcado con elevación de ruedas

El camión de remolque coloca dos brazos oscilantes debajo de los neumáticos delanteros y los eleva del suelo. Los neumáticos traseros se mantienen sobre el suelo. **Este es un modo**

aceptable de remolcar el vehículo.

» Remolcado de emergencia

AVISO

Si intenta levantar o remolcar el vehículo por los parachoques, se producirán daños graves. Los parachoques no están diseñados para soportar el peso del vehículo.

Asegúrese de que el freno de estacionamiento está soltado. Si no se puede soltar el freno de estacionamiento, el vehículo debe transportarse mediante una plataforma de remolque.

❏ **Freno de estacionamiento** P. 471

Si se realiza un remolcado inadecuado (detrás de una autocaravana u otro vehículo a motor), la caja de cambios puede resultar dañada.

Nunca remolque el vehículo solo con una cuerda o cadena. Es muy peligroso, ya que las cuerdas y las cadenas pueden desplazarse lateralmente o romperse.

■ Qué hacer si no se puede abrir el portón trasero

Si no puede abrir el portón trasero, siga el siguiente procedimiento.

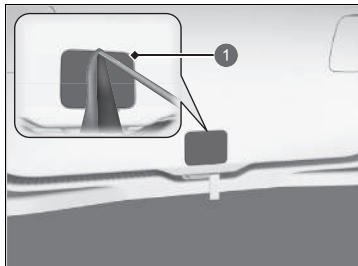

1 Tapa

1. Con un destornillador de punta plana, abra la tapa de la parte trasera del portón trasero.
 - ▶ Envuelva el destornillador de punta plana en un paño para que no se produzcan arañazos.

☒ Qué hacer si no se puede abrir el portón trasero

Seguimiento:

Después de tomar estas medidas, póngase en contacto con un concesionario para revisar el vehículo.

Cuando abra el portón trasero desde el interior, asegúrese de que haya suficiente espacio alrededor del portón trasero a fin de no golpear a ninguna persona ni ningún objeto.

►► Si no se puede abrir el portón trasero ►►



1 Palanca



1 Palanca

2. Para abrir el portón trasero, empujelo mientras desliza la palanca hacia la derecha con un destornillador de punta plana.

Información

Este capítulo incluye las especificaciones del vehículo, la ubicación de los números de identificación y otro tipo de información requerida legalmente.

Especificaciones	610
Números de identificación	
Número de identificación del vehículo (VIN), número del motor de gasolina, número del motor eléctrico y número de la caja de cambios.....	612
Dispositivos que emiten ondas de radio*	613
Descripción del contenido de la declaración de conformidad*	655

* No disponible en todos los modelos

■ Especificaciones del vehículo

Modelo	HR-V
Peso en vacío	1377 - 1398 kg ¹ 1378 - 1397 kg ²
Carga máxima permitida	Consulte la etiqueta de certificación en el marco de la puerta del conductor ¹ Consulte la etiqueta de certificación en el marco de la puerta del pasajero ²
Carga sobre el eje máxima permitida	Consulte la etiqueta de certificación en el marco de la puerta del conductor ¹ Consulte la etiqueta de certificación en el marco de la puerta del pasajero ²

*1: Modelos con volante a la izquierda

*2: Modelos con volante a la derecha

■ Especificaciones del motor

Tipo	Motor de 4 cilindros DOHC en línea refrigerado por agua	
Diámetro x carrera	73,0 x 89,5 mm	
Cilindrada	1498 cm ³	
Ratio de compresión	13,5 : 1	
Bujías	NGK	DILZKAR7C11H
	DENSO	DXE22HCR11H

■ Combustible

Tipo	<ul style="list-style-type: none"> Gasolina/gasohol según los estándares EN 228 Gasolina/gasohol sin plomo de alta calidad hasta E10 (90 % de gasolina y 10 % de etanol), con un índice de octanos de 95 o superior
Capacidad del depósito de combustible	40 L

■ Batería de 12 voltios

Capacidad	32AH(5)/40AH(20)
-----------	------------------

■ Líquido del lavaparabrisas

Capacidad del depósito	2,5 L
------------------------	-------

■ Bombillas

Faros (luces de cruce)	LED
Faros (luces de carretera)	LED
Luces de posición/conducción diurna	LED
Intermitentes delanteros	LED
Luces de curva activas*	LED
Luces antiniebla delanteras*	LED
Intermitentes laterales (en los retrovisores)	LED
Luces de freno	LED
Pilotos traseros	LED
Intermitentes traseros	21 W (ámbar)
Luces de marcha atrás	16 W
Luz antiniebla trasera	LED
Luz de placa de matrícula trasera	LED
Tercera luz de freno	LED
Luces interiores	
Luces de cortesía delanteras y traseras	LED
Luces de espejo de cortesía	2,3 W
Luz del compartimento central	LED
Luces del maletero	LED

■ Líquido de frenos

Especificado	Líquido de frenos con DOT 3 o DOT 4
--------------	-------------------------------------

■ Aire acondicionado

Tipo de refrigerante	HFO-1234yf (R-1234yf)
Cantidad de carga	395 - 445 g

■ Aceite de transmisión

Especificado	Honda ATF DW-1
Capacidad	Cambio 1,8 L

■ Aceite del motor

Recomendado	Modelos de Europa y Ucrania
	Aceite del motor Honda tipo 2.0 ACEA C5 0W-20
Capacidad	Excepto modelos de Europa y Ucrania
	Aceite motor original de Honda 0W-20 ACEA C5 0W-20
	Cambio 3,4 L
	Cambio de filtro incluido 3,6 L

■ Refrigerante del motor

Especificado	Anticongelante/refrigerante de Honda para todo el año tipo 2
Proporción	50/50 con agua destilada
Capacidad	4,22 L
	(cambio incluidos los 0,45 L restantes en el depósito de reserva)

■ Neumático

Normal	Tamaño	225/50R18 95V
	Presión	Consulte la etiqueta en el marco de la puerta del conductor
Tamaño de la llanta	Normal	18 x 7 1/2 J

■ Compresor de aire del TRK de Honda

Nivel de presión de emisión de sonido ponderado	81 dB (A)
Nivel de potencia de sonido ponderado	89 dB (A)

■ Frenos

Tipo	Con asistencia al frenado
Parte delantera	Disco ventilado
Parte trasera	Disco sólido
Estacionamiento	Freno de
	estacionamiento eléctrico

■ Dimensiones del vehículo

Largo	4340 mm	
Ancho	1790 mm	
Altura	1582 mm	
Distancia entre ejes	2610 mm	
Ancho de vía	Parte delantera	1535 mm
	Parte trasera	1540 mm

Número de identificación del vehículo (VIN), número del motor de gasolina, número del motor eléctrico y número de la caja de cambios

El vehículo tiene un número de identificación del vehículo (VIN) de 17 dígitos que se utiliza para registrar el vehículo cumpliendo las condiciones de la garantía y para matricularlo y asegurarlo. Las ubicaciones del número VIN, número del motor de gasolina, número del motor eléctrico y número de la caja de cambios del vehículo se muestran a continuación.

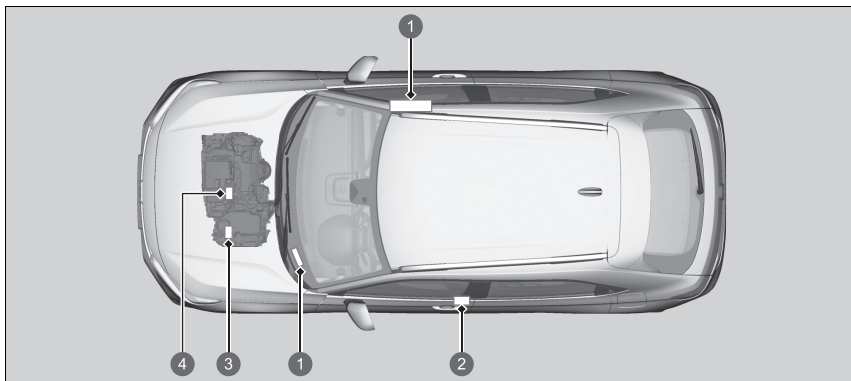

- 1 Número de identificación del vehículo
- 2 Etiqueta de certificación/número de identificación del vehículo/número del motor de gasolina
- 3 Número de transmisión
Número del motor eléctrico
- 4 Número del motor

☒ Número de identificación del vehículo (VIN), número del motor de gasolina, número del motor eléctrico y número de la caja de cambios

El número de identificación del vehículo (VIN) interior se encuentra debajo de la tapa.

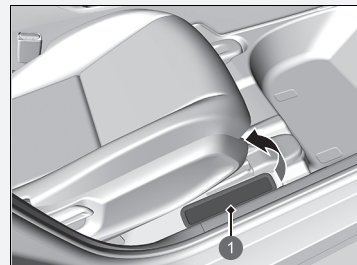



- 1 Tapa

Dispositivos que emiten ondas de radio*

Los siguientes productos y sistemas del vehículo emiten ondas de radio mientras están en funcionamiento.

Modelos de Guadalupe, Macedonia, Martinica, Mónaco y Montenegro

BCM Sistema de acceso sin llave	MANDO Sistema de acceso sin llave
<p>http://continental-homologation.com/honda</p>  <p>Por la presente, Continental Automotive GmbH declara que este modelo [41580430] cumple con los requisitos esenciales y otras disposiciones pertinentes de la Directiva 2014/53/UE.</p> <p>El texto completo de la declaración de conformidad de la UE está disponible en la siguiente dirección de Internet: https://continental-homologation.com/honda</p> <p>Instrucciones e información de seguridad: Dispositivo de corto alcance para control remoto</p> <p>Dirección postal: Siemensstrasse 12 D-93055, Ratisbona Alemania</p> <p>Nombre del fabricante: Continental Automotive GmbH</p> <p>Banda de frecuencia: 125 KHz</p> <p>Salida máxima transmitida: 10 mW</p> <p>Nombre del importador: Honda Motor Europe Ltd. Oficina de Aalst</p> <p>Dirección postal: Wijngaardveld 1 (Noord V) 9300 Aalst (Bélgica)</p>	<p>http://continental-homologation.com/honda</p>  <p>Por la presente, Continental Automotive GmbH declara que este modelo [TP_4] cumple con los requisitos esenciales y otras disposiciones pertinentes de la Directiva 2014/53/UE.</p> <p>El texto completo de la declaración de conformidad de la UE está disponible en la siguiente dirección de Internet: https://continental-homologation.com/honda</p> <p>Instrucciones e información de seguridad: Dispositivo de corto alcance para control remoto</p> <p>Dirección postal: Siemensstrasse 12 D-93055, Ratisbona Alemania</p> <p>Nombre del fabricante: Continental Automotive GmbH</p> <p>Banda de frecuencia: 433,92 MHz</p> <p>Salida máxima transmitida: 1 mW</p> <p>Nombre del importador: Honda Motor Europe Ltd. Oficina de Aalst</p> <p>Dirección postal: Wijngaardveld 1 (Noord V) 9300 Aalst (Bélgica)</p>

* No disponible en todos los modelos

Modelos de Guadalupe, Macedonia, Martinica, Mónaco y Montenegro

TARJETA
Sistema de acceso sin llave



Instrucciones e información de seguridad:

Dispositivo de corto alcance para control remoto

Dirección postal:

45-29, SaEum-Road, Ciudad de Icheon, Gyeonggi, Corea

Nombre del fabricante:

Continental Automotive Systems Corporation

Banda de frecuencia: 433,92 MHz

Salida máxima transmitida: 1 mW

Nombre del importador:

Honda Motor Europe Ltd. Oficina de Aalst

Dirección postal:

Wijngaardveld 1 (Noord V) 9300 Aalst (Bélgica)

EU Declaration of Conformity

Product details

Product: CAR ASSY ENTRY KEY

Model: SV180CF0200

We hereby declare, that the product above is in compliance with the essential requirements of the Directive 2014/53/EU by application of:

Applied Standards

Article 3.2 EN 302 220-1 V2.1.1, EN 300 220-2 V2.1.1
EN 302 220 V2.1.1

Article 3.3a EN 301 489-1 V2.1.1, EN 301 489-3 V2.1.1
EMC

Article 3.3a EN 62368-1:2020+A11:2020
Safety, Health
EN 62479:2020

Manufacturer

Continental Automotive Systems Corporation
45-29, SaEum rd
Icheon-si, Gyeonggi-do, 17308, Korea
Tel: +82-31-645-8888

Representation in the EU

Continental Automotive GmbH
Siemensstraße 32
D-93055 Regensburg Germany
Tel: +49-941-790-8354

Signed By 23/07/2020

This declaration of conformity is issued under the sole responsibility of the manufacturer.

S. M. Jang
Representative
Continental Automotive
Systems Corporation

Modelos de Guadalupe, Macedonia, Martinica, Mónaco y Montenegro

TARJETA Sistema de acceso sin llave



Modelos de Serbia

BCM
Sistema de acceso sin llave

KVALITET Akcionarsko društvo za ispitivanje kvaliteta "KVALITET" NIS
 Акционарско друштво за истраживање квалитета "КВАЛИТЕТ" Ниш
 Joint-stock company for quality testing "KVALITET" NIS

9888 15

POTVRDA O USAGLAŠENOSTI - RITTO Broj: P1615061800
CONFIRMATION OF CONFORMITY - R&TTE No. 1615061800

Podnosioc/zahvatnik: RITTE CONSULTING DOO
 Applicant: 11000 BEOGRAD
 MWARICKA 28/29

Vrsta opreme: KONTROLNI MODUL
 Equipment category:

Oznaka tipa/modela: 40737300
 Equipment type/model:

Robna marka: Continental
 Equipment trademark:
 Proizvođač: Continental Automotive GmbH
 Manufacturer: NEMAČKA

Vrednovana dokumentacija / Evaluated documentation:
 Laboratorij/izveštaj: Bezbudnost/Safety: CSA Group Bayem GmbH;
 Ispitni izveštaj: EMC/EMC: CSA Group Bayem GmbH;
 Laboratory/ Test report: TR521-09-21-P, 09.03.2015. /
 RITTO&RTTE: CSA Group Bayem GmbH;
 TR521-09-21-P, 09.03.2015. /

Na osnovu gornje navedene dokumentacije utvrđeno je da gore navedena oprema zadovoljava zahtevne "Pravilnik o radio opremi i telekomunikacionoj terminalnoj opremi" (S. glasnik RS, 11/2012).
 On the basis of the above mentioned documentation it is found that above mentioned equipment fulfils the requirements of the "Subbook on Radio Equipment and Telecommunication Terminal Equipment (Official Gazette RS, 11/2012).

Nastale promene u specifikaciji, tipu/modelu, komponentama, električnim karakteristikama opreme koji utiču na usaglašenost sa navedenom Pravilnikom mogu se prijaviti "Kvalitet"-u s.d. NIS.
 Any changes occur in the specification, type/model, components, electrical characteristics which may influence on conformity to the above mention Rulesbook, shall be forwarded to "Kvalitet".

Mesto i datum izdavanja: Valji do:
 Place and date: 29.05.2023.
 NIS, 15.05.2015. 15.05.2018.

Generelni direktor
 Vlado Vukobratović, dipl.ing.

Bul. Svetog Cara Konstantina 82-86, NIS 18000, Srbija, Tel: (018)250-705, 550-624, Fax: (018)250-636, 550-089
 e-mail: of@kvalitet.co.rs, http://www.kvalitet.co.rs

MANDO
Sistema de acceso sin llave

KVALITET Akcionarsko društvo za ispitivanje kvaliteta "KVALITET" NIS
 Акционарско друштво за истраживање квалитета "КВАЛИТЕТ" Ниш
 Joint-stock company for quality testing "KVALITET" NIS

9888 15

POTVRDA O USAGLAŠENOSTI - RITTO Broj: P1620075600
CONFIRMATION OF CONFORMITY - R&TTE No. 1620075600

Podnosioc/zahvatnik: RITTE CONSULTING DOO
 Applicant: 11000 BEOGRAD-KAROLJKA
 KNEZA VISELSAVA 5862.7

Vrsta opreme: KLJUČ ZA DALJINSKI PRISTUP VOZILU
 Equipment category:

Oznaka tipa/modela: TP_4
 Equipment type/model:

Robna marka: Continental
 Equipment trademark:
 Proizvođač: Continental Automotive GmbH
 Manufacturer: Germany

Vrednovana dokumentacija / Evaluated documentation:
 Bezbudnost/Safety: Compliance Certification Services Inc.; T202415R01-L-V, 11.05.2023 /
 T202415R01-MC, 07.05.2023 /
 Ispitni izveštaj: EMC/EMC: Compliance Certification Services Inc.; T202415R01-RE, 07.05.2023 /
 Laboratory/ Test report: RITTO&RTTE: Compliance Certification Services Inc.;
 T202415R01-R1Y1, 07.05.2023 / T202415R01-R1Z2, 07.05.2023 /

Na osnovu gornje navedene dokumentacije utvrđeno je da gore navedena oprema zadovoljava zahtevne "Pravilnik o radio opremi i telekomunikacionoj terminalnoj opremi" (S. glasnik RS, 11/2012).
 On the basis of the above mentioned documentation it is found that above mentioned equipment fulfils the requirements of the "Subbook on Radio Equipment and Telecommunication Terminal Equipment (Official Gazette RS, 11/2012).

Nastale promene u specifikaciji, tipu/modelu, komponentama, električnim karakteristikama opreme koji utiču na usaglašenost sa navedenom Pravilnikom mogu se prijaviti "Kvalitet"-u s.d. NIS.
 Any changes occur in the specification, type/model, components of the device, electrical characteristics which may influence on conformity to the above mention Rulesbook, shall be forwarded to "Kvalitet".

Mesto i datum izdavanja: Valji do:
 Place and date: 29.05.2023.
 NIS, 29.05.2020. 29.05.2023.

Generelni direktor
 Vlado Vukobratović, dipl.ing.



Ovaj dokument važi samo za proizvode koji su izdati sa preprodajna koji su bili predmet vrednovanja.
 Bul. Svetog Cara Konstantina 82-86, NIS 18000, Srbija, Tel: (018)250-705, 550-624, Fax: (018)250-636, 550-089
 e-mail: of@kvalitet.co.rs, http://www.kvalitet.co.rs

Modelos de Serbia

TARJETA
Sistema de acceso sin llave



KVALITET
Akcionarsko društvo za ispitivanje kvaliteta KVALITET NIS
Акционарско друштво за испитивање квалитета КВАЛИТЕТ НИС
Joint-stock company for quality testing KVALITET NIS

POTVRDA O USAGLAŠENOSTI - RITTO Broj: **P1620135200**
CONFIRMATION OF CONFORMITY - R&TTE No. **P1620135200**

Podnositelj zahteva: ACENA Consulting d.o.o.
Applicant: 11000 Beograd-Stari Grad
Hlandanska 4

Vrsta opreme: KLJUČ ZA DALJINSKI PRISTUP VOZILU
Equipment category:

Oznaka tipa/modela: CARD ASSY ENTRY KEY / S1/HOCHF600
Equipment type/model:

Robna marka: HONDA
Equipment trademark:

Proizvođač: Continental Automotive Systems Corporation
Manufacturer: KOREJA

Vrednovana dokumentacija / Evaluated documentation:
Isprave/Reports: Odbornički Izveštaj: Odbornik: 07-207-RSD-034, 17.07.2020./
OT-207-RWD-012, 16.07.2020./
SRM&SC: Odbornik Corp.: 07-207-RSD-075, 15.07.2020./
RITTO&TTE: Odbornik Corp.: 07-207-RWD-014, 16.07.2020./ OT-207-RWD-013, 16.07.2020./

Laboratorij/ Ispitni izveštaj:
Laboratory/ Test report:

No cenova gore navedene dokumentacije utvrdjeno je da gore navedena oprema zadovoljava zahtevne Pravišnike a radio opremi i tehnološkim zahtevima izveštaja (SR, glava 16, 110212).
On the basis of the above mentioned documentation it is found that above mentioned equipment fulfils the requirements of the Rulesbook on Radio Equipment and Technological Requirements (Official Gazette RS, 110212).
Navedene promene u specifikaciji, opremi, komponentama, električnim karakteristikama opreme koji utiču na usaglašenost sa navedenim Pravišnikom moraju se prijaviti "Kvalitet" u d.d. NIS.
Any changes occur in the specification, equipment, components or electrical characteristics which may influence on conformity to the above mention Rulesbook, shall be forwarded to "Kvalitet".

Mesto i datum odobrenja: Vrhovi do: **Generalni direktor**
Place and date: Vrhovi do: **M.P. / Seal:**
NIS, 02.09.2020. 01.09.2020.

Ovaj dokument važi samo za proizvode koji su navedeni na proizvodima koji su bil predmet vrednovanja.
But: Svinging Cara Konstantina 82-86, NIS 18000, Srbija, tel: (018)450-798, 550-824, Fax: (018)550-636, 550-668
e-mail: office@kvalitet.co.rs, http://www.kvalitet.co.rs



KVALITET
Akcionarsko društvo za ispitivanje kvaliteta KVALITET NIS
Акционарско друштво за испитивање квалитета КВАЛИТЕТ НИС
Joint-stock company for quality testing KVALITET NIS





POTVRDA O JSAGLAŠENOSTI - RITTO Broj: **P1620059700**
CONFIRMATION OF CONFORMITY - R&TTE No. **P1620059700**

Podnositelj zahteva: INŽENERSKE DELATNOSTI I TEHNIČKO SAVETOVANJE IN TECH
Applicant: 11211 BEOGRAD, BORBAC
PUT ZA OVOCI 44

Vrsta opreme: BEŽIČNI PUNJAC
Equipment category:

Oznaka tipa/modela: WC500HC021
Equipment type/model:

Robna marka: LG
Equipment trademark:

Proizvođač: LG ELECTRONICS INC.
Manufacturer: KOREJA

Vrednovana dokumentacija / Evaluated documentation:
Isprave/Reports: Bežični/Izveštaj: Henkel Korea Co., Ltd.: 29.04.2020./
DT&C Co. Ltd.: DRTKCT2004-0116, 20.03.2020./
SRM&SC: DT&C Co. Ltd.: DRECEEE1904-0326(1), 03.03.2020./
RITTO&TTE: DT&C Co. Ltd.: DRTKCT1904-0326(1), 28.02.2020./

Laboratorij/ Ispitni izveštaj:
Laboratory/ Test report:

No cenova gore navedene dokumentacije utvrdjeno je da gore navedena oprema zadovoljava zahtevne Pravišnike a radio opremi i tehnološkim zahtevima izveštaja (SR, glava 16, 110212).
On the basis of the above mentioned documentation it is found that above mentioned equipment fulfils the requirements of the Rulesbook on Radio Equipment and Technological Requirements (Official Gazette RS, 110212).
Navedene promene u specifikaciji, opremi, komponentama, električnim karakteristikama opreme koji utiču na usaglašenost sa navedenim Pravišnikom moraju se prijaviti "Kvalitet" u d.d. NIS.
Any changes occur in the specification, equipment, components or electrical characteristics which may influence on conformity to the above mention Rulesbook, shall be forwarded to "Kvalitet".

Mesto i datum odobrenja: Vrhovi do: **Generalni direktor**
Place and date: Vrhovi do: **M.P. / Seal:**
NIS, 21.04.2020. 20.04.2020.

Ovaj dokument važi samo za proizvode koji su navedeni na proizvodima koji su bil predmet vrednovanja.
But: Svinging Cara Konstantina 82-86, NIS 18000, Srbija, tel: (018)650-798, 550-824, Fax: (018)650-636, 550-668
e-mail: office@kvalitet.co.rs, http://www.kvalitet.co.rs

Modelos de Serbia

Unidad de control telemático

Sistema de información de punto ciego*/sistema de alerta de tráfico cruzado*

Овиме, DENSO CORPORATION изјављује да је радио опрема тип усаглашена са Директивом 2014/53/EU. Цео текст ЕУ декларације о усаглашености доступам је на следећој интернет адреси:
<https://www.denso.com/global/en/contact-us/doc/>





POTVRDA O USAGLAŠENOSTI broj: 00334 00787

DATUM IZDAVANJA: 06.08.2023. VAŽI DO: 06.08.2025.

PODNOŠILAC ZAHTEVA: RTTE Consulting d.o.o.
Kralja Vukobra 832/7, 11080 Beograd

NAZIV / VRSTA OPREME: Radar za vozilo u RF opsegu 24 GHz (24 GHz SRS Radar Sensor)

ROBNA MARKA: Vconeer

PROIZVOĐAČ: Vconeer US, Inc.
20300 American Drive, Southfield, Michigan, 48334
United States of America

TIP / MODEL: NR24G175V3

Praglomom dole navedene tehničke dokumentacije dostavljene od strane podnosioca zahteva, utvrđeno je usaglašenost opreme sa bitnim zahtevima Pravilnika o radio opremi i terminalnoj telekomunikacionoj opremi (Službeni glasnik RS, br. 11/2012):

Uzročna dokumentacija	Izdato od	Datum	Datum
Radio Assessment report	ES-Lab GmbH	2023/06/13/043-1	29.06.2023.
Safety test report	ES-Lab GmbH	10003330-12742-3	14.06.2023.
EMC test report	CEITECOM GmbH	19-1-0207401101a	22.06.2023.
RF test report	CEITECOM GmbH	19-1-0207401101a	24.06.2023.
EU-Type Examination Certificate	KL-Certification GmbH	T.2020.08.0016	29.06.2023.

Mesto izdavanja: Beograd

 Direktor: 
 Srećko Stojanović, direktor

Opomba: Izdavač odgovara za ispravnost ovih podataka. Podaci su dostupni samo za informacione potrebe i ne predstavljaju nikakvu vrstu odgovornosti za štetu ili gubitak. Podaci su dostupni samo za informacione potrebe i ne predstavljaju nikakvu vrstu odgovornosti za štetu ili gubitak. Podaci su dostupni samo za informacione potrebe i ne predstavljaju nikakvu vrstu odgovornosti za štetu ili gubitak.

Modelos de Ucrania

MANDO
Sistema de acceso sin llave



Dirección postal:
Siemensstrasse 12
D-93055, Ratisbona
Alemania
Nombre del fabricante:
Continental Automotive GmbH
Banda de frecuencia: 433,92 MHz
Salida máxima transmitida: 1 mW
Nombre del importador:
Pride Motor LLC
Dirección postal:
12, Sagaydachnogo Str., Kyiv, 04070 (Ucrania)

ДЕКЛАРАЦІЯ ПРО ВІДПОВІДНІСТЬ

1. Раціоналізатори: Пристрій керування радіусу дії (433 МГц, RFID-наповнений), *(оригінал, копія, фотокопія чи сканований зображення)*

2. ТОВ «Норматон-Україна» (офіс: 314, вул. Кірова 139, м. Мелітополь, Запорізька обл., 72319, Україна, код ЄДРПОУ 37461168).
(наступні дані адреси виробника або його уповноваженого представника)

3. Це декларація відповідності визначила особисту відповідальність виробника.

4. Об'єкт декларації:
Назва об'єкта/назва: **Безлюче автоспоширювач (Radio Frequency Transmitter / Hands MY21);**
Модель: **TR_4;**
Торговельна марка: **«Continental»;**
Виробник: **«Continental Automotive GmbH» (Siemensstrasse 12, D-93055 Regensburg, Germany) / «Континентал Аутомобіл ГмбХ» (Siemensstrasse 12, D-93055 Regensburg, Німеччина);**
Місце виробництва: **«Continental Automotive S.p.A.» (Viale dell'Industria, 3000 Sesto San Giovanni, 130000, Chianciano, Italy P.R. China) / «Континентал Аутомобіл Мануфактур К.А.» (Техно-Парк «Дніпро» Бульвару, 5800 Шенхайський Район, 200000, Манчжурія, Девіант П/Р Китай); «CONTINENTAL AUTOMOTIVE GUADALAJARA MEXICO S DE RL DE CV» (Camino a la Tijera No. 3, Km. 3.5 Carretera Guadalajara-Monza, Colonia la Tijera, 45640 Tlajomilco de Zúñiga, Jalisco, Mexico) / «КОНТИНЕНТАЛ АУТОМОТІВ ГУАДАЛАХАРА МЕХІКО С ДЕ РЛ ДЕ СВ» (Бульвар на м. Тієра № 3, Км. 3.5 Каррера Гуадалахара-Монса, Колонія за Тієра, 45640 Тлажомілько де Зуніта, Халіско, Мексика);**

Імпортатор/оригінал або сканований зображення: **проданий відповідальності сертифікату.**
(ідентифікація відповідальності, яку не може забезпечити його організатор/виробник, може отримати копії/оригінал або сканований зображення / ряд копій/фотокопію відповідного відповідальності)

5. Об'єкт декларації відповідає вимогам «Європейського регламенту радіочастотного використання» постанови Кабінету Міністрів України від 24.08.2019р. №265.

6. Стандарти з переліку національних стандартів, що були застосовані, та інші стандарти і технічні специфікації, щодо яких декларується відповідність:
з **Класичні** (оригінал б відповідного регламенту):
ДСТУ EN 62368-1:2017 (EN 62368-1:2014, AC:2015-05, AC:2015-02, AC:2015-11, AC:2017, A11:2017, IDT, IEC 62368-1:2014, MHD:Євп 7:2014, Євп 7:2014, IET);
ДСТУ EN 62479-2015 (EN 62479-2011, IDT), EN 50663-2017;
з **випереджувальних стандартів** (оригінал б відповідного регламенту):
ДСТУ EN 301 489-1:2014 (EN 301 489-1 V1.9.2, IDT);
ДСТУ EN 301 489-2:2009 (ETSI EN 301 489-2:2002, IDT),
оригінали європейського відповідальності регулятор (оригінал б відповідного регламенту):
ДСТУ EN 300 220-2:2017 (ETSI EN 300 220-2:2017, IDT);
ДСТУ EN 300 220-1:2018 (ETSI EN 300 220-1:2017, IDT);
ДСТУ EN 300 330-2018 (ETSI EN 300 330:2017, IDT).
(з відповідними ідентифікаційними номерами, адреси постачальника)

7. Прогнозований термін оцінки відповідності ЄОБ «Європейського регламенту радіочастотного використання» **не вживається.**
(наступні дані ідентифікаційні номер зв'язку з регулятором відповідного держави)

Вказівка роботи з оцінкою відповідності за пристроєм оцінюється типу (Модель В)
(якщо зазначено, то це є)

та інші сертифікати експертизи типу: № UA.052.CT.0219-20 від 02 червня 2020 р.
(у разі застосовано відповідного органу з оцінки відповідності)

8. Додаткова інформація: **Програма версія 0460.**

Підписано від імені та з дозволу державного № 20180503 від 03.05.2018 р. «Continental Automotive GmbH» (Siemensstrasse 12, D-93055 Regensburg, Germany) уповноваженому представником в Україні ТОВ «Норматон-Україна»
м. Мелітополь, Україна
(оригінал або сканований зображення)

Директор
ТОВ «Норматон-Україна»

02 червня 2020 р.

О. В. Шенарів
093-79-717216
ТОВ «ОС-ІСМ»
UA.010.0.00141-19
0201-02-02-0000

Modelos de Ucrania

TARJETA
Sistema de acceso sin llave



Dirección postal:
45-29, SaEum-Road, Ciudad de Icheon, Gyeonggi, Corea
Nombre del fabricante:
Continental Automotive Systems Corporation
Banda de frecuencia: 433,92 MHz
Salida máxima transmitida: 1 mW
Nombre del importador:
Pride Motor LLC
Dirección postal:
12, Sagaydachnoho Str., Kyiv, 04070 (Ucrania)

ДЕКЛАРАЦІЯ ПРО ВІДПОВІДНІСТЬ

1. Радообладнання: **SV4-HOCFGE00**.
2. Найменування та адреса виробника: «Continental Automotive Systems Corporation» (45-29, SaEum-Road, Icheon-si, Gyeonggi-do, 17308 Korea) / «Компанія Автомобільних Систем Корпорація» (45-29, Саєум-ро, Ічєон-сі, Гєєонґї-до, 17308 Корея).
3. Ця декларація відповідності вивана від особисту відповідальність виробника.
4. Об'єкт декларації: **Радообладнання (CARD ASSY ENTRY KEY) моделі SV4-HOCFGE00 системи доступу до автомобіля т.м. «HONDA».**
5. Об'єкт декларації відповідає вимогам таких технічних регламентів:
Технічний регламент радіобезпеки, затвердженого Постановою Кабінету Міністрів України від 24 травня 2017 р. №355.
6. Посилання на відповідні стандарти з переліку національних стандартів, що були застосовані, або посилання на інші технічні специфікації, щодо яких декларується відповідність.
*ДСТУ EN 62368-1:2017 / EN 62368-1:2014; AC:2015-05; AC:2015-02; AC:2015-11; AC:2017; 41:2017; IDT; IEC 62368-1:2014; M003; CEN 1:2014; CEN 2:2011; IDT;
ДСТУ EN 62479:2015 (EN 62479:2010, IDT),
ДСТУ/ETSI EN 301 489-1 V1.9.2:2014 (EN 301 489-1 V1.9.2, IDT),
ETSI EN 301 489-3 V2.1.1 (2017-02), ETSI EN 301 489-3 V2.1.1 (2017-03),
ДСТУ/ETSI EN 300 330:2018 (ETSI EN 300 330:2017, IDT),
ДСТУ/ETSI EN 300 226-2:2017 (ETSI EN 300 226-2:2017, IDT),
ДСТУ/ETSI EN 300 226-1:2018 (ETSI EN 300 226-1:2017, IDT).*
7. Призначений орган з оцінки відповідності:
ООЕ «ОМЕГА» ТОВ «ВІ» «ОМЕГА» МВА ТР 109
(Назва підприємства, організаційної форми особи з державною реєстрацією)

Виконав: **оцінку відповідності за процедурою експертної інспекції (модуль В) Технічного регламенту радіобезпеки та видав сертифікат експертної інспекції МВА ТР 109.В.0265-20 від 19.08.2020 р.**

8. У відповідних випадках опис компонентів та аксесуарів, у тому числі програмного забезпечення, заданих вому радіобезпечності функціонує за призначенням і на яке поширяється ця декларація про відповідність: СВ, ЦС.
9. Додаткова інформація: **Радообладнання (CARD ASSY ENTRY KEY) моделі SV4-HOCFGE00 системи доступу до автомобіля т.м. «HONDA»**, що застосовується «Continental Automotive Systems Corporation» (45-29, SaEum-Road, Icheon-si, Gyeonggi-do, 17308 Korea) / «Компанія Автомобільних Систем Корпорація» (45-29, Саєум-ро, Ічєон-сі, Гєєонґї-до, 17308 Корея).

Підписав від імені виробника уповноважений професіоналом ТОВ «Радіо Тест Стандарти» (Україна, 03115, м. Київ, вул. Ляйбена, б. 22А, к. 135, код ЄДРПОУ 39208151).

м. Київ, Україна 19 серпня 2020 р.
(місце для дато підпису)

Директор

Д.В. Шурман

Información

Modelos de Ucrania

Sistema de teléfono manos libres

9. Программе забезпечення застосовується: Не застосовується.

7. Класифікація вихідної класифікації та вилучення, у тому числі програмного забезпечення, згідно вимог виробничого функціонального призначення. На які не застосовується даний розділ про класифікацію.

9. Додаткова інформація:

Виробник — «Panasonic Corporation», Японія, 4261 Moriya-cho, Tsutsui-ku, Nagano-shi, Kanagawa-ken 224-8520 (Japan) на підприємствах: 1) «Panasonic Automotive Systems de Mexico S.A.S., Мексика, (Panasonic Automotive Systems de Mexico S.A.), de C.V. Calletera Tepicosa 146a y 121a 5ta Parera Industrial Tepicosa Tepicosa, Tamaulipas, C.P. 88780, Mexico); 2) «Panasonic Automotive Systems Dallas Inc., Ітаді, Кентон, (Panasonic Automotive Systems Dallas Co., Ltd., No.300, Newdawn Road, Gwinnett District Dallas City, Gwinnett Precinct, 316033 P.O. Office); 3) «Panasonic Automotive Systems Asia Pacific Co., Ltd., Тайвань, (Panasonic Automotive Systems Asia Pacific Co., Ltd., 101 M-2 Terafar Rd, T. Wangsuehong, A. Wangsuehong, Zetong Road 10570, Taiwan); 4) «Panasonic Do Brasil Indústria e Comércio Ltda.», Бразилія, (Panasonic Do Brasil Indústria e Comércio Ltda., 1135 - Distrito Industrial 69075-150 - Manaus - AM Brazil); 5) «Panasonic Corporation Automotive & Industrial Systems Company Automotive Information Systems Division Malaysia Sdn Bhd», Малайзія, (Panasonic Corporation Automotive & Industrial Systems Company Automotive Information Systems Division Malaysia Sdn Bhd, 9652, Skudai, Kulaijohor, Johor Bahru, 81000, 8730, Jarak); 6) «Panasonic Automotive Systems Czech, s.r.o.», Чехія, (Panasonic Automotive Systems Czech, s.r.o.), U Pramenů 266, State Street 53006 Pardubice Czech Republic); 7) «Panasonic Taiwan Co., Ltd.», Тайвань, (Panasonic Taiwan Co., Ltd., San Electric Division, P&K Technology Complex Building 57B, Yuan Shan Road, Chung-Ho District, New Taipei City, Taiwan); 8) «Panasonic Automotive Systems, Malaysia», (Panasonic Automotive Systems), Malaysia Sdn. Bhd. Plot 10, Phase 4, Prati Industrial Estate, 13000 Prai Penang, Malaysia);

10. Підписано ТОВ "Радио Тест Стандард", 08115, м. Київ, вул. Львівська, 22А, м. 135, ЄДРПОУ 35205151 від імені та за дозвolenням "Panasonic Corporation", Японія, від 30.01.2018.

11. Наступні маркування стосуються вищезазначеного продукту:

Шуман Д.В.

Директор ТОВ "Радио Тест Стандард" 24.05.2018

(Прізвище, ім'я та по батькові, підпис)

Делегаторі адреса: **ОВ УЧАСТОВА ГРУПА**

на обліку: 42279 м. Київ, пр-т Перемоги, 153; тел: (044) 422-85-44

UA TR 282

(Ім'я юридичної особи, адреса, ідентифікаційний код, номер юридичної особи)

Обліковий номер: **Заяв про скріплення № УМН-19/7.344 від 24.05.2018**

(Ім'я для використання у реєстрації декларації про відповідність)

Корінь:

ОВ УЧАСТОВА ГРУПА О.Г. Лисенко

М.П. (підпис)

Чистота Декларації можна перевірити в базі даних ОВ УЧАСТОВА ГРУПА на <http://artf.gov.ua>

Делегаторі адреса на обліку ОВ УЧАСТОВА ГРУПА за зверненням виробника

Modelos de Ucrania

Unidad de control telemático



модель: OGEY10

смуга радіочастот:

GSM900 (Rx: від 925 до 960 МГц)

GSM1800 (Rx: від 1805 до 1880 МГц)

WCDMA Band1 (Rx: від 2110 до 2170 МГц)

WCDMA Band3 (Rx: від 1805 до 1880 МГц)

WCDMA Band8 (Rx: від 925 до 960 МГц)

LTE Band1 (Rx: від 2110 до 2170 МГц)

LTE Band3 (Rx: від 1805 до 1880 МГц)

LTE Band7 (Rx: від 2620 до 2690 МГц)

LTE Band8 (Rx: від 925 до 960 МГц)

LTE Band20 (Rx: від 791 до 821 МГц)

GPS/GALILEO/EGNOS (Rx: 1575.42 МГц)

виробник: DENSO CORPORATION

адреса: 1-1, Showa-cho, Kariya-shi, Aichi-ken, 448-8661 Japan

Імпортер: Pride Motor LLC

адреса: 12, Sagaydachnogo Str., Kyiv, 04070, Ukraine

справжнім DENSO CORPORATION заявляє, що тип радіообладнання відповідає Технічному регламенту радіообладнання;

повний текст декларації про відповідність доступний на веб-сайті за такою адресою:

<https://www.denso.com/global/en/contact-us/doc/>

Modelos de Ucrania

Sistema de información de punto ciego*/sistema de alerta de tráfico cruzado*

Dirección postal:
26545 American Drive Southfield, Michigan, 48034 (Estados Unidos)
Nombre del fabricante:
Veoneer US, Inc.
Banda de frecuencia operativa:
24,125 GHz
Potencia de salida máxima:
13 dBm
Nombre del importador:
Pride Motor LLC
Dirección postal:
12, Sagaydachnoho Str., Kyiv, 04070 (Ucrania)

ДЕКЛАРАЦІЯ ПРО ВІДПОВІДНІСТЬ

- Розробник/виробник: *Приватний підприємстві виробничої п.м. «Вінеер» моделі NR24G1751A.*
- Найменування та адреса виробника: *«Veoneer US, Inc.» 26545 American Drive, Southfield, Michigan, 48034, United States of America/«Прайд Мотор ЛЛС» 12,040, Сагайдачного, Київ, Україна, 04070, UUA.*
- Ця декларація відповідності видана від особистої відповідальності виробника.
- Об'єкт декларації: *Приватний підприємстві виробничої п.м. «Вінеер» моделі NR24G1751A.*
- Об'єкт декларації відповідає наступним технічним регламентам:
 - *Технічний регламент про радіочастоту, затвердженого Постановою Кабінету Міністрів України від 24 травня 2017 р. №355.*
- Називання та номери стандартів з переліку національних стандартів, що були використані, або посилаючись на інші технічні специфікації, якщо вони застосовуються відповідно:
 - *ДСТУ EN 62368-1:2017 (EN 62368-1:2014); АС:2015-08; АС:2015-02; АС:2015-11; АС:2017; А11:2017; ІДТ: ІДТ:2016-1:2015; ІДТ:10; Сир:12014; Сир:12015; ІДТ:10;*
 - *ДСТУ EN 62479:2015 (EN 62479:2014, ІДТ);*
 - *ДСТУ EN 501 489-1 V1.8.2:2014 (ETSI EN 301 489-1 V1.9.2, ІДТ);*
 - *ETSI EN 301 489-3 V2.2.1 (2014-02);*
 - *ETSI EN 301 489-3 V2.1.1 (2013-03);*
 - *ДСТУ EN 302 456:2018 (ETSI EN 302 456:2016, ІДТ).*
- Примітаний орган з питань відповідності:
 - *ОДОВ «ОМЕГА» ТОВ «ВІ» «ОМЕГА», ДСUA FR 189*
 - Повноваження на здійснення випуску єдиного європейського знаку

Позначте, який відповідальний за проведення оцінювання типу символів B) Технічний регламент про радіочастоту та який серійний номер сертифікату типу: *ДСТУ EN 302 456:2018 від 24.07.2018 р.*

В) У відвіданому випадку інші компоненти та аксесуари, у тому числі програмного забезпечення, шкідливого впливу відповідання функціонує та призначення і не має поширюватися на зазначений тип відповідності:

- *серія програмного забезпечення: 616775000_00.*

Д) Додаткові інформації: *Приватний підприємстві виробничої п.м. «Вінеер» моделі NR24G1751A, що виробляється «Veoneer US, Inc.» 26545 American Drive, Southfield, Michigan, 48034, United States of America/«Прайд Мотор ЛЛС» 12,040, Сагайдачного, Київ, Україна, 04070, UUA) на міжнародній «Veoneer Canada, Inc.» 17455 Birchmount Rd, Markham, ON L3R 5C2, Canada/«Прайд Мотор ЛЛС» 12,040, Сагайдачного, Київ, Україна, 04070, UUA) та «Veoneer China Co., Ltd.» No. 118 East Huai Street, Foshan, Guangdong, China/«Прайд Мотор ЛЛС» 12,040, Сагайдачного, Київ, Україна, 04070, UUA).*

Позначте код країни виробника: *ТОВ «ВІ» (Україна, 01110, місто Київ, вулиця Парусова, 19, корпус А, офіс 1, код ЄДРПОУ 37849006).*

м. Київ, Україна, 24 липня 2018 р.

Директор  Д.С. ЖУРАВСЬКИЙ
Голова підприємства





Випробування проведено
ОДОВ ТОВ «ВІ» «ОМЕГА»
Згідно з Договором № *024/17/20*
від *13.07.2018* р.

Información

* No disponible en todos los modelos

Modelos de Ucrania

Cargador inalámbrico*



ДОДАТОК
до сертифіката експертизи типу
ANNEX TO TYPE EXAMINATION CERTIFICATE

№ UA 032.07.0225-20 від 10 червня 2020 р.

1. Об'єктуванням відповідності пристрою вимогам Технічного регламенту радіобезпеки, протоколи, наведені нижче:

Суттєві параметри IP	Вимоги, що застосовувалися	Протоколи	Дата	Стандарти, що застосовувалися
п. 6 абз. 1	Безпечна	284361	02.04.2020 р.	ДСТУ EN 62368-1:2017 EN 62368-1:2014, AC:2018-05, AC:2019-02, AC:2019-11, AC:2017-11, IEC:13031, IEC:12368-1:2014, MOO, Clm 1-2014, CV 2-2015, IOT
п. 6 абз. 2	EMC	EMCSET2003-0119	20.03.2020 р.	ДСТУ EN 62311:2014 EN 62311:2008, IOT
		EMCSET1909-0532(1)	03.03.2020 р.	ДСТУ EN 301 489-2:2014 EN 301 489-1 V1.9.2, IOT DSTU EN 301 489-2:2009 IE TR 301 489-2:2002, IOT
п. 7	ВРУ	EMCSET1446-0332(1)	28.02.2020 р.	EN 301 489-2:2002, IOT EN 301 489-1 V1.1.1 (2017-09)
п. 8	Відсутні нормативно-правові акти, що визначають категорії або класи радіобезпеки на які розраховувалися вимоги цього пункту.			

2. Технічні характеристики радіобезпеки:

2.1 ЧФР:

2.1.1 Діапазон частот: 95-119 МГц;

2.1.2 Рівень частоти: 110,28 МГц;

2.1.3 Напряменість магнітного поля передавача на відстані 10 м, не більше: (мінус) 2,75 дБмкВ/м;

2.1.4 Тип антени: інтегрована.

3. Програмне керуєння 3.1.

4. Перелік документів на продукцію, що розглядалася:

Специфікації; Посібник користувача; Маркування; Схеми; Плати; Схеми реалізації; Зображення та етикетки; Дипломати SU.

6. Умови застосування.

Продукція зазначена в сертифікаті відповідає зазначеним умовам: Р1 451, не схвалена Рівнемом НКРЗ від 12.01.2012 №18 в стосовно на 28.04.2020 р.

Експлуатація зазначеного в цьому сертифікаті радіобезпечного у зазначеному складі та технічних параметрах може здійснюватися на безопірній основі (Рівнем НКРЗ №64 від 23.12.2016 р., зареєстровано у Відомостях офісу України 03.02.2019 р., за № 20108046), з урахуванням умов доповнення про розподіл і форму водення реєстру радіоелектронних засобів та інформативних пристроїв, що можуть застосовуватися на території України в сфері відповідності заявленого зазначеному рівнем НКРЗ від 03.04.2018 р., за № 186, зареєстрованого Міністерств Юстиції України 07.06.2018р., за № 88832146.



Керівник організації **Олександр Шиндлерович**
Head of the organization **Alexander Shindlerovych**
EMCSET1909-0532(1)
M.S. Shindlerovych



О. С. Іваненко
Head of the organization **Oleg S. Ivanenko**
Organizational, technical, regulatory, technical, safety issues

Модель предмета сертифікації (об'єкту експертизи) та умов застосування (сертифікат) за умов, зазначених у цьому сертифікаті, відповідає вимогам Технічного регламенту радіобезпечності на частоті 95-119 МГц.

Modelos de Moldavia

BCM

Sistema de acceso sin llave

Uso previsto:

Dispositivo de corto alcance para control remoto

Dirección postal:

Siemensstraße 12

D-93055, Ratisbona

Alemania

Nombre del fabricante:

Continental Automotive GmbH

Banda de frecuencia: 125 KHz

Salida máxima transmitida: 10 mW

Nombre del importador:

Honda Motor Europe Ltd. (oficina de Aalst)

Dirección postal:

Wjingaardveld 1 (Noord V) 9300 Aalst (Bélgica)

MINISTERUL ECONOMIEI ȘI INFRASTRUCTURII AL REPUBLICII MOLDOVA
Instanța Publică „SERVICIUL NAȚIONAL DE MANAGEMENT AL FRECVENȚELOR RADIO”

CERTIFICAT DE CONFORMITATE

Nr. de înregistrare: **MD OC TIP 024 A6871-20**
Data emiterii: 24 august 2020 Valabil până la: 24 august 2023

ORGANISMUL DE CERTIFICARE OC/pr - 024

Organism de Certificare a produselor de Telecomunicații, Informatică și Poștă (OC TIP) MD-2003, str. Nicolae Dincu, nr. 22/20, et. Duplej, mun. Chișinău, tel: fax: (+373 22) 785750 / 785727. PRIN PREZENTUL DOCUMENT SE CONFIRMĂ FAPTUL CĂ PRODUSELE IDENTIFICATE AS 199L DENUMIRII / DESCRIEREA.

Descriere: **Model radio de control pentru sistemul de acces și pentru al autovehiculului imobilizor** Căsuță NCM
8531

Marca comercială: **Continental**
Model: **41580450**

Fabricat în serie

SÎNTE CONFORME CU CERINȚELE OBLIGATORII STABILITE ÎN:

ERC/REC 70-03, Axi 1 și 9, SM EN 300 220-1 V2.4 (2015), SM EN 301 400-1 V1, 9.2.2014, SM EN 55032:2016, SM EN 62368-1:2015, RT. Tehnologii radio, echipamente terminale de telecomunicații și telecomunicații conformității acestora), aprobată prin HU nr. 1274 din 21.11.2007, ET: "Parametri tehnici de emisie și dispozitivelor cu mază mișcă de aspirație", aprobată prin Ordinul MTC nr. 16 din 21.02.2014.

PRODUCĂTOR

1. Continental Automotive Changchun Co., Ltd., Jingye Branch
3800 Xingtang Street, 130000, Changchun, Jilin, China
2. Continental Automotive Guadalajara Mexico S de RL de CV
Carretera a la Tierra No. 3, Et. 3, 5.5 Carretera Guadalajara Mexico, Colonia la Tierra,
45640 Tepicmexico de Zaragoza, Jalisco, Mexico

SOLICITANT

Continental Automotive GmbH,
Siemensstraße 12, 93055 Ratisbona, Germany

CERTIFICATUL ESTE ELIBERAT ÎN BAZA

Raport de încercări nr. T200579/04-RE din 10.06.2020, nr. T200579/04-MC din 11.06.2020,
nr. T200579/04-LV din 05.08.2020, nr. T200579/04-RE din 01.07.2020, nr. T200579/04-LI
din 14.07.2020, eliberate de LI "Competition Certification Services Int., Wujia Laboratory",
Tianjin, China ("TAF", nr. 198)

Certificat a sistemului de management (ATF 16948:2016 nr. 19651 SATF6 (ATF nr. 020258)
din 18.11.2017, eliberat de "DQS Holding GmbH" Germany,
Certificat a sistemului de management (ATF 16949:2016 nr. 011162270933 (ATF nr. 0214339)
din 06.07.2018, eliberat de "TUV Rheinland Cert GmbH" Germany,
Declarație de conformitate a producătorului din 16.07.2020,
Raport de evaluare final nr. 234/20 din 22.08.2020.

INFORMAȚII SUPLEMENTARE

Validitatea certificatelor de conformitate se bazează în primul rând pe standardele și regulile tehnice aplicabile și pe
documentația tehnică de proiectare a produsului și pe documentația tehnică a produsului în momentul emiterii acestui certificat.
Căsuță pentru a fi utilizat în buletine de înregistrare 118-141 MP și 43-08-434-79 MP.

Organism de Certificare: **Moldavia**

Conducătorul organismului de certificare Anatolie GUZUN

Valoarea certificatelor de conformitate se legalizată de către OC TIP **Seria A Nr. 002294**

Modelos de Moldavia

MANDO
Sistema de acceso sin llave

Usó previsto:
Dispositivo de corto alcance para control remoto
Dirección postal:
Siemensstraße 12
D-93055, Ratisbona
Alemania
Nombre del fabricante:
Continental Automotive GmbH
Banda de frecuencia: 433,92 MHz
Salida máxima transmitida: 1 mW
Nombre del importador:
Honda Motor Europe Ltd. (oficina de Aalst)
Dirección postal:
Wijngaardveld 1 (Noord V) 9300 Aalst (Bélgica)

MINISTERUL ECONOMIEI ȘI INFRASTRUCTURII AL REPUBLICII MOLDOVA
Instanța Publică „SERVICIUL NAȚIONAL DE MANAGEMENT AL FRECVENȚELOR RADIO”

CERTIFICAT DE CONFORMITATE

Nr. de înregistrare: **MD OC TIP 024 A6846-20**
Data emiterii: 17 august 2020 Valabil până la: 17 august 2023

ORGANISMUL DE CERTIFICARE OCPr - 024

Organism de Certificare a produselor din Telecomunicații, Informatică și Poștă (OC TIP) MD-2003, str. Nicolae Dîna, nr. 22/20, or. Dorohoi, jud. Chișinău, tel/fax: (+373 22) 783730 / 783727
PRIN PREZENTUL DOCUMENT SE CONFIRMĂ FAPTUL CĂ PRODUSELE IDENTIFICATE AȘTEPTĂ ÎN DENUMIREA / DESCRIEREA

Descriere: Emițător radio, Honda MY21, pentru sistemul de acces și porțile al autovehiculului

Marca comercială: Continental

Model: TP_4

Fabricate în serie

SEI CONFORME CU CERINȚELE OBLIGATORII STABILITE ÎN:
ERC/REC 70-02, An. 1 și 9; SM EN 501 689-1 V.1.2/2014; SM EN 300 220-1 V.2.4.1/2015; SM EN 62368-1/2015; REE “Soluționarea radiu, echipamente terestru de telecomunicații și recomanarea conformității acestora”, aprobată prin HG nr.1274 din 21.11.2007; RT “Parametri tehnici de emisie al dispozitivelor cu rețea mică de acțiune”, aprobată prin Ordinul MTC nr. 16 din 21.02.2014.

PRODUCĂTOR

1. Continental Automotive Changchun Co., Ltd., Jingye Branch
5800 Shengtai Street, 130000, Changchun, Jilin, China
2. Continental Automotive Ciudălayara Mexico S de RL de CV,
Carretera a la Tierra No. 3, K.Lm. 3.5 Carretera Cuadajayara Mexico, Cokola la Tierra,
45640 Tapachula de Zarago, Jalisco, Mexico

SOLICITANT

Continental Automotive GmbH,
Siemensstrasse 12, D-93055 Regensburg, Germany

CERTIFICATUL ESTE ELIBERAT ÎN BAZA

- Rapoarte de încercări nr. T200419/01-01/1, nr. T200419/01/RT.1, nr. T200419/01-SAC, nr. T200419/01-RE din 01.02.2020, nr. T200419/01-A din 11.05.2020, eliberate de LT “Comptech Certificatio Services Inc., Wuzhi Laboratory”, Taiwan, acronim “ZAF”, nr. 4388
- Certificat a sistemului de management LA TP 1699-2016 nr. 8845 LA TP 16 (ATP nr. 03259) din 14.12.2017, eliberat de “PCB Holding GmbH”, Germany.
- Certificat a sistemului de management LA TP 1699-2016 nr. 011 1632799/31 (ATP nr. 01449) din 04.08.2018, eliberat de “TUV Rheinland Cert GmbH”, Germany
- Autocertificarea de conformitate a produselor emise de către solicitant
- Raport de evaluare final nr. 16520 din 14.03.2020.

INFORMAȚII SUPPLEMENTARE:

Validitatea certificatului de conformitate se bazează în conformitate cu standardele și regulamentele tehnice aplicabile. Modificarea oricărui document normativ sau a produselor implică necesitatea emiterii noii cerințe. Dispozitivul este conform cu cerințele la banda de frecvențe 138.135 MHz și 433.05-434.79 MHz cu puterea maximă de 100 mW. Schema de certificare: Modelul P1.

Conducătorul organismului de certificare

Anatolie SUZUN

Copie autorizată de conformitate se legalizată de către OC TIP Seria A Nr. 002269

Modelos de Moldavia

TARJETA
Sistema de acceso sin llave

Uso previsto:
Dispositivo de corto alcance para control remoto
Dirección postal:
45-29, SaEum-Road, Icheon-City,
Gyeonggi-do, Corea
Nombre del fabricante:
Continental Automotive Systems Corporation
Banda de frecuencia: 433,92 MHz
Salida máxima transmitida: 1 mW
Nombre del importador:
Honda Motor Europe Ltd. (oficina de Aalst)
Dirección postal:
Wijngaardveld 1 (Noord V) 9300 Aalst (Bélgica)

EU Declaration of Conformity		Continental	
Product details			
Product	CARB ASSY ENTRY KEY		
Model	S11HOCF000		
We hereby declare, that the product above is in compliance with the essential requirements of the Directive 2014/53/EU by application of:			
Applied Standards			
Article 3.2 Radio	EN 302 201-1 V2.1.1, EN 302 202-2 V2.1.1 EN 302 302 V2.1.1		
Article 3.3b EMC	EN 301 489-1 V2.1.1, EN 301 489-3 V2.1.1		
Article 3.3a Safety	EN 6388-1:2000+A11:2000 EN 6179:2010		
Manufacturer		Representative in the EU	
Continental Automotive Systems Corporation		Continental Automotive GmbH	
45-29, SaEum-ro		Sternenstraße, 17	
Icheon-si, Gyeonggi-do, 17306, Korea		D-93055 Regensburg Germany	
Tel: +82-35-445-4800		Tel: +49-941-790-9354	
		Signed By 24/07/2020	
		This declaration of conformity is issued under the sole responsibility of the manufacturer:	
		 S. M. Jang Representative Continental Automotive Systems Corporation	
			

Modelos de Moldavia

Sistema de teléfono manos libres

Prin prezenta, Panasonic corporație declară că tipul de echipamente radio [AH2001] este în conformitate cu Reglementarea tehnică „Punerea la dispoziție pe piață a echipamentelor radio”.

Textul integral al declarației de conformitate este disponibil la următoarea adresă de

Internet: <https://service.panasonic.ua>

Usó previsto:

Sistem audio auto (Bluetooth și WLAN)

Dirección postal:

4261 Ikonobe-cho, Tsuzuki-ku, Yokohama-shi, Kanagawa-ken, 224-8520 (Japón)

Nombre del fabricante:

Panasonic Corporation

Banda de frecuencia:

Especificaciones de la banda de frecuencia de Bluetooth: 2402-2480 MHz

Especificaciones de la banda de frecuencia de la WLAN 2,4 GHz:

2412-2472 MHz

Salida máxima transmitida:

Bluetooth

Puterea maximă a frecvenței radio: 0.1dBm

WLAN

Puterea maximă a frecvenței radio: 11.9dBm

Nombre del importador:

Honda Motor Europe Ltd. (oficina de Aalst)

Dirección postal:

Wijngaardveld 1 (Noord V) 9300 Aalst (Bélgica)

Modelos de Moldavia

Unidad Bluetooth

Uso previsto:
sistema de acceso al vehículo
Dirección postal:
Siemensstraße 12, D-93055 Regensburg, Germany
Nombre del fabricante:
Continental Automotive GmbH
Banda de frecuencia:
Rango de frecuencia del BLE: 2,402 GHz a 2,48 GHz
Salida máxima transmitida:
Potencia de salida máxima del BLE: +20 dBm
Nombre del importador:
Honda Motor Europe Ltd. (oficina de Aalst)
Dirección postal:
Wijngaardveld 1 (Noord V) 9300 Aalst (Bélgica)



Modelos de Moldavia

Unidad de control telemático

Prin prezenta, DENSO CORPORATION declară că tipul de echipamente radio este în conformitate cu Reglementarea tehnică „Punerea la dispoziție pe piață a echipamentelor radio”.

Textul integral al declarației de conformitate este disponibil la următoarea adresă de Internet:

<https://www.denso.com/global/en/contact-us/doc/>

Uso previsto: dispositivo telemático y de punto de acceso Wi-Fi para el vehículo

Dirección postal: 1-1, Showa-cho, Kariya-shi, Aichi-ken, 448-8661 (Japón)

Nombre del fabricante: DENSO CORPORATION

Banda de frecuencia operativa: modelo OGEY10

- 1) GSM900 (Tx: 880-915 MHz, Rx: 925-960 MHz)
- 2) GSM1800 (Tx: 1710-1785 MHz, Rx: 1805-1880 MHz)
- 3) Banda WCDMA 1 (Tx: 1920-1980 MHz, Rx: 2110-2170 MHz)
- 4) Banda WCDMA 3 (Tx: 1710-1785 MHz, Rx: 1805-1880 MHz)
- 5) Banda WCDMA 8 (Tx: 880-915 MHz, Rx: 925-960 MHz)
- 6) Banda LTE 1 (Tx: 1920-1980 MHz, Rx: 2110-2170 MHz)
- 7) Banda LTE 3 (Tx: 1710-1785 MHz, Rx: 1805-1880 MHz)
- 8) Banda LTE 7 (Tx: 2500-2570 MHz, Rx: 2620-2690 MHz)
- 9) Banda LTE 8 (Tx: 880-915 MHz, Rx: 925-960 MHz)
- 10) Banda LTE 20 (Tx: 832-862 MHz, Rx: 791-821 MHz)
- 11) WLAN IEEE802.11b (Tx/Rx: 2401-2473 MHz)
- 12) WLAN IEEE802.11g (Tx/Rx: 2402-2472 MHz)
- 13) WLAN IEEE802.11n (Tx/Rx: 2402-2472 MHz)
- 14) GPS (Rx: 1575,42 MHz)
- 15) GALILEO (Rx: 1575,42 MHz)
- 16) EGNOS (Rx: 1575,42 MHz)

Potencia de salida máxima:

- 1) 2 W 2) 1 W 3-5) 0,25 W 6-10) 0,20 W 11) 0,032 W 12-13) 0,016 W

Nombre del importador: Honda Motor Europe Ltd. (oficina de Aalst)

Dirección postal: Wijngaardveld 1 (Noord V) 9300 Aalst (Bélgica)

Modelos de Moldavia



Sistema de información de punto ciego*/sistema de alerta de tráfico cruzado*

Uso previsto:
 sensor de radar de corto alcance de 24 GHz
 Dirección postal:
 26545 American Drive Southfield, Michigan, 48034 (Estados Unidos)
 Banda de frecuencia: 24,05-24,25 GHz
 Salida máxima transmitida: Máximo de 13 dBm
 Nombre del importador:
 Honda Motor Europe Ltd. (oficina de Aalst)
 Dirección postal:
 Wijngaardveld 1 (Noord V) 9300 Aalst (Bélgica)





Información

Modelos de Moldavia

Cargador inalámbrico*	Sintonizador remoto
<p>https://www.lg.com/global/support/cedoc/cedoc (Introduzca el nombre del modelo: WC500HOC121)</p>  <p>Prin prezenta, LG Electronics declară că tipul de echipamente radio WC500HOC121 este în conformitate cu Reglementarea tehnică „Punerea la dispoziție pe piață a echipamentelor radio”.</p> <p>Textul integral al declarației de conformitate este disponibil la următoarea adresă de Internet: https://www.lg.com/global/support/cedoc/cedoc</p> <p>Uso previsto: Cargador inalámbrico para el vehículo Dirección postal: 128, Yeoui-daero, Yeongdeungpo-gu, Seúl (Corea) Nombre del fabricante: LG Electronics Banda de frecuencia operativa: 111 kHz/potencia máxima: 42 dBuA/m a 10 m Potencia de salida máxima: 111 kHz/potencia máxima: 42 dBuA/m a 10 m Nombre del importador: Honda Motor Europe Ltd. (oficina de Aalst) Dirección postal: Wijngaardveld 1 (Noord V) 9300 Aalst (Bélgica)</p>	<p>https://service.panasonic.ua</p>  <p>Prin prezenta, Panasonic corporație declară că tipul de echipamente radio [CQ-TH4BE0AJ] este în conformitate cu Reglementarea tehnică „Punerea la dispoziție pe piață a echipamentelor radio”.</p> <p>Textul integral al declarației de conformitate este disponibil la următoarea adresă de Internet: https://service.panasonic.ua</p> <p>Uso previsto: UNIDAD DE RADIO (sintonizador de radio para coches) Dirección postal: 4261 Ikonobe-cho, Tsuzuki-ku, Yokohama-shi, Kanagawa-ken, 224-8520 (Japón) Nombre del fabricante: Panasonic Corporation Nombre del importador: Honda Motor Europe Ltd. (oficina de Aalst) Dirección postal: Wijngaardveld 1 (Noord V) 9300 Aalst (Bélgica)</p>

* No disponible en todos los modelos

Países de la UE

<p>BCM Sistema de acceso sin llave</p>	<p>MANDO Mando a distancia sin llave</p>
<p>http://continental-homologation.com/honda</p>  <p>Por la presente, Continental Automotive GmbH declara que este modelo [41580430] cumple con los requisitos esenciales y otras disposiciones pertinentes de la Directiva 2014/53/UE. El texto completo de la declaración de conformidad de la UE está disponible en la siguiente dirección de Internet: https://continental-homologation.com/honda Uso previsto: Dispositivo de corto alcance para control remoto Dirección postal: Siemensstraße 12, D-93055, Ratisbona (Alemania) Nombre del fabricante: Continental Automotive GmbH Banda de frecuencia: 125 KHz Salida máxima transmitida: 10 mW Nombre del importador: Honda Motor Europe Ltd. (oficina de Aalst) Dirección postal: Wijngaardveld 1 (Noord V) 9300 Aalst (Bélgica)</p>	<p>http://continental-homologation.com/honda</p>  <p>Por la presente, Continental Automotive GmbH declara que este modelo [TP_4] cumple con los requisitos esenciales y otras disposiciones pertinentes de la Directiva 2014/53/UE. El texto completo de la declaración de conformidad de la UE está disponible en la siguiente dirección de Internet: https://continental-homologation.com/honda Uso previsto: Dispositivo de corto alcance para control remoto Dirección postal: Siemensstraße 12, D-93055, Ratisbona (Alemania) Nombre del fabricante: Continental Automotive GmbH Banda de frecuencia: 433,92 MHz Salida máxima transmitida: 1 mW Nombre del importador: Honda Motor Europe Ltd. (oficina de Aalst) Dirección postal: Wijngaardveld 1 (Noord V) 9300 Aalst (Bélgica)</p>

Países de la UE



TARJETA



Uso previsto:
 Dispositivo de corto alcance para control remoto
 Dirección postal:
 45-29, SaEum-Road, Icheon-City, Gyeonggi-do (Corea)
 Nombre del fabricante:
 Continental Automotive Systems Corporation
 Banda de frecuencia: 433,92 MHz
 Salida máxima transmitida: 1 mW
 Nombre del importador:
 Honda Motor Europe Ltd. (oficina de Aalst)
 Dirección postal:
 Wijngaardveld 1 (Noord V) 9300 Aalst (Bélgica)

EU Declaration of Conformity 	
Product details <small>en</small>	
Product <small>en</small>	CARD ASSY ENTRY KEY
Model <small>en</small>	SV1 HCCFG000
We hereby declare, that the product above is in compliance with the essential requirements of the Directive 2014/53/EU for application <small>en</small> .	
Applied Standards <small>en</small>	
Article (s) 3.2 Radio <small>en</small>	EN 300 220-1 V3.1.1, EN 300 220-2 V3.2.1 EN 300 330 V2.1.1
Article (s) 3.3b EMC <small>en</small>	EN 301 489-1 V2.1.1, EN 301 489-3 V2.1.1
Article (s) 3.3a Safety <small>en</small> , Health <small>en</small>	EN 62368-1:2020+A11:2020 EN 60479:2020
Manufacturer <small>en</small>	Representative in the EU <small>en</small>
Continental Automotive Systems Corporation	Continental Automotive GmbH
45-29, SaEum-ro	Siemensstraße 32
Icheon-si, Gyeonggi-do, 17308, Korea	D-93055 Regensburg Germany
Tel: +82-31-845-4804	Tel: +49-941-790-8554
Signed By <small>en</small> 21/07/2020	
This declaration of conformity is issued under the sole responsibility of the manufacturer. <small>en</small>	
	 S. M. Jang <small>Representative</small> Continental Automotive Systems Corporation

Países de la UE

Sistema de teléfono manos libres	Sistema de información de punto ciego*/ sistema de alerta de tráfico cruzado*
<p>http://www.ptc.panasonic.eu/</p>  <p>Por la presente, Panasonic Corporation declara que el equipo de radio mencionado anteriormente cumple con la Directiva 2014/53/UE. Acceda a http://www.ptc.panasonic.eu/, haga clic en "Declaración de conformidad", introduzca la siguiente palabra clave en el cuadro de búsqueda por palabra clave y podrá descargar la última "DECLARACIÓN DE CONFORMIDAD" (DoC). Palabra clave: [CL-MH4BE0JT,CL-MH4BE1JT,CL-MH4BE6JT,CL-MH4BE2JT,CL-MH4BE3JT,CL-MH4BE4JT,CL-MH4BE7JT,CL-MH4BE5JT,CL-MH4AX0JT,CL-MH4BX1JT,CL-MH4BX2JT,CL-MH4BX3JT] Uso previsto: sistema de sonido del vehículo (Bluetooth y WLAN) Dirección postal: 4261 Ikonobe-cho, Tsuzuki-ku, Yokohama-shi, Kanagawa-ken, 224-8520, (Japón) Nombre del fabricante: Panasonic Corporation Banda de frecuencia operativa: Especificaciones del Bluetooth Banda de frecuencia: 2402-2480 MHz Especificaciones de WLAN de 2,4 GHz Banda de frecuencia: 2412-2472 MHz Potencia de salida máxima: Especificaciones del Bluetooth Potencia de salida máxima: 0,1 dBm Especificaciones de WLAN de 2,4 GHz Potencia de salida máxima: 11,9 dBm Nombre del importador: Honda Motor Europe Ltd. (oficina de Aalst) Dirección postal: Wijngaardveld 1 (Noord V) 9300 Aalst (Bélgica)</p>	<p>https://www.veoneer.com/en/regulatory</p>  <p>Por la presente, Veoneer US, Inc. declara que el objeto de la declaración descrita anteriormente cumple con la legislación de armonización correspondiente de la Unión Europea. https://www.veoneer.com/en/regulatory Uso previsto: sensor de radar de corto alcance de 24 GHz Dirección postal: 26545 American Drive Southfield, Michigan, 48034 (Estados Unidos) Nombre del fabricante: Veoneer US, Inc. Banda de frecuencia operativa: 24,05-24,25 GHz Potencia de salida máxima: Máximo de 13 dBm Nombre del importador: Honda Motor Europe Ltd. (oficina de Aalst) Dirección postal: Wijngaardveld 1 (Noord V) 9300 Aalst (Bélgica)</p>

* No disponible en todos los modelos

Países de la UE

Unidad de control telemático

<https://www.denso.com/global/en/contact-us/doc/>



Por la presente, DENSO CORPORATION declara que el equipo de radio cumple con la Directiva 2014/53/UE.
El texto completo de la declaración de conformidad de la UE está disponible en la siguiente dirección de Internet:

<https://www.denso.com/global/en/contact-us/doc/>

Uso previsto: dispositivo telemático y de punto de acceso Wi-Fi para el vehículo

Dirección postal:

1-1, Showa-cho, Kariya-shi, Aichi-ken, 448-8661 (Japón)

Nombre del fabricante: DENSO CORPORATION

Banda de frecuencia operativa: modelo OGEY10

1) GSM900 (Tx: 880-915 MHz, Rx: 925-960 MHz)

2) GSM1800 (Tx: 1710-1785 MHz, Rx: 1805-1880 MHz)

3) Banda WCDMA 1 (Tx: 1920-1980 MHz, Rx: 2110-2170 MHz)

4) Banda WCDMA 3 (Tx: 1710-1785 MHz, Rx: 1805-1880 MHz)

5) Banda WCDMA 8 (Tx: 880-915 MHz, Rx: 925-960 MHz)

6) Banda LTE 1 (Tx: 1920-1980 MHz, Rx: 2110-2170 MHz)

7) Banda LTE 3 (Tx: 1710-1785 MHz, Rx: 1805-1880 MHz)

8) Banda LTE 7 (Tx: 2500-2570 MHz, Rx: 2620-2690 MHz)

9) Banda LTE 8 (Tx: 880-915 MHz, Rx: 925-960 MHz)

10) Banda LTE 20 (Tx: 832-862 MHz, Rx: 791-821 MHz)

11) WLAN IEEE802.11b (Tx/Rx: 2401-2473 MHz)

12) WLAN IEEE802.11g (Tx/Rx: 2402-2472 MHz)

13) WLAN IEEE802.11n (Tx/Rx: 2402-2472 MHz)

14) GPS (Rx: 1575,42 MHz)

15) GALILEO (Rx: 1575,42 MHz)

16) EGNOS (Rx: 1575,42 MHz)



Potencia de salida máxima:

1) 2 W 2) 1 W 3-5) 0,25 W 6-10) 0,20 W 11) 0,032 W 12-13) 0,016 W

Nombre del importador: Honda Motor Europe Ltd. (oficina de Aalst)

Dirección postal: Wijngaardveld 1 (Noord V) 9300 Aalst (Bélgica)

Países de la UE

Cargador inalámbrico*	BTU
<p data-bbox="97 226 539 249">https://www.lg.com/global/support/cedoc/cedoc</p>  <p data-bbox="97 344 735 393">Por la presente, LG Electronics Inc. declara que el equipo de radio tipo WC500HOC121 cumple con la Directiva 2014/53/UE.</p> <p data-bbox="97 398 692 446">El texto completo de la declaración de conformidad de la UE está disponible en la siguiente dirección de Internet:</p> <p data-bbox="97 452 539 476">https://www.lg.com/global/support/cedoc/cedoc</p> <p data-bbox="97 481 564 505">Uso previsto: cargador inalámbrico para el vehículo</p> <p data-bbox="97 510 719 534">Nombre del importador: Honda Motor Europe Ltd. (oficina de Aalst)</p> <p data-bbox="97 539 687 563">Dirección postal: Wijngaardveld 1 (Noord V) 9300 Aalst (Bélgica)</p>	<p data-bbox="799 226 1214 249">https://continental-homologation.com/honda</p>  <p data-bbox="799 344 1469 393">Por la presente, Continental declara que el equipo de radio tipo A2C192350/A2C192351 cumple con la Directiva 2014/53/UE. El texto completo de la declaración de conformidad de la UE está disponible en la siguiente dirección de Internet:</p> <p data-bbox="799 398 1469 446">El texto completo de la declaración de conformidad de la UE está disponible en la siguiente dirección de Internet:</p> <p data-bbox="799 452 1214 476">https://continental-homologation.com/honda</p> <p data-bbox="799 481 1190 505">Uso previsto: sistema de acceso al vehículo</p> <p data-bbox="799 510 1430 534">Dirección postal: Siemensstraße 12, D-93055 Regensburg (Alemania)</p> <p data-bbox="799 539 1302 563">Nombre del fabricante: Continental Automotive GmbH</p> <p data-bbox="799 568 1082 592">Banda de frecuencia operativa:</p> <p data-bbox="799 598 1281 621">Rango de frecuencia del BLE: 2,402 GHz a 2,48 GHz</p> <p data-bbox="799 627 1046 650">Potencia de salida máxima:</p> <p data-bbox="799 656 1209 679">Potencia de salida máxima del BLE: +20 dBm</p> <p data-bbox="799 685 1422 708">Nombre del importador: Honda Motor Europe Ltd. (oficina de Aalst)</p> <p data-bbox="799 714 1390 738">Dirección postal: Wijngaardveld 1 (Noord V) 9300 Aalst (Bélgica)</p>

* No disponible en todos los modelos

Países de la UE

Sintonizador remoto

<http://www.ptc.panasonic.eu/>



Por la presente, Panasonic Corporation declara que el equipo de radio mencionado anteriormente cumple con la Directiva 2014/53/UE. Acceda a <http://www.ptc.panasonic.eu/>, haga clic en "Declaración de conformidad", introduzca la siguiente palabra clave en el cuadro de búsqueda por palabra clave y podrá descargar la última "DECLARACIÓN de CONFORMIDAD" (DoC). Palabra clave: número de modelo

Palabra clave: [CQ-TH4BE0A]

Puede consultar el "número de referencia" en la etiqueta de la unidad.

Uso previsto:

UNIDAD DE RADIO (sintonizador de radio para coches)

Dirección postal:

4261 Ikonobe-cho, Tsuzuki-ku, Yokohama-shi, Kanagawa-ken, 224-8520, (Japón)

Nombre del fabricante:

Panasonic Corporation



Nombre del importador:

Honda Motor Europe Ltd. (oficina de Aalst)

Dirección postal:

Wijngaardveld 1 (Noord V) 9300 Aalst (Bélgica)

Modelos británicos

BCM Sistema de acceso sin llave	MANDO Mando a distancia sin llave
http://continental-homologation.com/honda	http://continental-homologation.com/honda
	
<p>Por la presente, Continental Automotive GmbH declara que este modelo [41580430] cumple con los requisitos esenciales y otras disposiciones pertinentes de la Normativa de equipos de radio de 2017.</p> <p>El texto completo de la declaración de conformidad del Reino Unido está disponible en la siguiente dirección de Internet: http://continental-homologation.com/honda</p> <p>Uso previsto: Dispositivo de corto alcance para control remoto</p> <p>Dirección postal: Siemensstraße 12, D-93055, Ratisbona (Alemania)</p> <p>Nombre del fabricante: Continental Automotive GmbH</p> <p>Banda de frecuencia: 125 kHz +/- 3 kHz</p> <p>Salida máxima transmitida: 66 dBuA/m a 10 m</p> <p>Nombre del importador: Honda Motor Europe Ltd.</p> <p>Dirección postal: Cain Road, Bracknell, Berkshire, RG12 1HL (Reino Unido)</p>	<p>Por la presente, Continental Automotive GmbH declara que este modelo [TP_4] cumple con los requisitos esenciales y otras disposiciones pertinentes de la Normativa de equipos de radio de 2017.</p> <p>El texto completo de la declaración de conformidad del Reino Unido está disponible en la siguiente dirección de Internet: http://continental-homologation.com/honda</p> <p>Uso previsto: Dispositivo de corto alcance para control remoto</p> <p>Dirección postal: Siemensstraße 12, D-93055, Ratisbona (Alemania)</p> <p>Nombre del fabricante: Continental Automotive GmbH</p> <p>Banda de frecuencia: 433,66 MHz +/- 16 kHz 434,18 MHz +/- 16 kHz</p> <p>Salida máxima transmitida: 1 mW</p> <p>Nombre del importador: Honda Motor Europe Ltd.</p> <p>Dirección postal: Cain Road, Bracknell, Berkshire, RG12 1HL (Reino Unido)</p>

Modelos británicos

Sistema de teléfono manos libres

<https://www.ptc.panasonic.eu/>



Por la presente, Panasonic Corporation declara que el equipo de radio tipo [*] cumple con la Normativa de equipos de radio de 2017.

El texto completo de la declaración de conformidad del Reino Unido está disponible en la siguiente dirección de Internet:

<https://www.ptc.panasonic.eu/>

Introduzca la siguiente palabra clave en el cuadro de búsqueda por palabra clave y podrá descargar la última "DECLARACIÓN de CONFORMIDAD" (DoC).

* Palabra clave: [CL-MH-----, CA-9H-----,

CL-MH39E2JT, CL-MH39E3JT, CA-9H39E0JT, CA-9H39E3JT, CL-MH39E1JT, CL-MH39EJTT, CL-MH39E0JT, CL-MH3AZ1JT, CA-9H39E4JT, CA-9H39E5JT, CA-9H39E6JT, CA-9H39E7JT, CL-MH4BE0JT, CL-MH4BE1JT, CL-MH4BE6JT, CL-MH4BE2JT, CL-MH4AX0JS, CL-MH4BE1JR, CL-MH4BE2JR, CL-MH4BE3JR, CL-MH1BX1JT, CL-MH1AE6JT, CL-MH1AE0JT, CL-MH1AE2JT, CL-MH1BX0JS, CL-MH1BX2JS, CL-MH1BX3JS, CL-MH1BX4JS] Puede consultar el "número de referencia" en la etiqueta de la unidad.

Uso previsto: sistema de sonido del vehículo (Bluetooth y WLAN)

Dirección postal: 4261 Ikonobe-cho, Tsuzuki-ku, Yokohama-shi, Kanagawa-ken, 224-8520, (Japón)

Nombre del fabricante: Panasonic Corporation

Banda de frecuencia operativa:

Especificaciones del Bluetooth

Banda de frecuencia: 2402-2480 MHz

Especificaciones de WLAN de 2,4 GHz

Banda de frecuencia: 2412-2472 MHz

Potencia de salida máxima:

Especificaciones del Bluetooth

Potencia de salida máxima: 0,1 dBm

Especificaciones de WLAN de 2,4 GHz

Potencia de salida máxima: 11,9 dBm

Nombre del importador: Honda Motor Europe Ltd.

Dirección postal: Cain Road, Bracknell, Berkshire, RG12 1HL (Reino Unido)

Modelos británicos

Unidad de control telemático

<https://www.denso.com/global/en/contact-us/doc/>



Por la presente, DENSO CORPORATION declara que el equipo de radio cumple con los requisitos legales correspondientes. El texto completo de la declaración de conformidad del Reino Unido está disponible en la siguiente dirección de Internet:

<https://www.denso.com/global/en/contact-us/doc/>

Uso previsto: dispositivo telemático y de punto de acceso Wi-Fi para el vehículo

Dirección postal:

1-1, Showa-cho, Kariya-shi, Aichi-ken, 448-8661 (Japón)

Nombre del fabricante: DENSO CORPORATION

Banda de frecuencia operativa: modelo OGEY10

- 1) GSM900 (Tx: 880-915 MHz, Rx: 925-960 MHz)
- 2) GSM1800 (Tx: 1710-1785 MHz, Rx: 1805-1880 MHz)
- 3) Banda WCDMA 1 (Tx: 1920-1980 MHz, Rx: 2110-2170 MHz)
- 4) Banda WCDMA 3 (Tx: 1710-1785 MHz, Rx: 1805-1880 MHz)
- 5) Banda WCDMA 8 (Tx: 880-915 MHz, Rx: 925-960 MHz)
- 6) Banda LTE 1 (Tx: 1920-1980 MHz, Rx: 2110-2170 MHz)
- 7) Banda LTE 3 (Tx: 1710-1785 MHz, Rx: 1805-1880 MHz)
- 8) Banda LTE 7 (Tx: 2500-2570 MHz, Rx: 2620-2690 MHz)
- 9) Banda LTE 8 (Tx: 880-915 MHz, Rx: 925-960 MHz)
- 10) Banda LTE 20 (Tx: 832-862 MHz, Rx: 791-821 MHz)
- 11) WLAN IEEE802.11b (Tx/Rx: 2401-2473 MHz)
- 12) WLAN IEEE802.11g (Tx/Rx: 2402-2472 MHz)
- 13) WLAN IEEE802.11n (Tx/Rx: 2402-2472 MHz)
- 14) GPS (Rx: 1575,42 MHz)
- 15) GALILEO (Rx: 1575,42 MHz)
- 16) EGNOS (Rx: 1575,42 MHz)



Potencia de salida máxima:

1) 2 W 2) 1 W 3-5) 0,25 W 6-10) 0,20 W 11) 0,032 W 12-13) 0,016 W

Nombre del importador: Honda Motor Europe Ltd.

Dirección postal: Cain Road, Bracknell, Berkshire, RG12 1HL (Reino Unido)

Modelos británicos

Sistema de información de punto ciego*/sistema de alerta de tráfico cruzado*	BTU
<p>https://www.veoneer.com/en/regulatory</p>  <p>Por la presente, Veoneer US, Inc. declara que el objeto de la declaración descrita anteriormente cumple con la legislación de armonización correspondiente de la Unión Europea.</p> <p>https://www.veoneer.com/en/regulatory</p> <p>Uso previsto: sensor de radar de corto alcance de 24 GHz</p> <p>Dirección postal: 26545 American Drive Southfield, Michigan, 48034 (Estados Unidos)</p> <p>Nombre del fabricante: Veoneer US, Inc.</p> <p>Banda de frecuencia operativa: 24,05-24,25 GHz</p> <p>Potencia de salida máxima: Máximo de 13 dBm</p> <p>Nombre del importador: Honda Motor Europe Ltd.</p> <p>Dirección postal: Cain Road, Bracknell, Berkshire, RG12 1HL (Reino Unido)</p>	<p>https://continental-homologation.com/honda</p>  <p>Por la presente, Continental Automotive GmbH declara que este modelo [A2C775684] cumple con los requisitos esenciales y otras disposiciones pertinentes de la Normativa de equipos de radio de 2017.</p> <p>El texto completo de la declaración de conformidad del Reino Unido está disponible en la siguiente dirección de Internet: http://continental-homologation.com/honda</p> <p>Uso previsto: Unidad de control</p> <p>Dirección postal: Siemensstraße 12, D-93055 Regensburg (Alemania)</p> <p>Nombre del fabricante: Continental Automotive GmbH</p> <p>Banda de frecuencia operativa: Rango de frecuencia del BLE: 2,402 GHz a 2,48 GHz</p> <p>Potencia de salida máxima: Potencia de salida máxima del BLE: +20 dBm</p> <p>Nombre del importador: Honda Motor Europe Ltd.</p> <p>Dirección postal: Cain Road, Bracknell, Berkshire, RG12 1HL (Reino Unido)</p>

Modelos británicos

Sintonizador remoto

<https://www.ptc.panasonic.eu/>



Por la presente, Panasonic Corporation declara que el equipo de radio tipo [*] cumple con la Normativa de equipos de radio de 2017.

El texto completo de la declaración de conformidad del Reino Unido está disponible en la siguiente dirección de Internet:

<https://www.ptc.panasonic.eu/>

Introduzca la siguiente palabra clave en el cuadro de búsqueda por palabra clave y podrá descargar la última "DECLARACIÓN de CONFORMIDAD" (DoC).

* Palabra clave: [CQ-TH-----, CQ-TH28E0AJ, CQ-TH28E0BJ, CQ-TH39E1AJ, CQ-TH39E1BJ, CQ-TH39E0AJ, CQ-TH39E0BJ, CQ-TH1BE0AJ, CQ-TH1BE0BJ, CQ-TH1BE1AJ, CQ-TH1BE1BJ, CQ-TH1AE0TT, CQ-TH1AE0TS, CQ-TH2BE0AD, CQ-TH2BE0BD, CQ-THVCE0AD, CQ-THVCE0BD, CQ-TH4BE0AJ, CQ-TH4BE0BJ, CQ-THVCE1AD, CQ-THVCE1BD] Puede consultar el "número de referencia" en la etiqueta de la unidad.

Uso previsto:

Unidad de radio (sintonizador de radio para coches)

Dirección postal:

4261 Ikonobe-cho, Tsuzuki-ku, Yokohama-shi, Kanagawa-ken, 224-8520, (Japón)

Nombre del fabricante:

Panasonic Corporation

Nombre del importador:

Honda Motor Europe Ltd.

Dirección postal:

Cain Road, Bracknell, Berkshire, RG12 1HL (Reino Unido)

Modelos británicos

Cargador inalámbrico*

<https://www.lg.com/global/support/cedoc/cedoc>
(Introduzca el nombre del modelo: WC500HOC121)



Por la presente, LG Electronics declara que el equipo de radio tipo cargador inalámbrico cumple con los requisitos legales correspondientes. El texto completo de la declaración de conformidad del Reino Unido está disponible en la siguiente dirección de Internet:

<http://www.lg.com/global/support/cedoc/cedoc>

Uso previsto:

Cargador inalámbrico para el vehículo

Dirección postal:

128, Yeoui-daero, Yeongdeungpo-gu, Seúl (Corea)

Nombre del fabricante:

LG Electronics

Banda de frecuencia operativa:

111 kHz/potencia máxima: 42 dBuA/m a 10 m

Potencia de salida máxima:

111 kHz/potencia máxima: 42 dBuA/m a 10 m

Nombre del importador:

Honda Motor Europe Ltd.

Dirección postal:

Cain Road, Bracknell, Berkshire, RG12 1HL (Reino Unido)

Modelos británicos

Compresor

ES

Declaración de conformidad de UKCA de acuerdo con la Normativa de seguridad general de los productos de 2005

Por la presente, nosotros, SUMITOMO RUBBER INDUSTRIES, LTD., 6-9, 3-chome, Wakinohama-cho, Kobe 651-0071 (Japón), declaramos que la máquina que se describe a continuación cumple con los requisitos generales de salud y seguridad establecidos en la Normativa de seguridad general de los productos de 2005 en virtud de su diseño y construcción, y en la configuración que comercializamos. Cualquier modificación realizada en la máquina sin nuestra aprobación supondrá la anulación de esta declaración.

Designación: Declaramos que el producto también cumple con otras directivas aplicables a un producto de este tipo: Normativa de suministro de maquinaria de 2008.

Normativa de compatibilidad electromagnética de 2016.

En particular, se aplican las siguientes normas armonizadas: BS EN ISO 12100-2011, BS EN 62841-1: 2015, BS EN 55014-1: 2012, BS EN 55014-2: 2012. Kobe, 17 de junio de 2021, Yukinori Nagata (General Manager IMS Business Team)

* No disponible en todos los modelos

A			
ABS (sistema antibloqueo de frenos)	478	Airbags SRS (airbags)	60
Accesorios y modificaciones	564	Ajuste	
Aceite del motor	520	Asientos delanteros	208
Aceite del motor recomendado	520	Faros	192
Adición	523	Reposabrazos	218
Aviso Presión de aceite del motor baja	593	Reposacabezas	215
Comprobación	522	Retrovisores	203
Testigo de presión de aceite del		Volante	202
motor baja	593	Ajuste de la distribución de los faros	400
Viscosidad	520	Ajuste del reloj	150
Activación/desactivación del airbag del		Ajuste del sonido	269
pasajero delantero		Alarma de velocidad	144
Testigo	71, 110	Alim./carga	137
Actualizaciones del sistema	271	Anclaje del hombro	52
Adición		Anclajes de amarre	225
Aceite del motor	523	Anclajes inferiores	87
Lavaparabrisas	529	Android Auto	300
Refrigerante	524	Apertura/cierre	
Aditivos, aceite del motor	520	Capó	518
Airbags	58	Elevallunas eléctricos	177
Airbags de cortina lateral	68	Portón trasero	163
Airbags delanteros (SRS)	60	Apple CarPlay	296
Airbags laterales	66	Asientos	207
Después de una colisión	60	Ajuste	207
Mantenimiento de los airbags	72	Asientos delanteros	207
Registrador de datos de eventos	1	Asientos traseros	210
Sensores	58	Calefacción de los asientos	235
Testigo	70, 109	Calefacción de los asientos delanteros	235
Airbags de cortina lateral	68	Asientos delanteros	207
Airbags delanteros (SRS)	60	Ajuste	208
Airbags laterales	66	Asientos traseros	210
		Asistencia de conducción ágil	391
		Asistencia de seguridad	146
		Testigo (ámbar)	117, 118, 119
		Testigo (verde/gris)	119
		Atenuación	
		Faros	183
		Retrovisor	203
		Audio	143
		Audio por Bluetooth®	291
		Autonomía	140
		Autonomía/Combustible/Cuentakilómetros	
		parcial	139
		Avance lento	364
		Aviso Nivel bajo de aceite del motor	599
		Aviso Potencia de frenado reducida	594
		Aviso Presión de aceite del motor baja	593
		B	
		Batería	14
		Alta tensión	14, 399
		Si la batería de 12 V está agotada	587
		Testigo del sistema de carga de la batería de	
		12 voltios	107, 593
		Batería agotada	587
		Batería de 12 voltios	546
		Mantenimiento (comprobación de la batería de	
		12 voltios)	546
		Mantenimiento (sustitución)	549
		Testigo del sistema de carga	107, 593
		Batería de alta tensión	399
		Bloqueo de seguridad para niños	162
		Bloqueo/desbloqueo	151
		Bloqueo de seguridad para niños	162
		Desde el exterior	154

Desde el interior	160
Llaves	151
Uso de una llave	158
Bloqueo/desbloqueo de las puertas desde el exterior	154
Botón de cancelación SOS	346
Botón de las luces de emergencia	6, 7
Botón de los retrovisores térmicos	199
Botón del parabrisas térmico	200
Botón POWER	180
Botón SOS	346
Bujías	610

C

Caja de cambios	364, 365
Avance lento	364
Cambio forzado.....	364
Funcionamiento.....	27
Funcionamiento de la palanca de cambios ...	365
Líquido	527
Número	612
Caja de la consola	222
Calefacción de los asientos delanteros	235
Cambio de bombillas	530
Cambio de la pantalla	135
Cambio forzado	364
Cambios (caja de cambios)	365
Carga baja de la batería	593
Carga máxima permitida	355
Cargador inalámbrico	231
Cámara de visión panorámica frontal	468
Cámara trasera con múltiples vistas	493

Cinturones de seguridad	45, 145
Abrochado.....	50
Ajuste del anclaje del hombro	52
Comprobación.....	56
Instalación de un sistema de sujeción para niños con cinturón de seguridad de tres puntos	91
Mujeres embarazadas	55
Recordatorio.....	47
Tensores automáticos de los cinturones de seguridad.....	49
Testigo de advertencia	47, 48, 109
Circulación con un remolque	356
Climatizador	
Modo de sincronización	241
CMBS (sistema de prevención y mitigación de impactos)	405
Colgadores para ropa	224
Combustible	30, 495
Autonomía	140
Consumo instantáneo de combustible	140
Consumo y emisiones de CO ₂	498
Indicador	132
Recomendaciones	495
Repostaje.....	495
Testigo de nivel bajo de combustible.....	109
Combustible especificado.....	495, 610
Conducción	351
Caja de cambios	364
Cambio de marchas	365
Frenado	471
Conducción segura.....	39
Conexión Wi-Fi	294
Configuración de pantalla.....	270

Consumo de combustible y emisiones de CO₂	498
Consumo instantáneo de combustible.....	140
Consumo medio de combustible.....	140
Control de brillo (panel de instrumentos) ...	201
Control de cruceo adaptativo (ACC) con función de seguimiento a baja velocidad (Low Speed Following).....	423
Testigo (ámbar).....	116
Testigo (blanco/verde)	116
Control de frenos a baja velocidad	417
Control de iluminación	201
Controles remotos de sonido.....	252
Cristal (mantenimiento).....	559, 561
Cristal con alta protección antirradiación ultravioleta	559
Cristal con protección antiinfrarrojo.....	559
Cristal hidrófugo	561
Cubierta del maletero	227
Cuentakilómetros parcial.....	140, 142
Cuidado del exterior (limpieza).....	560

D

DAB	281
Desbloqueo de las puertas.....	154
Desbloqueo de las puertas delanteras desde el interior	21
Descripción del contenido de la declaración de conformidad	655
Deshielo de parabrisas y ventanillas	239
Dispositivos que emiten ondas de radio.....	613

E

Elementos auxiliares interiores.....	219
Elementos de almacenamiento	222
Elevadores para niños	96
Elevalunas eléctricos.....	177
Encendido de la alimentación	
No se activa.....	583
Si la batería de 12 V está agotada	587
Encendido del sistema.....	359
Equipaje (límite de carga).....	355
Especificaciones	610
Especificaciones de las bombillas	610
Espejo hidrófilo	563
Espejos de cortesía	11
Establecimiento de valores predeterminados para todos los ajustes.....	317
Etiqueta con el número de llave	152
Etiqueta de certificación	612
Etiquetas de advertencia	99
Etiquetas de seguridad	99
e:HEV.....	13

F

Faros.....	183
Alineación.....	530
Atenuación	183
Funcionamiento	183
Luces de carretera automáticas.....	193
Regulador	192
Filtro de polvo y polen	555

Flujo de potencia/Pantalla de estado del motor/Indicador del nivel de carga de la batería de alta tensión	138
Fondo de escritorio.....	267
Freno de estacionamiento	471
Funcionamiento del control por voz	255
Comandos de audio	256
Comandos de lista.....	257
Comandos de navegación	257
Comandos de teléfono	256
Comandos estándar	257
Comandos generales	256
Pantalla del portal de voz.....	256
Reconocimiento de voz.....	255
Funciones	245
Funciones configurables.....	304, 311
Función de plegado automático de los retrovisores.....	206
Fusibles	600
Comprobación y sustitución	605
Ubicaciones	600, 601, 602, 603, 604

G

Gancho para el equipaje	225
Gases de escape y sus riesgos (monóxido de carbono).....	98
Gasolina.....	30, 495
Consumo instantáneo de combustible	140
Consumo y emisiones de CO ₂	498
Indicador	132
Información.....	495
Repostaje	495

Testigo de nivel bajo de combustible.....	109
Guantera.....	222

H

Herramientas.....	568
HFT (teléfono manos libres)	318
Honda Sensing	31, 402
Hora (ajuste).....	150

I

Inclinación del retrovisor durante la marcha atrás	205
Indicador de llamada de emergencia	344
Indicador POWER/CHARGE.....	132
Indicadores	132
Indicadores de desgaste (neumáticos).....	542
Información	148, 609
Información legal acerca de	
Apple CarPlay/Android Auto.....	342
Instrucciones de conducción para su SUV....	362
Instrucciones fuera de carretera	357
Interfaz de información para el conductor ...	135
Cambio de la pantalla	135
Intermitentes	
Testigos (panel de instrumentos).....	111
Interruptor de modo de conducción	371
Interruptores	
(alrededor del volante).....	6, 7, 8, 180
Interruptores de las luces de cortesía	220
iPhone.....	338
iPod	284, 338

K

Kit antipinchazos (TRK) 569

L

Lavaparabrisas 196

Adición/relleno de líquido 529

Interruptor 196

Licencias de código abierto 341

Limitador de velocidad ajustable 376

Testigo 115

Limitador de velocidad inteligente 382

Testigo 115

Limpiaparabrisas intermitentes

automáticos 197

Limpiaparabrisas y lavaparabrisas 196

Comprobación y sustitución de las

escobillas del limpiaparabrisas 536

Limpiaparabrisas intermitentes

automáticos 197

Parte delantera 196

Parte trasera 198

Limpieza del exterior 560

Limpieza del interior 558

Límites de carga 355

Líquidos

Frenos 528

Lavaparabrisas 529

Sistema de refrigeración 524

Llamada de emergencia (eCall) 344

Llamada de emergencia automática 344

Llamada de emergencia manual 346

Llaves 151

Etiqueta con el número 152

La puerta trasera no se abre 162

Mando a distancia 157

Prevención de bloqueo involuntario 159

Tipos y funciones 151

Luces 183, 530

Interiores 219

Interruptores de luces 183

Luces antiniebla delanteras 187

Luces de conducción diurna 189

Luces de curva activas 190

Luces del maletero 221

Luz antiniebla 187

Sustitución de bombillas 530

Testigo de las luces de carretera 111

Testigo de luces encendidas 111

Luces de carretera automáticas 193

Luces de conducción diurna 189

Luces interiores 219

Luneta térmica 199

M

Mando a distancia 157

Mandos 149

Mantenimiento 145, 499

Aceite 522

Aceite de transmisión 527

Batería de 12 voltios 546

Limpieza 558

Líquido de frenos 528

Mando a distancia 552

Neumáticos 541

Precauciones 500

Radiador 526

Seguridad 501

Sistema de control de climatización 554

Sistema de información de mantenimiento... 504

Sistema de refrigeración 524

Sustitución de bombillas 530

Manual del propietario a bordo 254

Abrir el manual del propietario 254

Medidor de conducción ecológica 133

Medidores, indicadores 132

Mensaje de advertencia e información 120

Mensaje de seguridad 0

Modificaciones (y accesorios) 564

Modo actual del ACC con función de

seguimiento a baja velocidad (Low Speed

Following) y el LKAS 134

Monóxido de carbono 98

Motor

Aceite 520

Avisador acústico del interruptor 181, 182

Número 612

Si la batería de 12 V está agotada 587

MP3/WMA/AAC 287

Mujeres embarazadas 55

N

Navegación 143

Neumático pinchado 569

Neumáticos 541

Cadenas para neumáticos 545

Comprobación y mantenimiento	541
Indicadores de desgaste	542
Invierno	545
Presión de aire.....	611
Revisión.....	541
Rotación.....	544
Neumáticos de invierno	545
Cadenas para neumáticos	545
Neumáticos desgastados	541
Normativa	613
Números de identificación	612
Identificación del vehículo	612
Motor de gasolina, motor eléctrico y caja de cambios	612
Números de identificación del vehículo	612

O

Odómetro	133
Operaciones de mantenimiento	
Bajo el capó	517
Organizar el contenido	148
Otros elementos auxiliares interiores	229

P

Palanca de cambios	27
Desbloqueo.....	590
Funcionamiento	27
No se mueve.....	590
Palanca de selección	27
Panel de instrumentos	101
Control de brillo.....	201

Pantalla de audio/información	258
Pantalla de temperatura exterior	133
Parabrisas	196
Deshielo/desempañado.....	199, 239
Escobillas del limpiaparabrisas.....	536
Limpiaparabrisas y lavaparabrisas	196
Limpieza	559, 561
Líquido del lavaparabrisas	529
Parada	481
Parasol	229
Pedal de freno	474
Personalización de la pantalla	148
Pinchazo (neumático)	569
Plegado de los asientos traseros	210
Portabebidas	223
Portón trasero	163
Potencia	610
Potencia baja de la señal del mando a distancia sin llave	153
Precuciones durante la conducción	362
Lluvia.....	363
Presión de aire	611
Prevención de bloqueo involuntario sin llave	159
Procedimiento de arranque con pinzas	587
Protección antirrobo del sistema de sonido	247
Puertas	151
Bloqueo/desbloqueo de las puertas desde el exterior.....	154
Bloqueo/desbloqueo de las puertas desde el interior	160
Llaves	151

Sistema de prevención de bloqueo involuntario	159
Puertos USB	251
Puesta a cero del cuentakilómetros parcial	140
Puntos de apoyo para el gato	582

R

Radiador	526
Radio (AM/FM)	276
Radio AM/FM	276
Radio FM/AM	276
Ráfagas	183
RDS (sistema de datos de radio)	279
Recordatorio de los asientos traseros	213
Refrigerante del motor	
Sobrecalentamiento	591
Reloj	134, 150
Remolcado de emergencia	606
Remolcado del vehículo	
Emergencia.....	606
Reparación temporal de un neumático pinchado	569
Reposabrazos	218
Reposacabezas	215
Repostaje	495
Gasolina	495, 610
Indicador de combustible.....	132
Testigo de nivel bajo de combustible.....	109
Reproducción de audio por Bluetooth®	291
Resolución de problemas	567
El avisador acústico suena al abrir la puerta....	36

El pedal de freno vibra	35
Fusible fundido	600, 601, 602, 603, 604
La palanca de cambios no se mueve	590
La puerta trasera no se abre	36, 162
Remolcado de emergencia	606
Ruido al frenar	37
Sobrecalentamiento	591
Testigos de advertencia	102
Retención automática del freno	475
Testigo	106, 475
Retrovisor interior	203
Retrovisores	203, 204
Ajuste	203
Interior	203
Puerta	204
Retrovisores exteriores	204

S

Salida de aire	242
Se recomienda repostar	349
Seguridad para niños	73
Bloqueos de seguridad para niños	162
Selección de la salida de aire deseada	242
Selección de un sistema de sujeción para niños	79
Selector de leva de desaceleración	367
Sensor de temperatura	133
Sensores	470
Señal de parada de emergencia	480
Si la batería de 12 V está agotada	587
Si no se puede abrir el portón trasero	607
Sistema antibloqueo de frenos (ABS)	478

Testigo	109
Sistema de aire acondicionado (sistema de control de climatización)	236
Cambio del modo	238
Deshielo de parabrisas y ventanillas	239
Filtro de polvo y polen	555
Modo de recirculación/de aire exterior	238
Modo de sincronización	241
Salida de aire	242
Sensor	243
Uso del sistema de control de climatización automático	236
Sistema de alerta de tráfico cruzado	488
Sistema de alertas acústicas del vehículo	370
Sistema de alimentación	583
No arranca	583
Sistema de asistencia de arranque en pendiente	361
Sistema de aviso de desinflado	392
Calibración	392
Testigo	112, 598
Sistema de aviso de salida de carril (LKAS)	441
Testigo (ámbar)	116
Testigo (blanco/verde)	117
Sistema de ayuda de permanencia en la carretera (Road Departure Mitigation)	453
Activación y desactivación	456
Testigo del sistema de ayuda de permanencia en la carretera (Road Departure Mitigation) listo para su uso	117
Sistema de control de climatización	236
Cambio del modo	236

Deshielo de parabrisas y ventanillas	239
Filtro de polvo y polen	555
Modo de recirculación/de aire exterior	238
Salida de aire	242
Sensores	243
Uso del sistema de control de climatización automático	236
Sistema de control de descenso en pendientes	374
Testigo	115
Sistema de control y estabilidad (VSA)	389
Botón de desactivación	390
Testigo de desactivación	110
Testigo del sistema	110
Sistema de datos de radio (RDS)	279
Sistema de desactivación del airbag del pasajero delantero	63
Sistema de dirección asistida eléctrica (EPS)	111, 596
Testigo	111, 596
Sistema de frenos	471
Freno de estacionamiento	471
Líquido	528
Pedal de freno	474
Retención automática del freno	475
Sistema antibloqueo de frenos (ABS)	478
Sistema de asistencia al frenado	479
Testigo	104, 105, 106, 595, 597
Sistema de información de mantenimiento	504
Sistema de información de punto ciego	394
Sistema de prevención de bloqueo involuntario	159

Sistema de prevención y mitigación de impactos (CMBS).....	405	Información general	338	Sistema de sujeción suplementario (SRS)	60
Sistema de reconocimiento de señales de tráfico.....	134, 461	Inicio	248	Sistema de teléfono manos libres.....	318
Sistema de refrigeración	524	Instrucciones de actualización.....	271	Ajuste del teléfono.....	325
Adición en el depósito de reserva	524	Instrucciones de actualización mediante un dispositivo USB	275	Botones del HFT.....	318
Adición en el radiador	526	Instrucciones de instalación de forma inalámbrica.....	274	Opciones durante una llamada.....	336
Sistema de seguridad	174	iPod.....	284	Pantalla de estado de HFT.....	320
Superbloqueo.....	176	Limitaciones del funcionamiento manual	265	Realización de una llamada.....	333
Testigo de la alarma del sistema de seguridad.....	113	Manual del propietario a bordo	254	Recepción de una llamada	335
Testigo del sistema inmovilizador.....	113	Mensajes de error.....	337	Tono de llamada.....	329
Sistema de sonido.....	246	MP3/WMA/AAC	287	Sistema del sensor de aparcamiento	483
Actualizaciones del sistema	271	Pantalla de audio/información	258	Sistema de teléfono manos libres	
Ajuste de las actualizaciones del sistema.....	272	Protección antirrobo.....	247	Menús HFT	322
Ajuste del sonido.....	269	Puertos USB.....	251	Sistema EPS (dirección asistida eléctrica).....	111, 596
Android Auto	300	Radio AM/FM	276	Sistema inmovilizador.....	174
Apple CarPlay.....	296	Reactivación	247	Testigo	113
Audio por <i>Bluetooth</i> ®	291	Selección de una fuente de audio.....	264	Sobrecalentamiento.....	591
Área de estado	264	Sistema de datos de radio (RDS)	279	Solución de problemas	
Conexión Wi-Fi.....	294	Unidades de memoria USB	287, 338	El sistema de alimentación no arranca.....	583
Configuración de fondo	267	Sistema de sonido con pantalla	248	Superbloqueo.....	176
Configuración de pantalla	270	Sistema de sujeción para niños.....	73	Sustitución	
Configurar reloj.....	266	Elevadores para niños	96	Batería de 12 voltios	549
Controles remotos de sonido.....	252	Instalación de un sistema de sujeción para niños con cinturón de seguridad de tres puntos	91	Bombillas.....	530
Código de seguridad	247	Niños mayores	95	Fusibles.....	600, 601, 602, 603, 604
DAB	281	Selección de un sistema de sujeción para niños	79	Goma de la escobilla del limpiacristal trasero	539
FLAC/PCM/WAVE/MP4/AVI/MKV/ASF/WMV	287	Sistema de sujeción para bebés	76	Goma de la escobilla del limpiaparabrisas delantero	536
Funcionamiento básico.....	249	Sistema de sujeción para niños orientado hacia atrás.....	76	Pila del mando.....	552
Funcionamiento del control por voz.....	255	Sistema de sujeción para niños pequeños	78	Sustitución de bombillas.....	530
Función de acceso directo a aplicaciones	259	Uso de sujeción	93	Bombillas de la luz del espejo de cortesía	535
Función del sistema de sonido.....	249			Faros	530
				Intermitentes delanteros	530

Intermitentes laterales/luces de emergencia.....	530
Intermitentes traseros.....	531
Luces antiniebla delanteras.....	530
Luces de conducción diurna.....	530
Luces de curva activas.....	530
Luces de freno.....	531
Luces de marcha atrás.....	533
Luces de posición.....	530
Luz antiniebla trasera.....	533
Luz de placa de matrícula trasera.....	534
Pilotos traseros.....	533
Tercera luz de freno.....	534
Sustitución de las bombillas	
Pilotos traseros.....	531

T

Tabla de especificaciones del lubricante.....	611
Tapa del depósito de combustible.....	30, 496
Tapón de llenado de combustible.....	30, 496
Teléfono.....	143
Teléfono manos libres (HFT)	
Contactos favoritos.....	330
Importación automática de la agenda telefónica y las llamadas recientes del teléfono móvil....	328
Limitaciones del funcionamiento manual.....	321
Pantalla de ajustes del teléfono.....	324
Transferencia automática.....	329
Temperatura	
Pantalla de temperatura exterior.....	133
Testigo (ámbar) del sistema de frenos y freno de estacionamiento.....	106, 597

Testigo (rojo) del sistema de frenos y freno de estacionamiento.....	104, 105, 597
Testigo de averías.....	107, 594
Testigo de aviso encendido/intermitente....	593
Testigo de las luces antiniebla traseras.....	112
Testigo de las luces de carretera.....	111
Testigo de luces antiniebla delanteras.....	111
Testigo de nivel bajo de combustible.....	109
Testigo de sistema listo.....	107
Testigo del sistema de alimentación.....	107
Testigo del sistema de aviso de desinflado/baja presión de los neumáticos.....	112, 598
Testigo del sistema de carga de la batería de 12 voltios.....	107, 593
Testigo del sistema de frenos y freno de estacionamiento.....	595
Testigo EV.....	107
Testigos.....	102
ABS (sistema antibloqueo de frenos).....	109
Activación/desactivación del airbag del pasajero delantero.....	71, 110
Alarma del sistema de seguridad.....	113
Asistencia de seguridad (ámbar).....	117
Asistencia de seguridad (verde/gris).....	119
Control de crucero adaptativo (ACC) con función de seguimiento a baja velocidad (Low Speed Following).....	116, 423
Desactivación del sistema de control y estabilidad (VSA).....	110, 390
EV.....	107
Intermitentes y luces de emergencia.....	111
Limitador de velocidad ajustable.....	115
Limitador de velocidad inteligente.....	115

Luces antiniebla delanteras.....	111
Luces antiniebla traseras.....	112
Luces de carretera.....	111
Luces de carretera automáticas.....	113
Luces encendidas.....	111
Modo DEPORTIVO.....	114
Modo ECON.....	114
Modo NORMAL.....	114
Nivel bajo de combustible.....	109
Posición de la palanca de cambios.....	108
Recordatorio del cinturón de seguridad.....	47, 109
Retención automática del freno.....	106, 475
Selector de leva de desaceleración.....	108
Sistema de alimentación.....	107
Sistema de aviso de desinflado/baja presión de los neumáticos.....	112, 598
Sistema de aviso de salida de carril (LKAS).....	116, 117
Sistema de ayuda de permanencia en la carretera (Road Departure Mitigation).....	117
Sistema de carga de la batería de 12 voltios.....	107, 593
Sistema de control de descenso en pendientes.....	115
Sistema de control y estabilidad (VSA).....	110
Sistema de dirección asistida eléctrica (EPS).....	111, 596
Sistema de frenos y freno de estacionamiento (ámbar).....	106, 597
Sistema de frenos y freno de estacionamiento (rojo).....	104, 105, 595, 597
Sistema de la transmisión.....	108

Sistema de retención automática del freno	106
Sistema de sujeción suplementario	70, 109
Sistema inmovilizador	113
Sistema listo	107
Testigo de averías	107, 594
Testigo de mensaje del sistema	114
Tiempo transcurrido	142
Tomas de corriente para accesorios	230
TRK (kit antipinchazos)	569
Transmisión	
La palanca de cambios no se mueve	590
Transporte de equipaje	353, 355

U

Unidades de memoria USB	287, 338
-------------------------------	----------

V

Varilla de medición del nivel (aceite del motor)	522
Vehículo híbrido	
e:HEV	13
Velocidad media	142
Velocidad y tiempo	141
Velocímetro	132
Ventanillas (apertura y cierre)	177
Viscosidad (aceite)	520, 611
Volante	202
Ajuste	202
Volante calefactado	234
VSA (sistema de control y estabilidad)	389

W

WMA	287
-----------	-----